

浦安市学校施設長寿命化計画

令和 3 年 3 月
浦安市教育委員会

— 目 次 —

1	計画策定の背景・目的	1
1.1	背景	1
1.2	目的	1
1.3	計画の位置付け	2
1.4	計画期間	2
2	学校施設の目指すべき姿	3
2.1	学校の目指すべき姿	3
2.2	施設の目指すべき姿	4
2.2.1	安全性	4
2.2.2	快適性	6
2.2.3	学習活動への適応性	8
2.2.4	環境への適応性	9
2.2.5	地域の拠点化	10
3	学校施設の実態	11
3.1	配置状況	11
3.2	運営状況・活動状況の実態	12
3.2.1	児童生徒数及び学級数の変化	12
3.2.2	対象建物一覧	14
3.2.3	学校施設の保有量	40
3.2.4	余裕教室・地域開放等の状況	44
3.2.5	施設関連経費	45
3.2.6	今後の維持・更新コスト	46
3.3	老朽化の実態	48
3.3.1	構造躯体の良好性の評価	48
3.3.2	建物性能の評価	50
4	学校施設整備の基本的な方針等	58
4.1	長寿命化の基本方針	58
4.2	施設の有効活用の方針	59
5	基本的な方針等を踏まえた施設整備の水準等	60
5.1	改修等の整備基準	60
5.2	維持管理の項目・手法等	62
6	長寿命化の実施計画	63
6.1	改修等の優先順位付けの考え方	63
6.2	施設ごとの改修状況・方針	63
6.3	今後の維持・更新コスト（長寿命化型）	74
7	長寿命化計画の継続的運用方針	76
7.1	情報基盤の整備と活用	76
7.2	推進体制・フォローアップ等の整備	76
	巻末資料 学校建設・改修年表	

1 計画策定の背景・目的

1.1 背景

浦安市（以下「本市」という。）は、昭和40年代から開始した公有水面埋立て事業により、市域が拡大し、昭和44年（1969年）の地下鉄東西線開通を契機に急激に人口が増加しました。

これに伴い昭和40年（1965年）には小学校1校・中学校1校であったものが、市制が施行された昭和56年（1981年）には小学校9校・中学校4校、その後、埋立地区において、大規模集合住宅の建築増加により、平成26年（2014年）に小学校18校・中学校9校となりました。平成27年（2015年）には、学校統廃合が実施され、現在の小学校17校・中学校9校の合計26校となっています。

これら26校のうち、現在、建設後30年以上経過している学校は17校、さらに、そのうち40年以上経過している学校は11校となり、今後、建物の老朽化に伴う維持管理や改修、更新等に係る費用が増加することが予測されます。

また、埋立地区における住宅開発においては、分譲住宅を中心に進めてきたことから、今後も人口動態の鈍化により、他市と比較し少子高齢化が急激に進展するものと考えられ、学校規模の適正化の推進や高齢者保険料等の扶助費の増加などによる財源確保が大きな課題となります。

さらに、新型コロナウイルス感染症の拡大による各種対策事業による大規模な財政出動や市税などの徴収猶予による大幅な税収減などの要因が加わり、今後の行政運営は、より一層厳しくなるものと見込まれます。

このような状況においても、児童生徒が安心して学び・活動できる安全な学校環境を守っていくことは、行政としての責務であり、学校施設¹については、これまでと同様に適切な安全性の確保や老朽化などに対応した維持管理を継続していくため、浦安市教育委員会では、「浦安市学校施設長寿命化計画（以下「本計画」という。）」を策定することとします。

1.2 目的

本計画は、今後の行政運営がより一層厳しくなる中、学校施設の維持管理コストの縮減や財政負担の平準化に努め、継続的な改修を行うことで、学校施設の機能を維持し、児童生徒が安全で安心して学び・活動できる学校環境²の確保を目的に策定するものです。

¹ 平成28年度（2016年度）に策定した「浦安市公共施設等総合管理計画（以下「総合管理計画」という。）」における「学校教育施設」のうち、小学校と中学校を「学校施設」と定義します。

² 学校環境：学校内部における児童生徒の学習や生活を取り巻く環境と学校を取り巻く外部環境の二つの側面

1.3 計画の位置付け

本計画は、国の「インフラ長寿命化基本計画」¹において、本市が策定する「公共施設等総合管理計画」に基づき定める計画として示される「個別施設毎の長寿命化計画（個別施設計画）」の一つに位置付けられます。

なお、本計画の策定に際しては、本市の関連計画と整合を図るものとします。

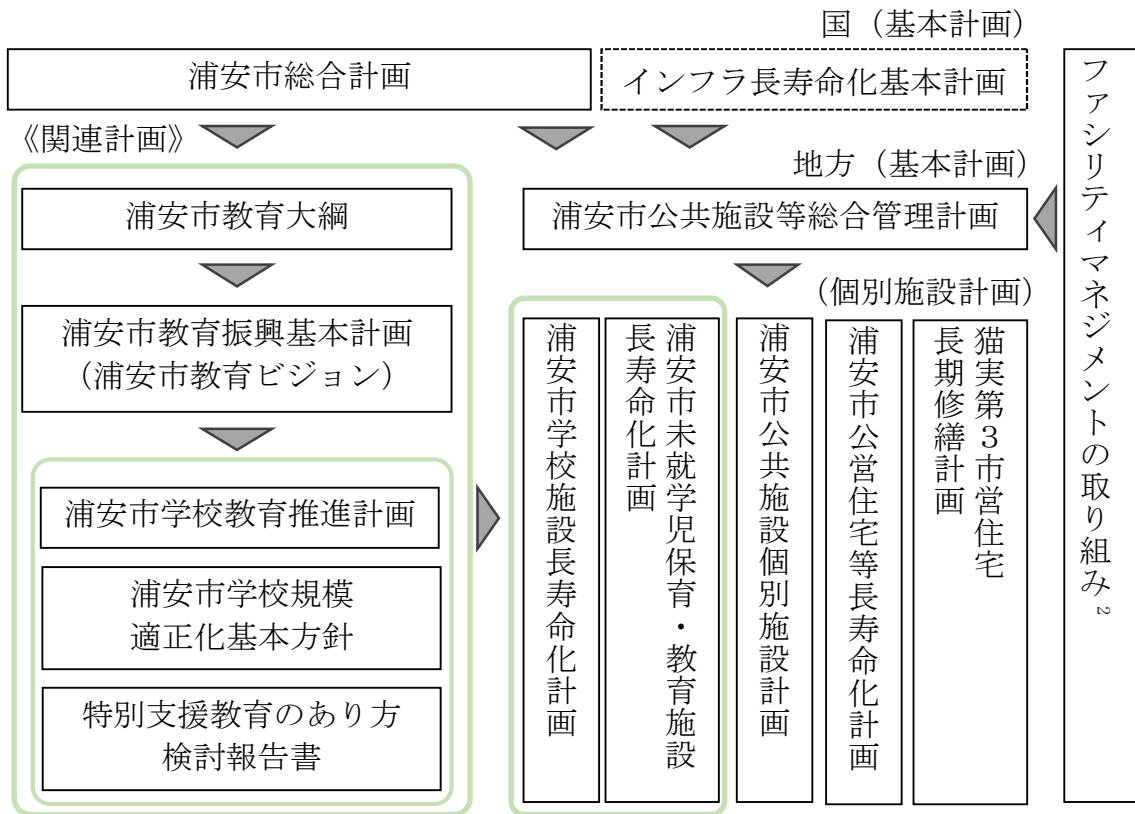

[図 1 計画の位置づけ]

1.4 計画期間

本計画の計画期間は、令和3年度（2021年度）から令和12年度（2030年度）までの10年間を対象とします。

なお、計画期間中においても、社会情勢の変化や総合管理計画の見直しにあわせ、本計画を柔軟に見直します。

¹ 平成25年11月のインフラ老朽化対策の推進に関する関係省庁連絡会議決定による。

² ファシリティマネジメント（以下「FM」という。）では、情報の一元化、情報と問題意識の共有、ライフサイクルコストの縮減、施設の有効活用、環境への配慮という5つの基本方針を挙げています。（出典 浦安市公共施設白書）

2 学校施設の目指すべき姿

2.1 学校の目指すべき姿

学校施設は、児童生徒の健全な生活習慣や基本的な知識や技能、それらに応用する力、豊かな人間性、体力など、知・徳・体をバランスよく育成する「学校教育」の場を担っています。

本市が目指すこれからの教育の「基本理念」及び「基本目標」は、下記のとおり「浦安市教育振興基本計画（浦安市教育ビジョン）」にて掲げられています。

- 基本理念 「学び 育み 認め合い 『未来を創造する』人づくり」
- 基本目標 「自ら学び 自他を尊重する心と
新しい時代を切り拓き しなやかに生きる力を育みます」

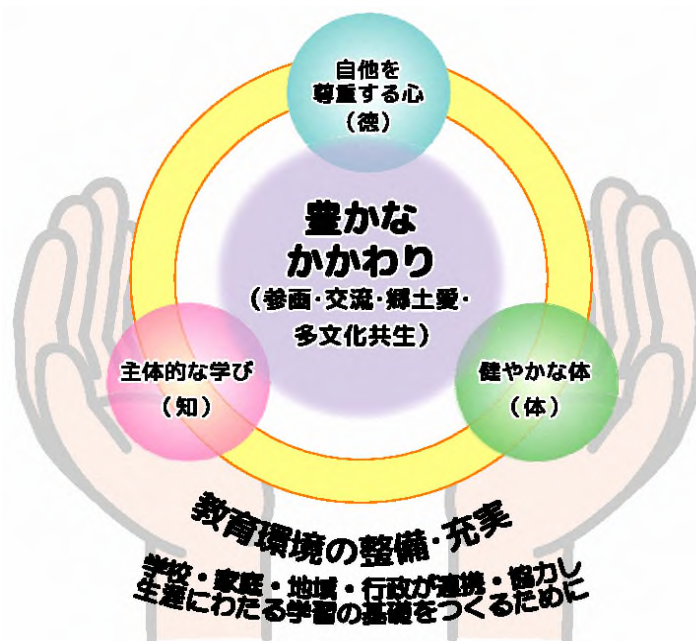

[図 2 「浦安市学校教育推進計画」の目指す子ども像の図]

主体的な学び（知）、自他を尊重する心（徳）、健やかな体（体）及び豊かなかかわり（参画・交流・郷土愛・多文化共生）を支えるには教育環境の整備・充実が必要です。

2.2 施設の目指すべき姿

学校施設は、児童生徒と教職員などが安心して学び・活動できるために安全性・快適性を確保しなくてはなりません。

また、時代とともに変化する学習活動への適応性や自然エネルギーの活用などの環境負荷の低減を考慮した施設とするとともに環境教育の一翼を担うものです。学校施設は今後も放課後の児童生徒の活動場所として、また、地域住民にとって身近な施設であり、社会教育活動や災害時の避難所などの学校教育以外の様々な用途にも考慮する必要があります。

このことから、施設の目指すべき姿を「安全性」、「快適性」、「学習活動への適応性」、「環境への適応性」及び「地域の拠点化」の5つの視点で考えます。

2.2.1 安全性

児童生徒、教職員及び保護者などの学校利用者の安全確保を図るため、学校施設及び付属設備について、関係法令等を踏まえ、定期的な点検¹や必要な改修等を行い、施設等を維持していく必要があります。

特に、東日本大震災により大きな液状化被害を受けた本市では、再び、大規模な地震が発生した際には、住宅地での再液状化の可能性があることや、近年の集中豪雨や台風などにより、学校施設が地域住民の避難所となるケースが増加することが予想されます。

学校施設は、児童生徒や教職員のみならず、住民の誰もが安心して使える施設にして行くことが今後、更に求められるものと考えます。

また、現在の新型コロナウイルス感染症の拡大を受け、感染予防対策にも十分に考慮する必要があります。

¹ 建築基準法・消防法・水道法・環境衛生法等による各種点検（62ページ参照）

(安全性を実現するために実施すべき主な事項)

- ☑建物本体の十分な耐震性能（非構造部材の落下・転倒防止対策含む¹）・耐火性能を有し、安心して使用でき、安全な状態が確保されていること。
- ☑工事に用いる材料は、室内空気を汚染する化学物質²の発生がないもの、又は少ない材料とすること。
- ☑外部からの来校者を確認でき、不審者の侵入を抑止することができる機能を付加することや緊急事態発生時に110番通報ができる通信設備を整備・維持していくこと。
- ☑災害時の避難所としての機能を有すること。
- ☑FM調査や非構造部材点検などの結果を活かしつつ、施設整備の円滑な実施のみならず、コスト面も考慮した効果的な施設整備計画に務めること。

¹文部科学省発行の学校施設の非構造部材の耐震化ガイドブック（平成27年3月改訂版）による。

²厚生労働省が濃度指針値を定めたホルムアルデヒド、クロルピリホス他11物質のこと。

2.2.2 快適性

学校施設は、児童生徒や教職員にとって、多くの時間を過ごす空間であり、また、地域住民などにとっても、欠くことのできない施設であることから、これら学校利用者が快適に過ごせる施設とする必要があります。

特に、バリアフリーやユニバーサルデザインを意識するとともに、身体的・精神的ストレスが起きないような設えと併せ、明るく清潔感のある施設とすることが重要です。

快適性の確保の一つとして本市では、平成20年（2008年）から猛暑下における児童生徒の体調管理や熱中症対策として、普通教室・特別教室・屋内運動場・武道場にエアコンを整備してきたところです。

令和2年（2020年）の新型コロナウイルス感染症の拡大防止のため、窓を開放しながらエアコンを使用したところ、負荷が大きくなり、エアコンの故障が多数発生したことから、今後、更新する際には、この経験を踏まえる必要があります。

また、これまでは、児童生徒が快適に学習できることを柱に施設整備等を行ってきましたが、教職員の働き方改革が急務となっている今、執務環境を整えることも求められています。

平成30年度（2018年度）からの千葉県・千葉市公立学校教員採用候補者選考志願者数を見ると、年々、志願倍率は、減少傾向にあります。これは、教員養成系大学・学部に進学したものの、教育実習等を通じて多忙な学校現場の実態を目の当たりにして、教職に進むことをためらう学生が増加していることに加え、文部科学省における「学校における働きかた改革特別部会」でも指摘されているように、施設・設備といったハード面での観点からの労働安全衛生環境整備も重要となります。

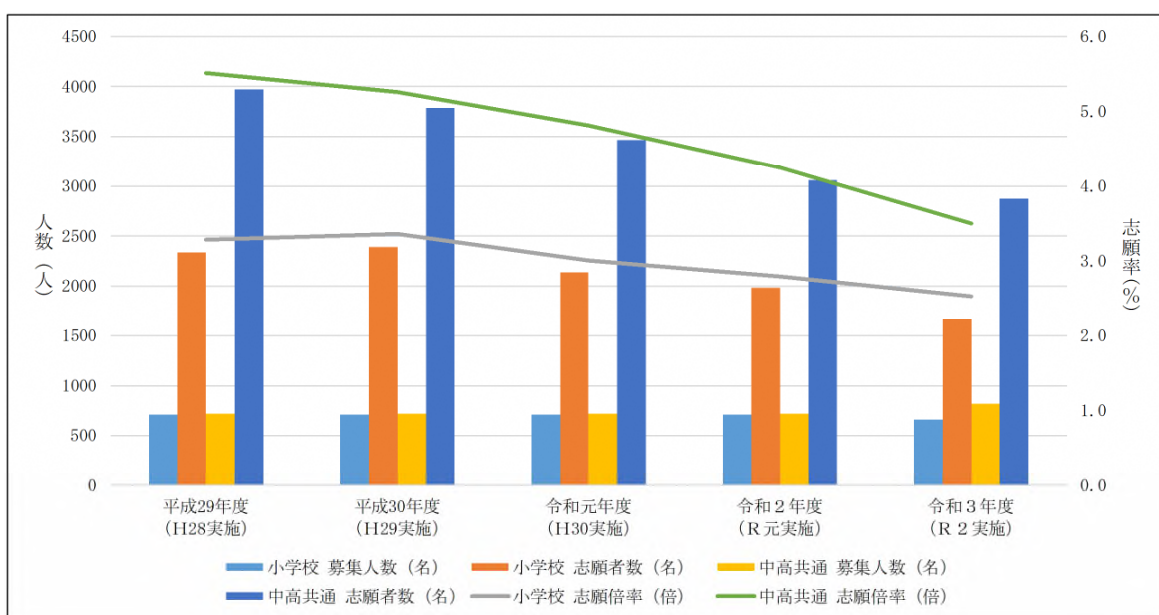

【図 3 千葉県・千葉市公立学校教員採用候補選考志願者数・倍率】

(快適性を実現するために実施すべき主な事項)

- ☑照明・エアコン・換気設備は、十分な室内環境を確保するため、計画的に更新を行うことを基本とするとともに、突発的な故障等が発生した場合には児童生徒の健康を考え迅速に対応すること。
- ☑床や壁及び天井の色彩に明るい材料を採用し、空間を明るくすること。
- ☑学校利用者が解りやすいサインを設置し、解りやすい動線計画とすること。
- ☑トイレの大便器は、一部和式を残し、逐次、洋式に変更するとともに、洗浄機能付便座を採用すること。また、床の乾式化や人感センサー及び自動水栓を整備すること。
- ☑エレベーター、多機能トイレ、スロープ及び手摺等を整備し、ユニバーサルデザインに考慮し、バリアフリー化を推進すること。
- ☑教職員が働く場として、よりよい労働環境を確保するため、休憩室やシャワー室¹などの設置に努めること。
- ☑必要に応じて、眩しい直射日光等の対策や害虫の侵入防止のため網戸の整備を講じること。

¹ 事業者が講ずべき快適な職場環境の形成のための措置に関する指針（平成4年労働省告示第59号）及び学校施設整備指針（平成4年3月文部科学省作成）では、シャワー室等の設置について記載されています。

2.2.3 学習活動への適応性

これまで本市では、必要に応じて、普通教室・特別教室などの配置や用途の変更、あるいは増築等を行い、コンピューター室、教育相談室及び特別支援学級など、その時代の教育ニーズに適応した学習活動が推進できるよう、学校施設の整備・改修に努めてきたところです。

特に本市では、ICT教育を積極的に推進する中、令和元年度（2019年度）には「浦安市教育の情報化推進計画」を策定し、令和5年度（2023年度）までの学校におけるICT環境整備方針を示したところです。

このような中、令和2年（2020年）当初より、新型コロナウイルス感染症が拡大し、学校の休校が余儀なくされるなど、教育現場においても、大きな影響が出たことから、学校と家庭とが双方向で繋がり、ホームルームや授業が可能となるよう、これまでの学校内部での利用を中心としたネットワークに加え、学校外部との通信が可能な新たなネットワークを令和2年度（2020年度）に構築したところです。

本市の学校施設の半数以上が30年前に建設されたものですが、今日、日々、展開されている教育活動の中には、その当時では想像もつかないような事象が多く含まれています。さらに、将来を見据えると、今後の変化は、より一層急激にまた、大きなものとなることが予想されます。

このようなことから、今後、学校施設を利用していく上で、その時代の教育方法や社会情勢による学習活動の変化にも、柔軟に対応し、整備することが益々求められます。

(学習活動への適応性を実現するために実施すべき主な事項)

- ☑生活科室、少人数教室及び学習支援室のスペースを確保すること。
- ☑特別な教育的支援の必要な児童生徒が、より身近な場所で適切な指導や支援が受けられるよう、状況に応じて特別支援学級や通級指導教室を整備すること。
- ☑ICT教育の推進と併せ必要な施設・設備の更新等を行うこと。
- ☑35人学級の実施に伴い、教室の確保に影響がでることも予想されることから、学校規模適正化の取り組みに十分注視すること。
- ☑児童生徒の増加により、普通教室の不足が発生した場合には、平成31年(2019年)1月に教育委員会で定めた「学校施設の活用検討に係る教室の優先検討事項について」に沿った対応をすることになっているので、安易に増改築の判断をしないこと。

2.2.4 環境への適応性

学校施設の環境への適応性の取り組み（太陽光発電設備・高効率照明・雨水の再利用等）については、児童生徒の環境教育に役立てるとともに、施設内の電気を賄うことから、表 1のとおり進めてきたところです。

また、令和3年（2021年）3月に本市では「地球温暖化対策実行計画」を策定し、施設で使う電力を太陽光発電や風力発電などの自然エネルギー由来の電力に切り替え、CO₂排出量の削減に努めることなどを求められています。

今後も、費用対効果を踏まえつつ、修繕¹や改修工事に当たっては、自然エネルギー設備機器等を積極的に取り入れるなど、電力消費やCO₂削減に努めてまいります。

（環境への適応性を実現するために実施すべき主な事項）

- | |
|--|
| <ul style="list-style-type: none">☑老朽化した設備類を更新する際は、同設備の高効率化を図ること。☑太陽光発電や雨水の利用など、費用対効果を踏まえつつ、環境に配慮した設備を維持して行くこと。☑工事実施の際は、再生資源の利用促進と廃棄物の減量を図ること。☑中庭や天窗等を採用しなくても、建物内に自然光を取り入れることを工夫すること。☑建物の風通しを考慮すること。☑敷地内の緑化の推進や樹木の維持管理については、教職員でも行えるような工夫を施すこと。 |
|--|

[表 1 各施設の取り組み状況]

設備	学校名
太陽光発電設備	南小学校、東小学校、入船小学校、日の出南小学校、明海南小学校、高洲北小学校、東野小学校、浦安中学校、堀江中学校、入船中学校、高洲中学校
太陽熱利用設備	高洲小学校
中水利用設備	高洲小学校、日の出南小学校、明海南小学校、高洲北小学校、東野小学校、明海中学校、高洲中学校

¹ 経年劣化建物の部分を既存のものと概ね同じ材料等を用いて現状回復を図ること。

2.2.5 地域の拠点化

学校施設は、児童生徒が生活習慣や知識技能を学ぶ場として使用するだけでなく、地域住民のスポーツ利用やこどもの遊び場としての開放、また、社会教育¹その他、公共のための利用など、幅広く利用されています。

学校施設を地域住民に利用していただくことで、学校運営や児童生徒の活動に関心を持っていただき、さらには、愛着を高めていただくことで、学校運営への理解と協力を得やすくなり、延いては、児童生徒の成長を学校と家庭だけではなく、地域住民の参画を加えた学校と家庭と地域とが連携した学校づくりに繋がるものと考えられます。

児童生徒は、学校だけで育めるものではなく、地域社会や様々な専門知識・能力を持った地域人材との交流を重ねていく中で、実社会について幅広い知識や能力を育むことができます。また、そうした経験が地域の将来の担い手となる人材育成にも繋がると考えられ、これからの学校づくりは地域と一体化した学校運営も考慮し、施設整備を行うことが重要です。

また、学校施設は、災害時において、地域住民の避難所、物資の配給場所や仮設トイレの設置場所となるなど、地域住民の身の安全を守る場などとしての役割を果たしたところです。

特に本市では、これまで多くの浸水被害を経験し、排水機場や雨水管の整備、雨水貯留施設など排水設備の充実に努めてきましたが、近年の集中豪雨時の浸水対策のため、「雨水管理総合計画」を見直し、全ての学校施設について、雨水貯留施設の整備の必要性が追記されるなど、市内の浸水対策の役割を担うことも求められています。

(地域の拠点化を実現するために実施すべき主な事項)

- ユニバーサルデザインを取り入れるとともに、目的地への移動が円滑に行えるよう案内板等の充実に努めること。また、高齢者や障がい者などの利用を考慮しバリアフリー設備を充実させること。
- 児童育成クラブや放課後子ども教室など、児童生徒の放課後利用を考慮すること。
- 地域住民の健康増進にも寄与する設備等を検討すること。
- 災害時等の避難場所や待避所としての利用を考慮した施設とすること。

¹ 社会教育法第2条において、「学校教育法又は、就学前の子どもに関する教育、保育等の総合的な提供に関する法律に基づき、学校の教育課程として行われる教育活動を除き、主として青少年及び成人に対して行われる組織的な教育活動（体育及びレクリエーションの活動を含む）をいう。」と定義されています。

3 学校施設の実態

3.1 配置状況

学校施設の位置と学区は、図 4、図 5に示すとおりです。

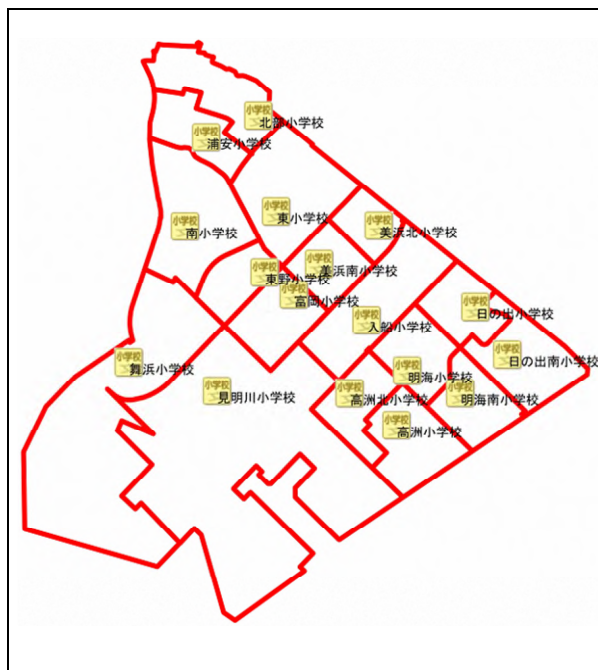

[図 4 市立小学校の位置と学区]

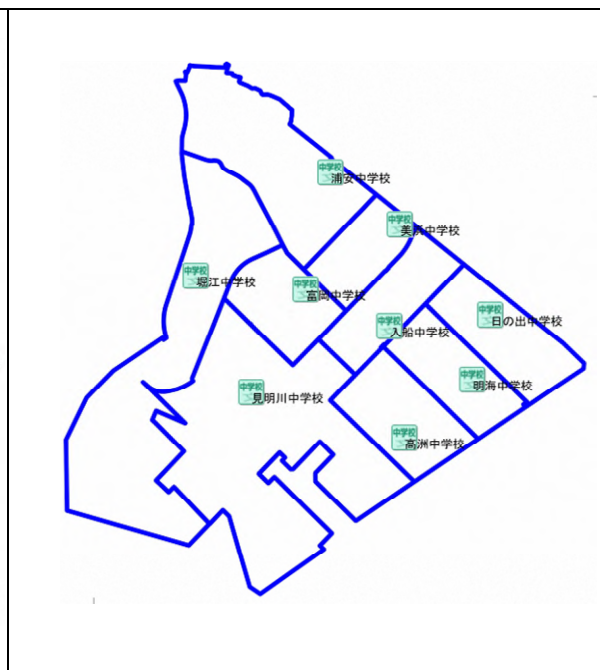

[図 5 市立中学校の位置と学区]

	名称	位置
小 学 校	1 浦安小学校	猫実四丁目9番1号
	2 南小学校	堀江五丁目4番1号
	3 北部小学校	北栄三丁目20番1号
	4 見明川小学校	弁天三丁目1番2号
	5 富岡小学校	富岡一丁目1番1号
	6 美浜南小学校	美浜三丁目15番1号
	7 東小学校	猫実一丁目11番1号
	8 入船小学校	入船三丁目66番1号
	9 舞浜小学校	舞浜二丁目1番1号
	10 美浜北小学校	美浜五丁目12番1号
	11 日の出小学校	日の出三丁目1番1号
	12 明海小学校	明海二丁目13番4号
	13 高洲小学校	高洲四丁目2番1号
	14 日の出南小学校	日の出五丁目4番4号
	15 明海南小学校	明海五丁目5番1号
	16 高洲北小学校	高洲二丁目2番1号
	17 東野小学校	東野一丁目7番3号

	名称	位置
中 学 校	1 浦安中学校	海楽二丁目36番1号
	2 堀江中学校	富士見二丁目19番1号
	3 見明川中学校	弁天三丁目1番1号
	4 入船中学校	入船三丁目66番3号
	5 富岡中学校	富岡一丁目23番1号
	6 美浜中学校	美浜五丁目12番2号
	7 日の出中学校	日の出三丁目1番2号
	8 明海中学校	明海五丁目5番1号
	9 高洲中学校	高洲七丁目3番1号

3.2 運営状況・活動状況の実態

3.2.1 児童生徒数及び学級数の変化

本市における令和2年（2020年）10月1日現在の児童数は8,672人、学級数は286学級、また生徒数は3,758人、学級数は109学級となっています。

児童数推計は令和3年度（2021年度）から令和6年度（2024年度）まで横ばいが続き、令和7年度（2025年度）に増加するものの、令和8年度（2026年度）から令和10年度（2028年度）まで減少し、令和11年度（2029年度）から微増となります。

学級数推計については、令和7年度（2025年度）までは微増し、令和8年度（2026年度）から令和12年度（2030年度）まで横ばい傾向が続く見込みです。

また、生徒数推計では令和2年度（2020年度）をピークに、その後、令和8年度（2026年度）まで減少傾向が続き、令和9年度（2027年度）から令和11年度（2029年度）まで増加するものの、令和12年度（2030年度）には再度減少傾向に転じます。

学級数推計については令和4年度（2022年度）をピークに、その後は、生徒数推計と同様に変化していきます。

本市では、近年埋め立て事業で形成された中町・新町地区では児童生徒数が減少し、複数の学校で小規模化の傾向が見られる一方で、埋め立て以前より市街地が形成されていた元町地区では人口の入れ替わりが顕著に発生しているため、児童生徒数が増加傾向にあるなど、地区ごとに児童生徒数や学級数の変化に違いが出ています。

学校施設の維持管理に当たっては、常に各学校ごとの児童生徒数及び学級数の変化を注視しながら、進めていく必要があります。

次頁以降に、小学校及び中学校の児童生徒数及び学級数の推計を示します。上段の表が数値として整理したもので、下段はそれをグラフ化したものです。

なお、学校別の情報については、「3.2.2 対象建物一覧」に基本情報と合わせ、学校ごとに示します。

(1) 小学校全体

児童数・ 学級数	令和2年度		令和3年度		令和4年度		令和5年度		令和6年度		令和7年度		令和8年度		令和9年度		令和10年度		令和11年度		令和12年度	
	2020年度		2021年度		2022年度		2023年度		2024年度		2025年度		2026年度		2027年度		2028年度		2029年度		2030年度	
	児童数	学級数	児童数	学級数	児童数	学級数	児童数	学級数	児童数	学級数	児童数	学級数	児童数	学級数	児童数	学級数	児童数	学級数	児童数	学級数	児童数	学級数
1年生	1,383	47	1,411	47	1,409	46	1,403	49	1,432	48	1,380	47	1,294	45	1,402	48	1,402	48	1,420	49	1,464	50
2年生	1,318	46	1,390	47	1,444	48	1,427	48	1,412	50	1,443	50	1,390	47	1,305	46	1,411	48	1,412	49	1,429	49
3年生	1,422	49	1,345	46	1,426	48	1,463	49	1,439	49	1,424	50	1,458	51	1,404	49	1,317	47	1,422	49	1,426	49
4年生	1,453	46	1,446	47	1,378	45	1,446	49	1,480	49	1,451	51	1,438	51	1,471	51	1,419	49	1,331	47	1,436	50
5年生	1,537	49	1,462	45	1,465	48	1,382	45	1,442	49	1,478	49	1,451	50	1,441	51	1,475	52	1,421	49	1,329	46
6年生	1,559	49	1,562	49	1,492	49	1,479	48	1,394	45	1,457	51	1,494	51	1,465	51	1,454	51	1,490	52	1,433	49
合計	8,672	286	8,616	281	8,614	284	8,600	288	8,599	290	8,633	298	8,525	295	8,488	296	8,478	295	8,496	295	8,517	293

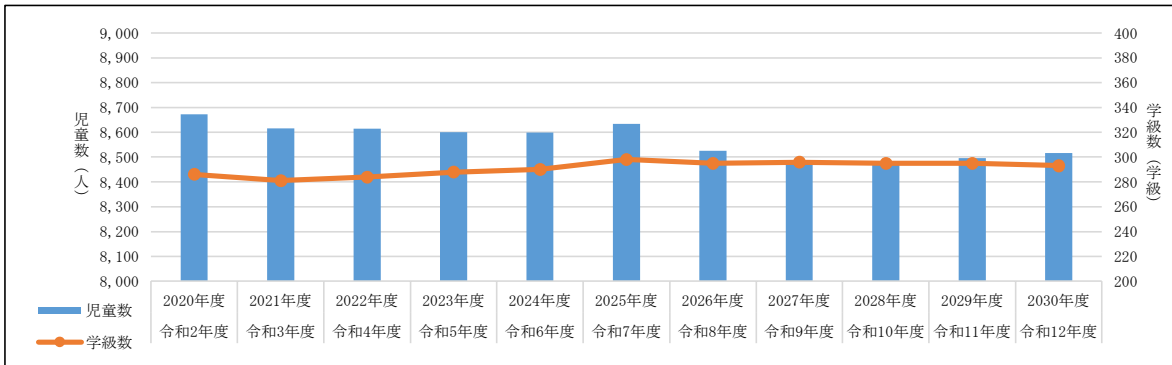

(2) 中学校全体

生徒数・ 学級数	令和2年度		令和3年度		令和4年度		令和5年度		令和6年度		令和7年度		令和8年度		令和9年度		令和10年度		令和11年度		令和12年度	
	2020年度		2021年度		2022年度		2023年度		2024年度		2025年度		2026年度		2027年度		2028年度		2029年度		2030年度	
	生徒数	学級数	生徒数	学級数	生徒数	学級数	生徒数	学級数	生徒数	学級数	生徒数	学級数	生徒数	学級数	生徒数	学級数	生徒数	学級数	生徒数	学級数	生徒数	学級数
1年生	1,231	37	1,239	36	1,246	36	1,183	34	1,149	33	1,102	33	1,163	33	1,201	35	1,172	34	1,169	35	1,180	33
2年生	1,275	36	1,235	35	1,245	36	1,245	36	1,178	34	1,146	32	1,100	32	1,159	33	1,196	35	1,166	34	1,164	33
3年生	1,252	36	1,282	36	1,245	35	1,245	36	1,242	36	1,179	34	1,146	33	1,098	33	1,157	33	1,194	35	1,165	34
合計	3,758	109	3,756	107	3,736	107	3,673	106	3,569	103	3,427	99	3,409	98	3,458	101	3,525	102	3,529	104	3,509	100

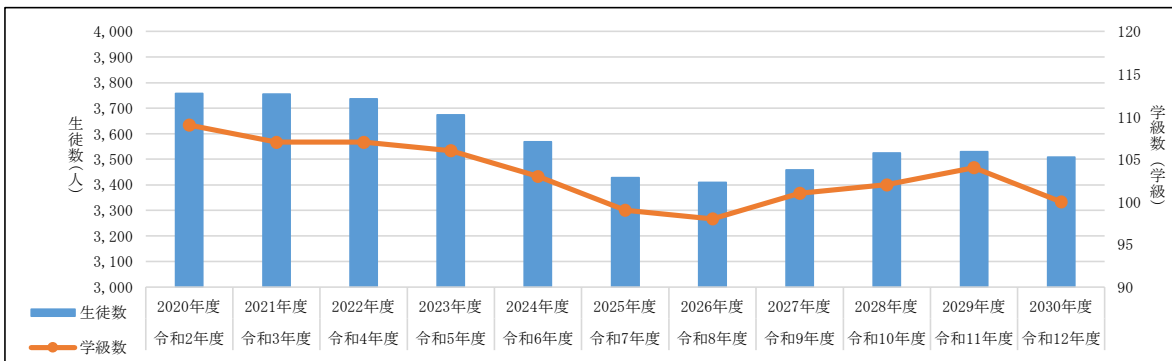

出典 教育政策課

3.2.2 対象建物一覧

(1) 小学校の基本情報

本計画で対象とする小学校の基本情報を表 2に示します。小学校17校に対し、計画の対象となる棟数は合計83棟です。

また、基本情報と合わせ児童数及び学級数の変化も示します。

[表 2 基本情報一覧（小学校）と児童数及び学級数の変化]

① 浦安小学校

※学級数児童数、築年数等は令和2年（2020年）10月1日時点の値です。

施設名称	浦安小学校	位置	猫実四丁目9番1号			
学級数児童数	通常の学級 12学級 308名、特別支援学級 2学級 14名					
保有教室 ¹ 18	通常の学級以外としての使用状況 6室					
	内訳：特別支援学級 2、通級指導教室 1、生活科室 1、 少人数教室 1 プレイルーム（多目的室） 1					
	通常の学級として使用可能な教室数 13室（空き教室 0）					
建物名	構造	階数	延床面積 (㎡)	建築年度		築年数
				和暦	西暦	
校舎	鉄筋コンクリート造	3	3,971	S41	1966	54
屋内運動場・ 屋内プール	鉄筋コンクリート 造、一部鉄骨造	2	1,753	S56	1981	39
増築棟	鉄筋コンクリート造	3	230	S44	1969	51
体育倉庫	鉄骨造	1	40	S61	1986	34
油庫	その他	1	5	S57	1982	38

児童数・ 学級数	令和2年度		令和3年度		令和4年度		令和5年度		令和6年度		令和7年度		令和8年度		令和9年度		令和10年度		令和11年度		令和12年度	
	2020年度		2021年度		2022年度		2023年度		2024年度		2025年度		2026年度		2027年度		2028年度		2029年度		2030年度	
	児童数	学級数	児童数	学級数	児童数	学級数	児童数	学級数	児童数	学級数	児童数	学級数	児童数	学級数	児童数	学級数	児童数	学級数	児童数	学級数	児童数	学級数
1年生	56	2	64	2	56	2	66	2	75	3	64	2	65	2	91	3	96	3	102	3	109	4
2年生	47	2	54	2	62	2	54	2	64	2	72	3	62	2	63	2	88	3	93	3	99	3
3年生	51	2	48	2	55	2	63	2	55	2	65	2	73	3	63	2	64	2	89	3	94	3
4年生	43	2	51	2	48	2	55	2	63	2	55	2	65	2	73	3	63	2	64	2	89	3
5年生	58	2	43	2	51	2	48	2	55	2	63	2	55	2	65	2	74	3	63	2	64	2
6年生	53	2	61	2	45	2	54	2	50	2	58	2	66	2	57	2	68	2	77	3	66	2
合計	308	12	321	12	317	12	340	12	362	13	377	13	386	13	412	14	453	15	488	16	521	17

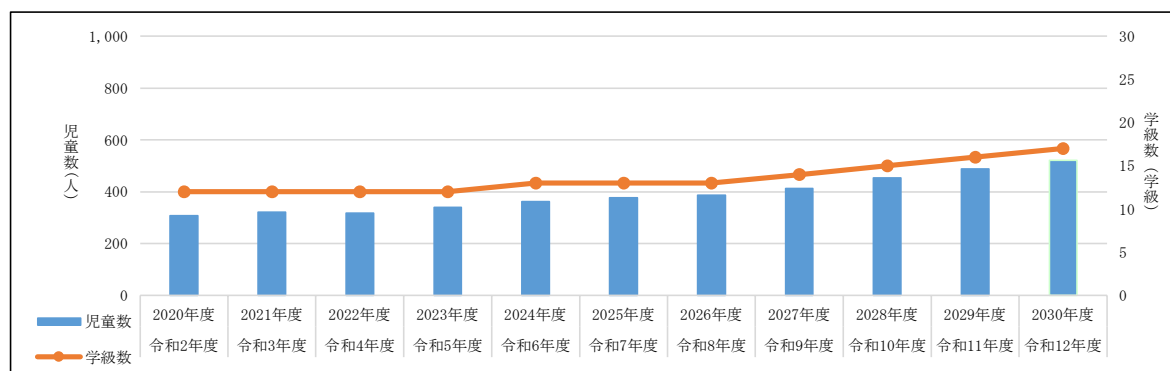

¹ 基本情報における保有教室とは、通常の学級としても使用できる大きさの室を指します。

② 南小学校

施設名称	南小学校	位置	堀江五丁目4番1号			
学級数児童数	通常の学級 29学級 968名、特別支援学級 3学級 22名					
保有教室 36	通常の学級以外としての使用状況 7室					
	内訳：特別支援学級 3、生活科室 1、少人数教室 2 英語ルーム 1					
	通常の学級として使用可能な教室数 31室（空き教室 0）					
建物名	構造	階数	延床面積 (㎡)	建築年度		築年数
				和暦	西暦	
校舎	鉄筋コンクリート造	3	4,003	S46	1971	49
増築棟(1)	鉄筋コンクリート造	3	1,513	S59	1984	36
増築棟(2)	鉄筋コンクリート造	2	676	H14	2002	18
増築棟(3)	鉄骨造	1	310	H14	2002	18
エレベーター棟	鉄骨造	3	9	H14	2002	18
屋内運動場・プール	鉄筋コンクリート造	4	2,666	H30	2018	2

児童数・ 学級数	令和2年度		令和3年度		令和4年度		令和5年度		令和6年度		令和7年度		令和8年度		令和9年度		令和10年度		令和11年度		令和12年度	
	2020年度		2021年度		2022年度		2023年度		2024年度		2025年度		2026年度		2027年度		2028年度		2029年度		2030年度	
	児童数	学級数	児童数	学級数	児童数	学級数	児童数	学級数	児童数	学級数	児童数	学級数	児童数	学級数	児童数	学級数	児童数	学級数	児童数	学級数	児童数	学級数
1年生	165	5	168	5	151	5	163	5	158	5	153	5	137	4	164	5	166	5	170	5	172	5
2年生	159	5	146	5	166	5	149	5	161	5	156	5	152	5	135	4	162	5	164	5	169	5
3年生	170	5	158	5	145	5	165	5	148	5	160	5	155	5	151	5	135	4	161	5	163	5
4年生	151	4	170	5	158	5	145	5	165	5	148	5	160	5	155	5	151	5	134	4	161	5
5年生	165	5	151	4	170	5	158	5	144	5	165	5	148	5	160	5	155	5	150	5	134	4
6年生	158	5	164	5	150	4	169	5	157	5	144	5	164	5	147	5	159	5	154	5	150	5
合計	968	29	957	29	940	29	949	30	933	30	926	30	916	29	912	29	928	29	933	29	949	29

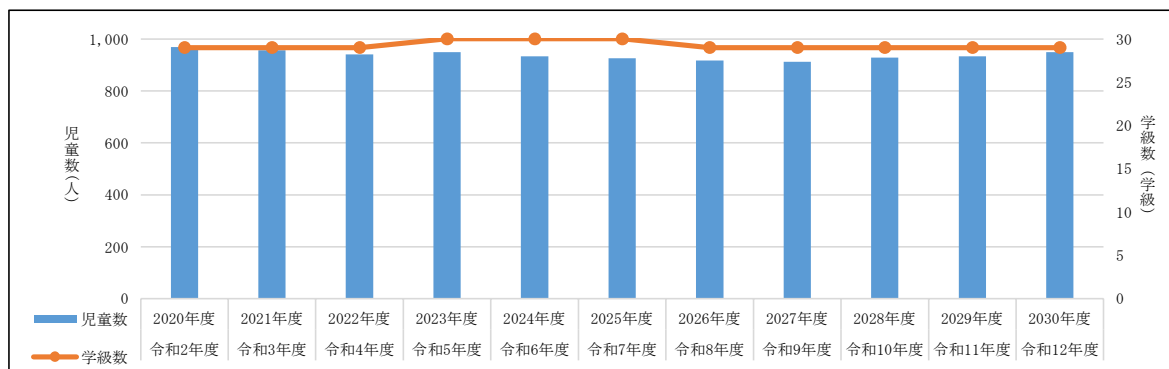

③ 北部小学校

施設名称	北部小学校	位置	北栄三丁目 20 番 1 号			
学級数児童数	通常の学級 25 学級 801 名、特別支援学級 5 学級 28 名					
保有教室 39	通常の学級以外としての使用状況 14 室					
	内訳：特別支援学級 5、学習支援室兼生活科室 1、少人数教室 2 日本語指導室兼学習支援室 1、外国語教室 1、PTA 室 1 少人数教室兼放課後異年齢交流室 1 児童育成クラブ 2					
	通常の学級として使用可能な教室数 25 室（空き教室 0）					
建物名	構造	階数	延床面積 (㎡)	建築年度		築年数
				和暦	西暦	
校舎	鉄筋コンクリート造	3	3,560	S47	1972	48
増築棟(1)	鉄筋コンクリート造	3	1,588	S49	1974	46
増築棟(2) ・プール	鉄筋コンクリート造	3	1,542	H20	2008	12
屋内運動場	鉄骨造	1	793	S48	1973	47
体育倉庫	鉄骨造	1	25	H20	2008	12
油庫	鉄骨造	1	5	S57	1982	38

児童数・ 学級数	令和2年度		令和3年度		令和4年度		令和5年度		令和6年度		令和7年度		令和8年度		令和9年度		令和10年度		令和11年度		令和12年度	
	2020年度		2021年度		2022年度		2023年度		2024年度		2025年度		2026年度		2027年度		2028年度		2029年度		2030年度	
	児童数	学級数	児童数	学級数	児童数	学級数	児童数	学級数	児童数	学級数	児童数	学級数	児童数	学級数	児童数	学級数	児童数	学級数	児童数	学級数	児童数	学級数
1年生	141	5	138	4	165	5	155	5	164	5	166	5	153	5	162	5	167	5	175	5	185	6
2年生	130	4	138	4	135	4	161	5	151	5	160	5	162	5	150	5	158	5	163	5	171	5
3年生	137	4	127	4	135	4	132	4	158	5	148	5	156	5	158	5	146	5	155	5	160	5
4年生	121	4	134	4	125	4	132	4	129	4	154	5	145	5	153	5	155	5	144	5	151	5
5年生	124	4	118	4	131	4	122	4	129	4	126	4	150	5	141	5	149	5	151	5	140	4
6年生	148	4	124	4	118	4	131	4	122	4	129	4	126	4	151	5	141	5	150	5	151	5
合計	801	25	779	24	809	25	833	26	853	27	883	28	892	29	915	30	916	30	938	30	958	30

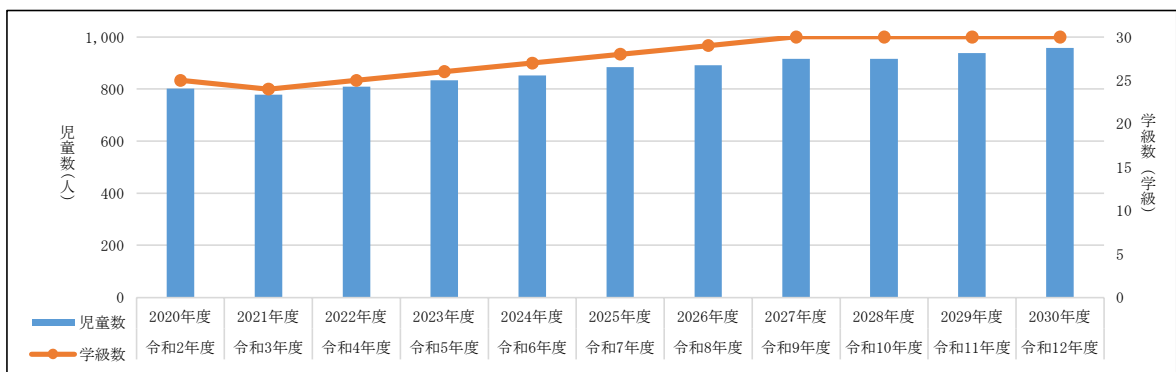

④ 見明川小学校

施設名称	見明川小学校	位置	弁天三丁目1番2号			
学級数児童数	通常の学級 17学級 516名、特別支援学級 1学級 7名					
保有教室 22	通常の学級以外としての使用状況 5室					
	内訳：特別支援学級 2、生活科室兼少人数教室 1、少人数教室 1 学習支援室兼少人数教室 1、					
	通常の学級として使用可能な教室数 17室（空き教室 0）					
建物名	構造	階数	延床面積 (㎡)	建築年度		築年数
				和暦	西暦	
校舎	鉄筋コンクリート造	3	4,687	S51	1976	44
屋内運動場	鉄骨造	1	853	S52	1977	43
プール付属棟	鉄骨造	1	60	S52	1977	43
体育倉庫	鉄骨造	1	51	H16	2004	16
油庫	その他	1	5	S57	1982	38

児童数・ 学級数	令和2年度		令和3年度		令和4年度		令和5年度		令和6年度		令和7年度		令和8年度		令和9年度		令和10年度		令和11年度		令和12年度	
	2020年度		2021年度		2022年度		2023年度		2024年度		2025年度		2026年度		2027年度		2028年度		2029年度		2030年度	
	児童数	学級数	児童数	学級数	児童数	学級数	児童数	学級数	児童数	学級数	児童数	学級数	児童数	学級数	児童数	学級数	児童数	学級数	児童数	学級数	児童数	学級数
1年生	89	3	94	3	78	3	87	3	112	4	107	4	102	3	100	3	105	3	114	4	124	4
2年生	88	3	92	3	97	3	81	3	89	3	116	4	111	4	105	3	103	3	109	4	117	4
3年生	81	3	90	3	94	3	99	3	82	3	91	3	118	4	113	4	108	4	106	4	111	4
4年生	96	3	84	3	94	3	98	3	103	3	86	3	95	3	123	4	118	4	112	4	110	4
5年生	86	3	97	3	86	3	95	3	99	3	104	3	87	3	97	3	125	4	119	4	114	4
6年生	76	2	85	3	97	3	85	3	94	3	98	3	104	3	86	3	96	3	124	4	118	4
合計	516	17	542	18	546	18	545	18	579	19	602	20	617	20	624	20	655	21	684	24	694	24

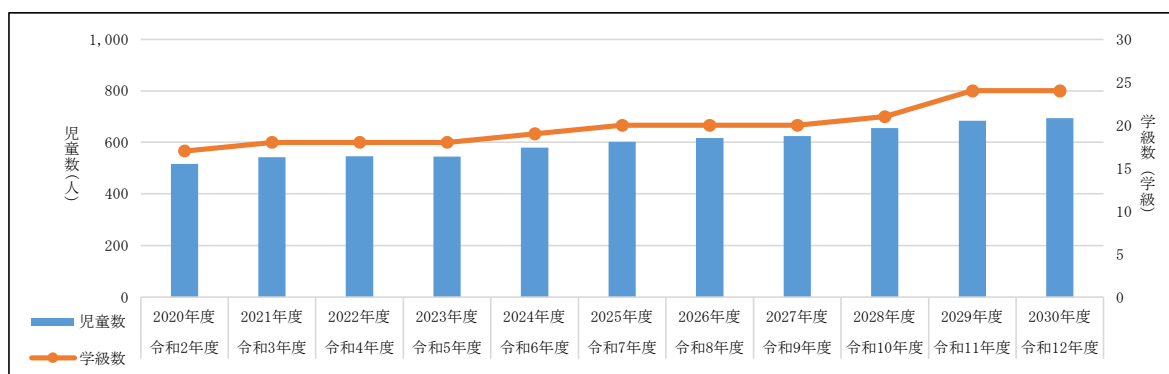

⑤ 富岡小学校

施設名称	富岡小学校	位置	富岡一丁目1番1号			
学級数児童数	通常の学級 13学級 362名、特別支援学級 未設置					
保有教室 20	通常の学級以外としての使用状況 7室					
	内訳：通級指導教室 2、生活科室兼少人数教室 1、少人数教室 1、 外国語教室 1、会議室 1、PTA室 1 ※放課後異年齢交流事業で2教室を使用（財産処分済）					
	通常の学級として使用可能な教室数 13室（空き教室 0）					
建物名	構造	階数	延床面積 (㎡)	建築年度		築年数
				和暦	西暦	
校舎	鉄筋コンクリート造	3	4,982	S53	1978	42
増築棟	鉄筋コンクリート造	3	1,025	S58	1983	37
屋内運動場	鉄骨造	1	889	S53	1978	42
プール付属棟	鉄骨造	1	80	S53	1978	42
体育倉庫	鉄骨造	1	40	S53	1978	42
エレベーター棟	鉄骨造	3	38	H13	2001	19
ゴミ置場	鉄筋コンクリート造	1	23	S53	1978	42

児童数・ 学級数	令和2年度		令和3年度		令和4年度		令和5年度		令和6年度		令和7年度		令和8年度		令和9年度		令和10年度		令和11年度		令和12年度	
	2020年度		2021年度		2022年度		2023年度		2024年度		2025年度		2026年度		2027年度		2028年度		2029年度		2030年度	
	児童数	学級数	児童数	学級数	児童数	学級数	児童数	学級数	児童数	学級数	児童数	学級数	児童数	学級数	児童数	学級数	児童数	学級数	児童数	学級数	児童数	学級数
1年生	50	2	56	2	64	2	48	2	63	2	43	2	50	2	46	2	45	2	45	2	46	2
2年生	60	2	51	2	57	2	66	2	50	2	65	2	44	2	51	2	48	2	46	2	46	2
3年生	64	2	59	2	51	2	56	2	65	2	49	2	64	2	44	2	51	2	47	2	46	2
4年生	57	2	64	2	60	2	51	2	57	2	65	2	49	2	64	2	44	2	51	2	47	2
5年生	78	3	58	2	65	2	60	2	51	2	57	2	66	2	50	2	65	2	45	2	51	2
6年生	53	2	78	3	57	2	65	2	60	2	51	2	57	2	66	2	50	2	64	2	44	2
合計	362	13	366	13	354	12	346	12	346	12	330	12	330	12	321	12	303	12	298	12	280	12

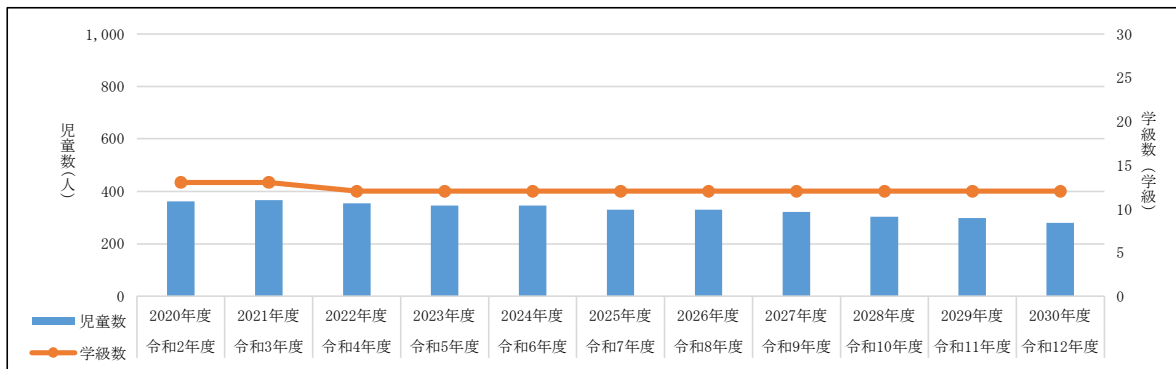

⑥ 美浜南小学校

施設名称	美浜南小学校	位置	美浜三丁目 15 番 1 号			
学級数児童数	通常の学級 12 学級 287 名、特別支援学級 2 学級 10 名					
保有教室 23	通常の学級以外としての使用状況 11 室					
	内訳：特別支援学級（プレイルーム含む） 3、生活科室 1、 少人数教室 1、活動室 4、視聴覚等準備室 1、 放課後異年齢交流室 1					
	通常の学級として使用可能な教室数 12 室（空き教室 0）					
建物名	構造	階数	延床面積 (㎡)	建築年度		築年数
				和暦	西暦	
校舎	鉄筋コンクリート造	3	4,578	S54	1979	41
増築棟	鉄筋コンクリート造	3	1,196	S63	1988	32
屋内運動場	鉄骨造	1	831	S54	1979	41
ゴミ置場	鉄筋コンクリート造	1	23	S54	1979	41
プール附属棟	鉄骨造	1	76	S54	1979	41
体育倉庫	鉄骨造	2	122	H16	2004	16

児童数・ 学級数	令和2年度		令和3年度		令和4年度		令和5年度		令和6年度		令和7年度		令和8年度		令和9年度		令和10年度		令和11年度		令和12年度	
	2020年度		2021年度		2022年度		2023年度		2024年度		2025年度		2026年度		2027年度		2028年度		2029年度		2030年度	
	児童数	学級数	児童数	学級数	児童数	学級数	児童数	学級数	児童数	学級数	児童数	学級数	児童数	学級数	児童数	学級数	児童数	学級数	児童数	学級数	児童数	学級数
1年生	53	2	45	2	52	2	52	2	41	2	58	2	42	2	39	2	37	2	36	2	34	1
2年生	45	2	54	2	46	2	53	2	53	2	41	2	59	2	43	2	40	2	38	2	37	2
3年生	42	2	47	2	56	2	48	2	55	2	55	2	43	2	61	2	44	2	41	2	40	2
4年生	47	2	42	2	47	2	57	2	48	2	56	2	55	2	43	2	62	2	45	2	42	2
5年生	46	2	47	2	43	2	48	2	57	2	49	2	56	2	56	2	44	2	62	2	45	2
6年生	54	2	47	2	49	2	44	2	49	2	58	2	50	2	58	2	57	2	45	2	64	2
合計	287	12	282	12	293	12	302	12	303	12	317	12	305	12	300	12	284	12	267	12	262	11

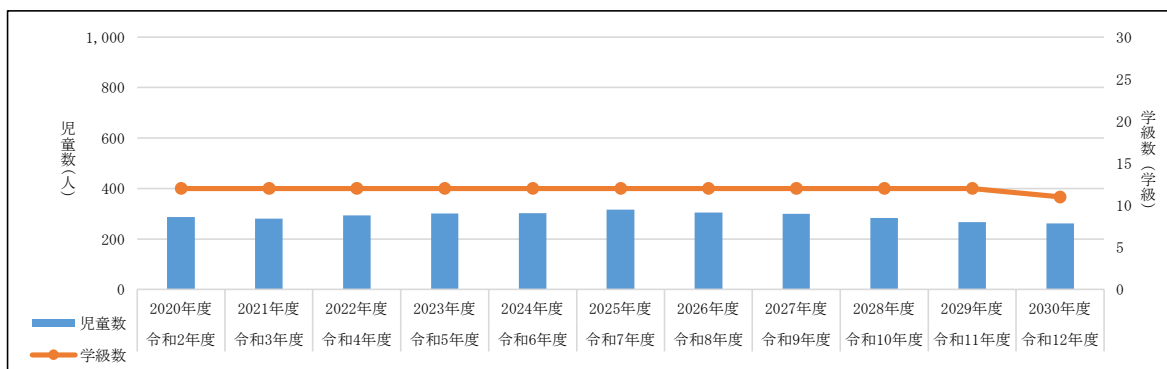

⑦ 東小学校

施設名称	東小学校		位置	猫実一丁目11番1号		
学級数児童数	通常の学級 19学級 642名、特別支援学級 1学級 7名					
保有教室 27	通常の学級以外としての使用状況 8室					
	内訳：特別支援学級 1、通級指導教室 2、生活科室兼PTA室 1 日本語教室兼学習支援室 1、少人数教室2、外国語教室 1					
	通常の学級として使用可能な教室数 19室（空き教室 0）					
建物名	構造	階数	延床面積 (㎡)	建築年度		築年数
				和暦	西暦	
校舎	鉄筋コンクリート造	3	5,117	S55	1980	40
屋内運動場	鉄筋コンクリート造	2	2,379	H26	2014	6
プール附属棟	鉄骨造	1	76	S55	1980	40
体育倉庫	鉄骨造	1	40	S55	1980	40
油庫	鉄筋コンクリート造	1	18	S55	1980	40
エレベーター棟	鉄骨造	3	86	H26	2014	6

児童数・ 学級数	令和2年度		令和3年度		令和4年度		令和5年度		令和6年度		令和7年度		令和8年度		令和9年度		令和10年度		令和11年度		令和12年度	
	2020年度		2021年度		2022年度		2023年度		2024年度		2025年度		2026年度		2027年度		2028年度		2029年度		2030年度	
	児童数	学級数	児童数	学級数	児童数	学級数	児童数	学級数	児童数	学級数	児童数	学級数	児童数	学級数	児童数	学級数	児童数	学級数	児童数	学級数	児童数	学級数
1年生	110	4	102	3	105	3	112	4	108	4	116	4	115	4	117	4	120	4	124	4	129	4
2年生	100	3	108	4	101	3	104	3	110	4	106	4	114	4	113	4	116	4	119	4	122	4
3年生	96	3	102	3	110	4	102	3	105	3	112	4	108	4	116	4	115	4	117	4	120	4
4年生	113	3	97	3	103	3	112	4	104	3	107	4	114	4	110	4	118	4	117	4	119	4
5年生	112	3	113	3	98	3	104	3	112	4	104	3	107	4	114	4	110	4	118	4	117	4
6年生	111	3	114	3	115	4	99	3	105	3	114	4	106	4	109	4	116	4	112	4	120	4
合計	642	19	636	19	632	20	633	20	644	21	659	23	664	24	679	24	695	24	707	24	727	24

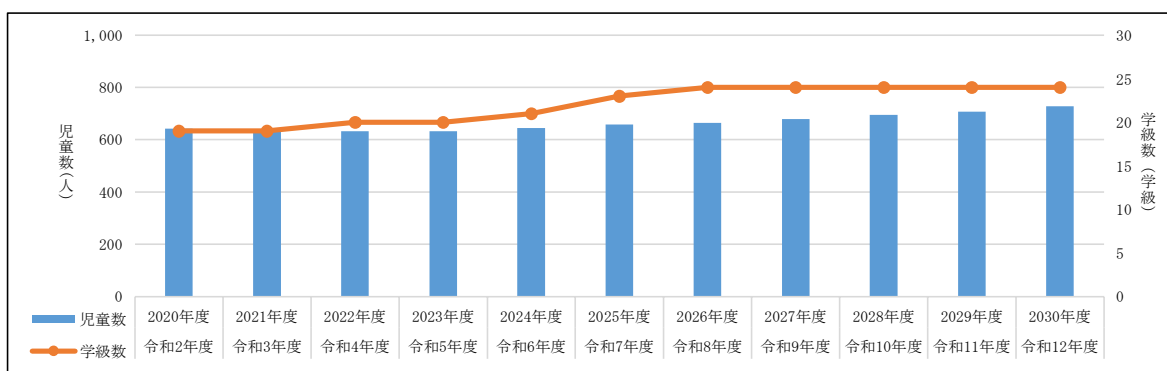

⑧ 入船小学校

施設名称	入船小学校	位置	入船三丁目 66 番 1 号			
学級数児童数	通常の学級 16 学級 453 名、特別支援学級 2 学級 16 名					
保有教室 20	通常の学級以外としての使用状況 4 室					
	内訳：特別支援学級 2、生活科室 1、少人数教室 1、 ※放課後異年齢交流、児童育成クラブで 2 教室を使用（財産処分済）					
	通常の学級として使用可能な教室数 16 室（空き教室 0）					
建物名	構造	階数	延床面積 (㎡)	建築年度		築年数
				和暦	西暦	
校舎	鉄筋コンクリート造	3	4,098	S55	1980	40
屋内運動場	鉄骨造	1	872	S55	1980	40
プール付属棟	鉄骨造	1	80	S55	1980	40
体育倉庫	鉄骨造	1	40	S55	1980	40
倉庫	鉄筋コンクリート造	1	20	S55	1980	40
油庫	その他	1	5	S55	1980	40
増築棟	鉄筋コンクリート造	3	729	H26	2014	6

児童数・ 学級数	令和2年度		令和3年度		令和4年度		令和5年度		令和6年度		令和7年度		令和8年度		令和9年度		令和10年度		令和11年度		令和12年度	
	2020年度		2021年度		2022年度		2023年度		2024年度		2025年度		2026年度		2027年度		2028年度		2029年度		2030年度	
	児童数	学級数	児童数	学級数	児童数	学級数	児童数	学級数	児童数	学級数	児童数	学級数	児童数	学級数	児童数	学級数	児童数	学級数	児童数	学級数	児童数	学級数
1年生	79	3	81	3	66	2	72	3	70	2	64	2	70	2	85	3	84	3	84	3	84	3
2年生	88	3	82	3	84	3	69	2	75	3	73	3	67	2	73	3	89	3	87	3	87	3
3年生	75	3	88	3	82	3	84	3	69	2	75	3	73	3	67	2	73	3	89	3	88	3
4年生	80	3	78	3	92	3	85	3	88	3	71	3	78	3	76	3	69	2	76	3	92	3
5年生	63	2	79	3	77	3	90	3	84	3	87	3	70	2	77	3	75	3	69	2	75	3
6年生	68	2	65	2	81	3	79	3	93	3	86	3	89	3	72	3	79	3	77	3	70	2
合計	453	16	473	17	482	17	479	17	479	16	456	17	447	15	450	17	469	17	482	17	496	17

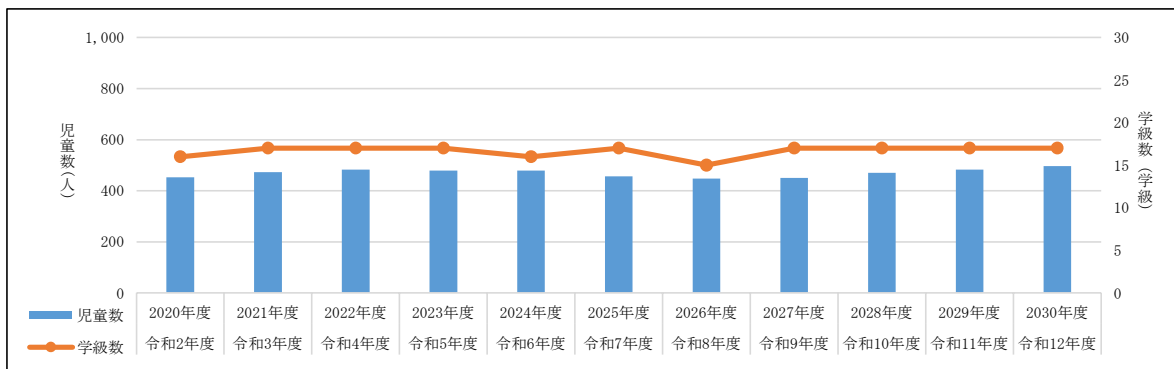

⑨ 舞浜小学校

施設名称	舞浜小学校	位置	舞浜二丁目1番1号			
学級数児童数	通常の学級 21学級 640名、特別支援学級 1学級 4名					
保有教室 25	通常の学級以外としての使用状況 4室					
	内訳：特別支援学級 1、生活科室兼少人数教室 1、学習支援室 1 外国語教室兼放課後異年齢交流室 1 ※児童育成クラブで1教室を使用（財産処分済）					
	通常の学級として使用可能な教室数 21室（空き教室 0）					
建物名	構造	階数	延床面積 (㎡)	建築年度		築年数
				和暦	西暦	
校舎	鉄筋コンクリート造	3	5,134	S56	1981	39
屋内運動場	鉄骨造	1	889	S56	1981	39
プール付属棟	鉄骨造	1	76	S56	1981	39
増築棟	鉄筋コンクリート造	3	70	H16	2004	16
体育倉庫	鉄骨造	1	40	S56	1981	39
ゴミ置場	鉄筋コンクリート造	1	23	S56	1981	39

児童数・ 学級数	令和2年度		令和3年度		令和4年度		令和5年度		令和6年度		令和7年度		令和8年度		令和9年度		令和10年度		令和11年度		令和12年度	
	2020年度		2021年度		2022年度		2023年度		2024年度		2025年度		2026年度		2027年度		2028年度		2029年度		2030年度	
	児童数	学級数	児童数	学級数	児童数	学級数	児童数	学級数	児童数	学級数	児童数	学級数	児童数	学級数	児童数	学級数	児童数	学級数	児童数	学級数	児童数	学級数
1年生	99	3	112	4	105	3	117	4	105	3	94	3	119	4	151	5	156	5	159	5	163	5
2年生	92	3	102	3	116	4	108	4	121	4	108	4	96	3	123	4	155	5	160	5	164	5
3年生	107	4	93	3	103	3	117	4	110	4	123	4	110	4	98	3	124	4	157	5	163	5
4年生	92	3	107	3	94	3	104	3	118	4	110	4	123	4	110	4	98	3	125	4	158	5
5年生	129	4	94	3	109	3	95	3	105	3	120	4	112	4	125	4	112	4	100	3	127	4
6年生	121	4	131	4	95	3	110	3	96	3	107	4	121	4	113	4	126	4	114	4	101	3
合計	640	21	639	20	622	19	651	21	655	21	662	23	681	23	720	24	771	25	815	26	876	27

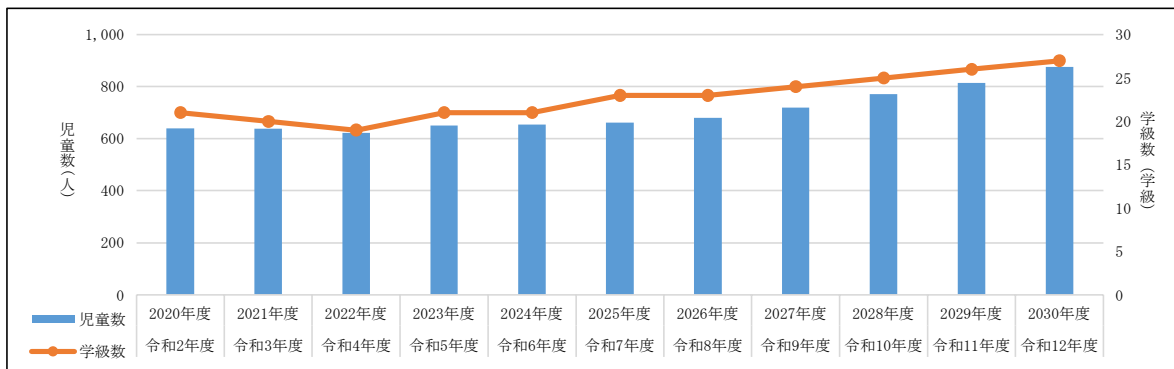

⑩ 美浜北小学校

施設名称	美浜北小学校	位置	美浜五丁目 12 番 1 号			
学級数児童数	通常の学級 10 学級 233 名、特別支援学級 未設置					
保有教室 17	通常の学級以外としての使用状況 7 室					
	内訳：通級指導教室 2、少人数教室兼外国語教室 2、学習支援室 1 生活科室兼教育相談室 1、生活科室兼外国語教室 1、 ※児童育成クラブで 2 教室分を使用（財産処分済）					
	通常の学級として使用可能な教室数 10 室（空き教室 0）					
建物名	構造	階数	延床面積 (㎡)	建築年度		築年数
				和暦	西暦	
校舎	鉄筋コンクリート造	3	4,309	S57	1982	38
屋内運動場	鉄骨造	1	858	S57	1982	38
プール付属棟	鉄骨造	1	76	S57	1982	38
体育倉庫	鉄骨造	1	40	S57	1982	38
ゴミ置場	鉄筋コンクリート造	1	22	S57	1982	38

児童数・ 学級数	令和2年度		令和3年度		令和4年度		令和5年度		令和6年度		令和7年度		令和8年度		令和9年度		令和10年度		令和11年度		令和12年度	
	2020年度		2021年度		2022年度		2023年度		2024年度		2025年度		2026年度		2027年度		2028年度		2029年度		2030年度	
	児童数	学級数	児童数	学級数	児童数	学級数	児童数	学級数	児童数	学級数	児童数	学級数	児童数	学級数	児童数	学級数	児童数	学級数	児童数	学級数	児童数	学級数
1年生	31	1	40	2	33	1	32	1	33	1	35	1	23	1	30	1	27	1	25	1	25	1
2年生	28	1	31	1	40	2	33	1	32	1	33	1	35	1	23	1	30	1	27	1	25	1
3年生	38	2	30	1	33	1	43	2	36	2	34	1	36	2	38	2	25	1	32	1	29	1
4年生	38	2	41	2	32	1	36	2	46	2	38	2	37	2	38	2	40	2	27	1	34	1
5年生	53	2	38	1	41	2	33	1	36	2	46	2	39	2	37	2	38	2	41	2	27	1
6年生	45	2	54	2	39	2	42	2	34	1	37	2	48	2	40	2	38	2	40	2	42	2
合計	233	10	234	9	218	9	219	9	217	9	223	9	218	10	206	10	198	9	192	8	182	7

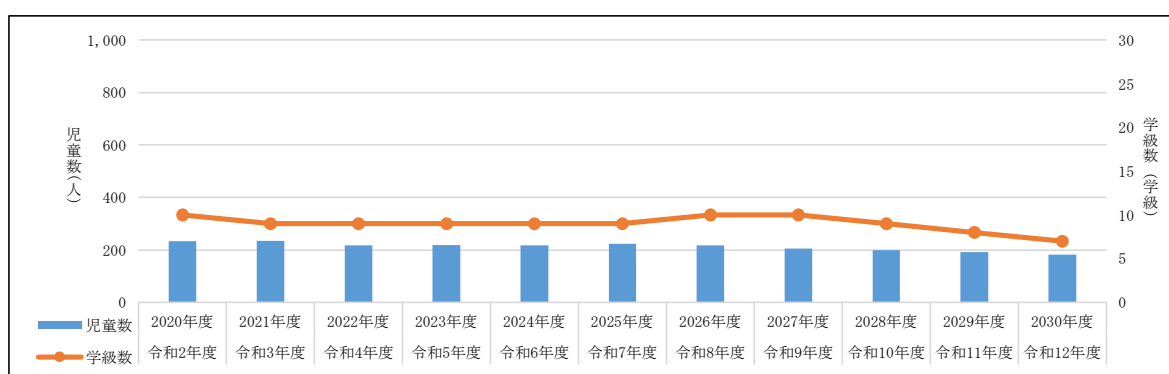

⑪ 日の出小学校

施設名称	日の出小学校	位置	日の出三丁目1番1号			
学級数児童数	通常の学級 15 学級 466 名、特別支援学級 未設置					
保有教室 23	通常の学級以外としての使用状況 8 室					
	内訳：相談室 1、生活科室 1、学習支援室 1、学習室 3、 英語ルーム（外国語教室） 1、わくわく広場（多目的室） 1					
	通常の学級として使用可能な教室数 15 室（空き教室 0）					
建物名	構造	階数	延床面積 (㎡)	建築年度		築年数
				和暦	西暦	
校舎	鉄筋コンクリート造	3	5,170	S62	1987	33
屋内運動場	鉄骨造	1	1,053	S62	1987	33
プール附属棟	鉄骨造	1	74	S62	1987	33
エレベーター棟	鉄骨造	3	72	H15	2003	17
体育倉庫	鉄骨造	1	40	S62	1987	33
ゴミ置場・油庫	鉄筋コンクリート造	1	24	S62	1987	33

児童数・ 学級数	令和2年度		令和3年度		令和4年度		令和5年度		令和6年度		令和7年度		令和8年度		令和9年度		令和10年度		令和11年度		令和12年度	
	2020年度		2021年度		2022年度		2023年度		2024年度		2025年度		2026年度		2027年度		2028年度		2029年度		2030年度	
	児童数	学級数	児童数	学級数	児童数	学級数	児童数	学級数	児童数	学級数	児童数	学級数	児童数	学級数	児童数	学級数	児童数	学級数	児童数	学級数	児童数	学級数
1年生	68	2	78	3	76	3	80	3	56	2	60	2	49	2	49	2	49	2	50	2	52	2
2年生	57	2	69	2	79	3	77	3	81	3	56	2	60	2	50	2	50	2	50	2	51	2
3年生	74	3	57	2	69	2	79	3	77	3	81	3	57	2	61	2	50	2	50	2	50	2
4年生	75	2	72	2	56	2	67	2	77	3	75	3	79	3	55	2	59	2	48	2	49	2
5年生	106	3	73	2	70	2	54	2	66	2	75	3	73	3	77	3	54	2	58	2	47	2
6年生	86	3	106	3	74	2	70	2	55	2	66	2	76	3	73	3	78	3	54	2	58	2
合計	466	15	455	14	424	14	427	15	412	15	413	15	394	15	365	14	340	13	310	12	307	12

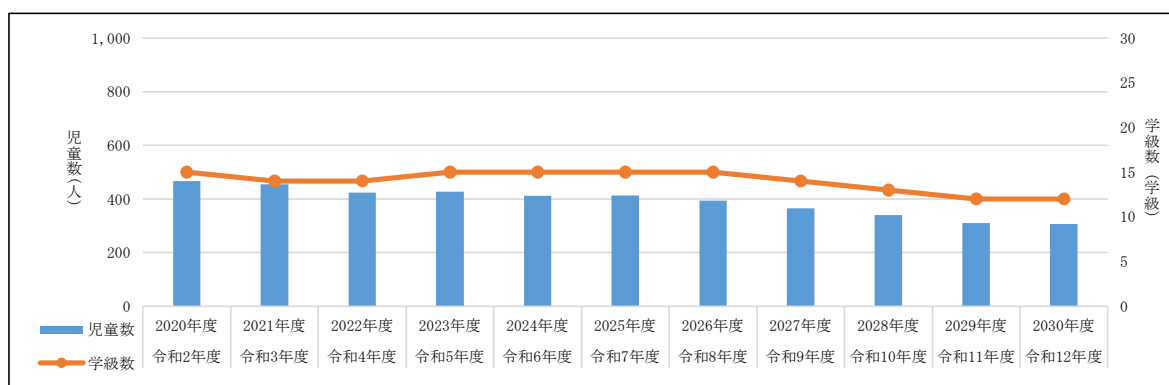

⑫ 明海小学校

施設名称	明海小学校	位置	明海二丁目13番4号			
学級数児童数	通常の学級 13学級 355名、特別支援学級 1学級 8名					
保有教室 21	通常の学級以外としての使用状況 8室					
	内訳：特別支援学級（作業室含む） 2、学習支援室 1、相談室 1、生活科室兼低・中 TTR 1、高 TTR 1、地域連携室 1、英語ルーム 1					
	通常の学級として使用可能な教室数 13室（空き教室 0）					
建物名	構造	階数	延床面積 (㎡)	建築年度		築年数
				和暦	西暦	
校舎	鉄筋コンクリート造	3	4,656	H5	1993	27
屋内運動場	鉄骨造	2	1,005	H5	1993	27
プール付属棟	鉄骨造	1	82	H5	1993	27
体育倉庫	鉄骨造	1	37	H5	1993	27
ゴミ置場・油庫・機械室	鉄筋コンクリート造	1	39	H5	1993	27

児童数・ 学級数	令和2年度		令和3年度		令和4年度		令和5年度		令和6年度		令和7年度		令和8年度		令和9年度		令和10年度		令和11年度		令和12年度	
	2020年度		2021年度		2022年度		2023年度		2024年度		2025年度		2026年度		2027年度		2028年度		2029年度		2030年度	
	児童数	学級数	児童数	学級数	児童数	学級数	児童数	学級数	児童数	学級数	児童数	学級数	児童数	学級数	児童数	学級数	児童数	学級数	児童数	学級数	児童数	学級数
1年生	75	3	74	3	77	3	83	3	88	3	82	3	52	2	42	2	39	2	38	2	37	2
2年生	60	2	77	3	76	3	79	3	85	3	91	3	85	3	54	2	43	2	41	2	39	2
3年生	56	2	61	2	78	3	77	3	80	3	86	3	92	3	86	3	54	2	43	2	41	2
4年生	60	2	60	2	64	2	83	3	82	3	85	3	91	3	97	3	91	3	58	2	46	2
5年生	61	2	62	2	62	2	67	2	86	3	85	3	89	3	95	3	101	3	95	3	60	2
6年生	43	2	62	2	63	2	63	2	68	2	87	3	86	3	90	3	96	3	102	3	96	3
合計	355	13	396	14	420	15	452	16	489	17	516	18	495	17	464	16	424	15	377	14	319	13

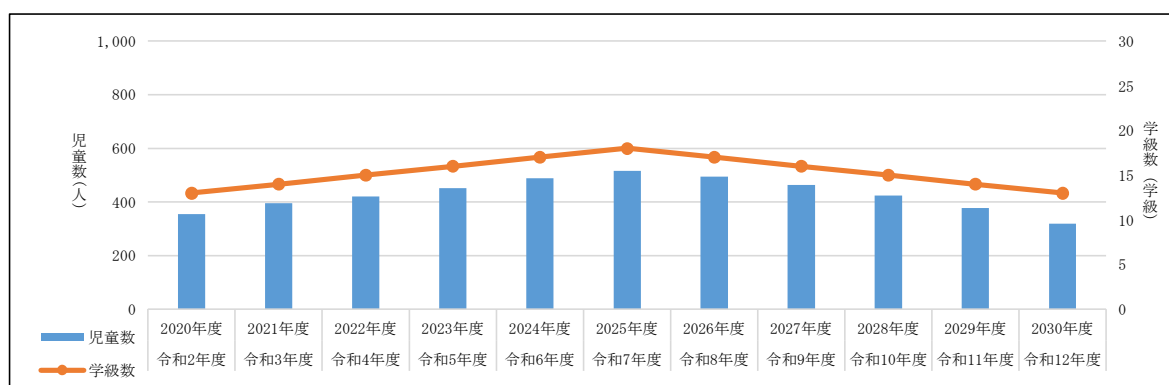

⑬ 高洲小学校

施設名称	高洲小学校	位置	高洲四丁目2番1号			
学級数児童数	通常の学級 18学級 579名、特別支援学級 2学級 11名					
保有教室 30	通常の学級以外としての使用状況 12室					
	内訳：特別支援学級 2、生活科室 1、少人数教室 2、学習ルーム 1、 学習支援室 4、外国語教室 1、放課後異年齢交流室 1					
	通常の学級として使用可能な教室数 18室（空き教室 0）					
建物名	構造	階数	延床面積 (㎡)	建築年度		築年数
				和暦	西暦	
校舎・屋内運動場・プール	鉄筋コンクリート造	2	7,668	H14	2002	18
体育倉庫	鉄筋コンクリート造	1	58	H14	2002	18
建物特徴	クラスター方式					

児童数・ 学級数	令和2年度		令和3年度		令和4年度		令和5年度		令和6年度		令和7年度		令和8年度		令和9年度		令和10年度		令和11年度		令和12年度	
	2020年度		2021年度		2022年度		2023年度		2024年度		2025年度		2026年度		2027年度		2028年度		2029年度		2030年度	
	児童数	学級数	児童数	学級数	児童数	学級数	児童数	学級数	児童数	学級数	児童数	学級数	児童数	学級数	児童数	学級数	児童数	学級数	児童数	学級数	児童数	学級数
1年生	57	2	70	2	86	3	81	3	90	3	84	3	99	3	102	3	95	3	86	3	85	3
2年生	83	3	68	2	85	3	91	3	81	3	91	3	85	3	100	3	103	3	96	3	87	3
3年生	96	3	96	3	85	3	90	3	93	3	83	3	93	3	87	3	102	3	105	3	98	3
4年生	105	3	106	3	109	3	89	3	91	3	94	3	84	3	94	3	88	3	104	3	106	4
5年生	104	3	112	3	117	4	111	3	87	3	90	3	92	3	83	3	93	3	87	3	102	3
6年生	134	4	113	3	124	4	120	4	112	3	88	3	91	3	93	3	84	3	93	3	88	3
合計	579	18	565	16	606	20	582	19	554	18	530	18	544	18	559	18	565	18	571	18	566	19

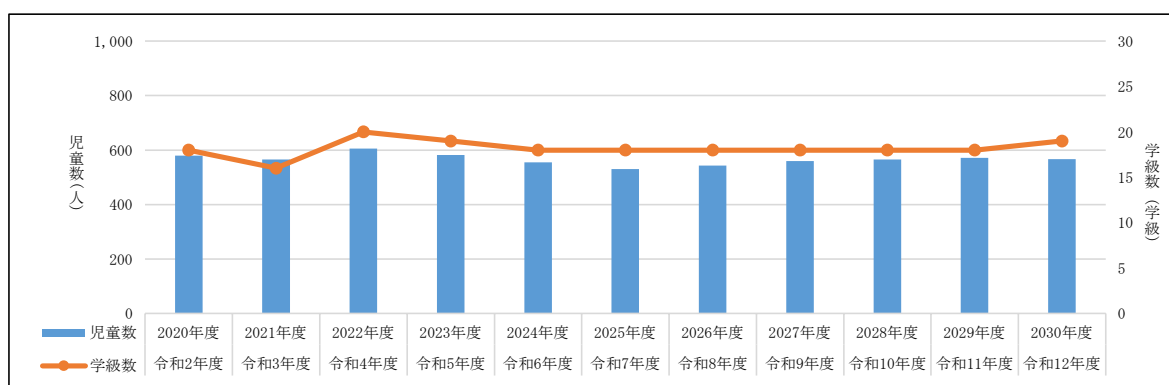

⑭ 日の出南小学校

施設名称	日の出南小学校	位置	日の出五丁目4番4号			
学級数児童数	通常の学級 18学級 586名、特別支援学級 2学級 1名					
保有教室 31	通常の学級以外としての使用状況 13室					
	内訳：特別支援学級（プレイルーム含む） 2、生活科室 1、 少人数教室 1、学習支援室 2、多目的室 4、外国語教室 1、 第二会議室 1、放課後異年齢交流室 1					
	通常の学級として使用可能な教室数 18室（空き教室 0）					
建物名	構造	階数	延床面積 (㎡)	建築年度		築年数
				和暦	西暦	
校舎・屋内運動場・プール	鉄筋コンクリート造	3	7,442	H16	2004	16
体育倉庫・屋外便所	鉄骨造	1	82	H16	2004	16
ゴミ置場	鉄骨造	1	20	H16	2004	16
建物特徴	クラスター方式					

児童数・学級数	令和2年度		令和3年度		令和4年度		令和5年度		令和6年度		令和7年度		令和8年度		令和9年度		令和10年度		令和11年度		令和12年度	
	2020年度		2021年度		2022年度		2023年度		2024年度		2025年度		2026年度		2027年度		2028年度		2029年度		2030年度	
	児童数	学級数	児童数	学級数	児童数	学級数	児童数	学級数	児童数	学級数	児童数	学級数	児童数	学級数	児童数	学級数	児童数	学級数	児童数	学級数	児童数	学級数
1年生	92	3	99	3	104	3	87	3	97	3	101	3	71	3	75	3	74	3	75	3	77	3
2年生	78	3	94	3	102	3	106	4	89	3	100	3	103	3	73	3	77	3	76	3	77	3
3年生	94	3	80	3	97	3	105	3	109	4	92	3	103	3	106	4	75	3	79	3	78	3
4年生	112	3	96	3	82	3	99	3	107	4	111	4	93	3	105	3	108	4	77	3	81	3
5年生	101	3	113	3	97	3	83	3	100	3	108	4	113	4	95	3	106	4	110	4	78	3
6年生	109	3	104	3	116	4	100	3	85	3	103	3	111	4	116	4	97	3	109	4	112	4
合計	586	18	586	18	598	19	580	19	587	20	615	20	594	20	570	20	537	20	526	20	503	19

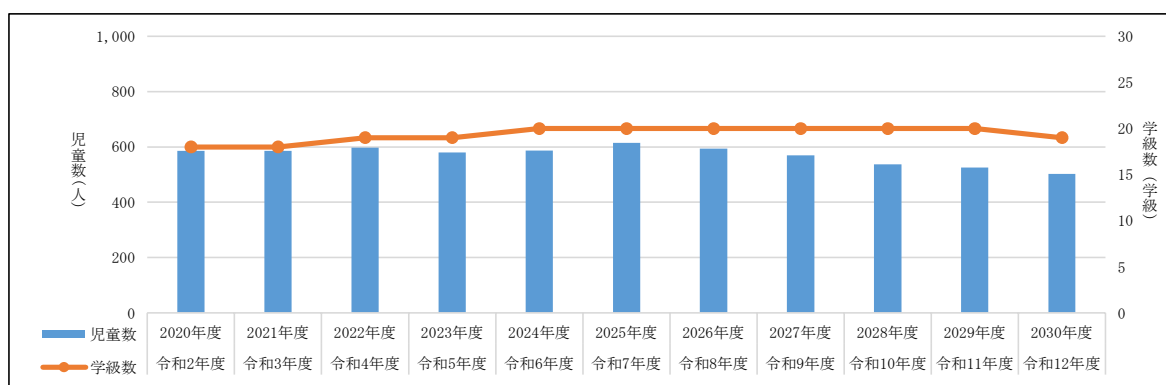

⑮ 明海南小学校

施設名称	明海南小学校	位置	明海五丁目5番1号			
学級数児童数	通常の学級 11学級 295名、特別支援学級 1学級 2名					
保有教室 31	通常の学級以外としての使用状況 20室（空き教室 0）					
	内訳：特別支援学級 1、通級指導教室 2、教育相談兼学習支援室 2、生活科室兼1・2年ワーク 1、少人数教室 5、英語ルーム 1、ワークルーム 4、児童会室 1、はっぴいルーム 1、机イス倉庫 1、放課後異年齢交流室 1					
	通常の学級として使用可能な教室数 11室（空き教室 0）					
建物名	構造	階数	延床面積 (㎡)	建築年度		築年数
				和暦	西暦	
校舎・屋内運動場	鉄筋コンクリート造	3	9,612	H17	2005	15
体育倉庫・屋外便所	鉄筋コンクリート造	1	59	H17	2005	15
受水槽棟	鉄筋コンクリート造	1	102	H17	2005	15
建物特徴	クラスター方式					

児童数・ 学級数	令和2年度		令和3年度		令和4年度		令和5年度		令和6年度		令和7年度		令和8年度		令和9年度		令和10年度		令和11年度		令和12年度	
	2020年度		2021年度		2022年度		2023年度		2024年度		2025年度		2026年度		2027年度		2028年度		2029年度		2030年度	
	児童数	学級数	児童数	学級数	児童数	学級数	児童数	学級数	児童数	学級数	児童数	学級数	児童数	学級数	児童数	学級数	児童数	学級数	児童数	学級数	児童数	学級数
1年生	33	1	33	1	27	1	35	1	38	2	19	1	28	1	27	1	29	1	30	1	35	1
2年生	40	2	33	1	33	1	28	1	36	2	39	2	20	1	28	1	27	1	29	1	30	1
3年生	48	2	42	2	35	1	35	1	29	1	37	2	41	2	21	1	30	1	29	1	31	1
4年生	54	2	48	2	42	2	35	1	35	1	29	1	37	2	41	2	21	1	30	1	29	1
5年生	52	2	54	2	49	2	42	2	35	1	35	1	29	1	38	2	41	2	21	1	30	1
6年生	68	2	53	2	55	2	49	2	43	2	36	2	36	2	30	1	38	2	42	2	21	1
合計	295	11	263	10	241	9	224	8	216	9	195	9	191	9	185	8	186	8	181	7	176	6

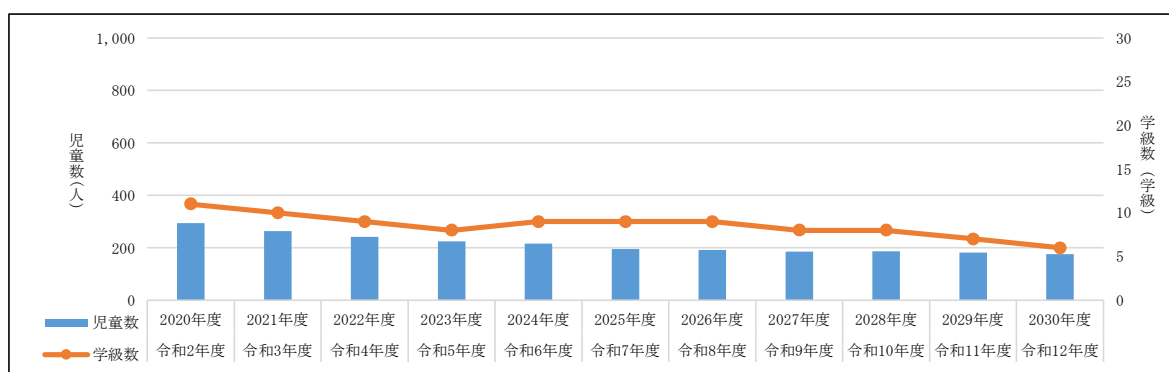

⑯ 高洲北小学校

施設名称	高洲北小学校	位置	高洲二丁目2番1号			
学級数児童数	通常の学級 18学級 601名、特別支援学級 未設置					
保有教室 24	通常の学級以外としての使用状況 6室					
	内訳：生活科兼学習支援室 1、少人数兼学習支援室 4、 外国語兼学習支援室 1					
	通常の学級として使用可能な教室数 18室（空き教室 0）					
建物名	構造	階数	延床面積 (㎡)	建築年度		築年数
				和暦	西暦	
校舎・屋内運動場・プール	鉄筋コンクリート造	3	7,034	H17	2005	15
体育倉庫・屋外便所	鉄筋コンクリート造	1	72	H17	2005	15
建物特徴	クラスター方式					

児童数 学級数	令和2年度		令和3年度		令和4年度		令和5年度		令和6年度		令和7年度		令和8年度		令和9年度		令和10年度		令和11年度		令和12年度	
	2020年度		2021年度		2022年度		2023年度		2024年度		2025年度		2026年度		2027年度		2028年度		2029年度		2030年度	
	児童数	学級数	児童数	学級数	児童数	学級数	児童数	学級数	児童数	学級数	児童数	学級数	児童数	学級数	児童数	学級数	児童数	学級数	児童数	学級数	児童数	学級数
1年生	101	3	87	3	102	3	81	3	68	2	82	3	72	3	66	2	61	2	56	2	55	2
2年生	88	3	106	4	95	3	105	3	82	3	69	2	83	3	73	3	66	2	61	2	57	2
3年生	102	3	92	3	113	4	97	3	105	3	81	3	69	2	82	3	73	3	66	2	61	2
4年生	104	3	105	3	97	3	114	4	97	3	104	3	81	3	68	2	82	3	72	3	66	2
5年生	98	3	106	3	109	3	98	3	112	4	95	3	103	3	80	3	67	2	81	3	71	3
6年生	108	3	102	3	112	3	111	3	98	3	113	4	95	3	103	3	80	3	68	2	81	3
合計	601	18	598	19	628	19	606	19	562	18	544	18	503	17	472	16	429	15	404	14	391	14

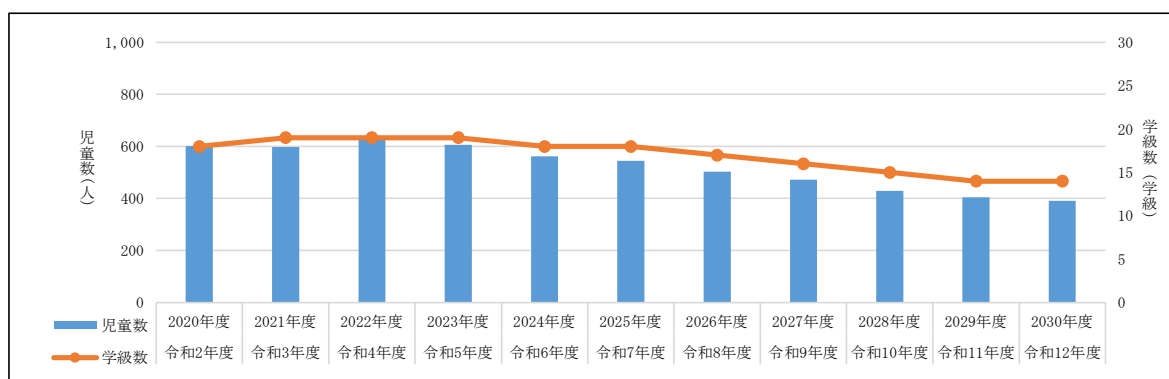

⑰ 東野小学校

施設名称	東野小学校	位置	東野一丁目7番3号			
学級数児童数	通常の学級 19学級 580名、特別支援学級 3学級 18名					
保有教室 31	通常の学級以外としての使用状況 12室					
	内訳：特別支援学級 3、学習支援室 2、生活科室兼少人数教室 1、 少人数教室 4、外国語教室 1、放課後異年齢交流室 1					
	通常の学級として使用可能な教室数 19室（空き教室 0）					
建物名	構造	階数	延床面積 (㎡)	建築年度		築年数
				和暦	西暦	
校舎・屋内運動場・プール	鉄筋コンクリート造	4	8,730	H21	2009	11
体育倉庫・屋外便所	鉄筋コンクリート造	1	72	H21	2009	11
駐輪場	鉄筋コンクリート造	1	43	H21	2009	11
建物特徴	クラスター方式					

児童数・ 学級数	令和2年度		令和3年度		令和4年度		令和5年度		令和6年度		令和7年度		令和8年度		令和9年度		令和10年度		令和11年度		令和12年度	
	2020年度		2021年度		2022年度		2023年度		2024年度		2025年度		2026年度		2027年度		2028年度		2029年度		2030年度	
	児童数	学級数	児童数	学級数	児童数	学級数	児童数	学級数	児童数	学級数	児童数	学級数	児童数	学級数	児童数	学級数	児童数	学級数	児童数	学級数	児童数	学級数
1年生	84	3	70	2	62	2	52	2	66	2	52	2	47	2	56	2	52	2	51	2	52	2
2年生	75	3	85	3	70	2	63	2	52	2	67	2	52	2	48	2	56	2	53	2	51	2
3年生	91	3	75	3	85	3	71	3	63	2	52	2	67	2	52	2	48	2	56	2	53	2
4年生	105	3	91	3	75	2	84	3	70	2	63	2	52	2	66	2	52	2	47	2	56	2
5年生	101	3	104	3	90	3	74	2	84	3	69	2	62	2	51	2	66	2	51	2	47	2
6年生	124	4	99	3	102	3	88	3	73	2	82	3	68	2	61	2	51	2	65	2	51	2
合計	580	19	524	17	484	15	432	15	408	13	385	13	348	12	334	12	325	12	323	12	310	12

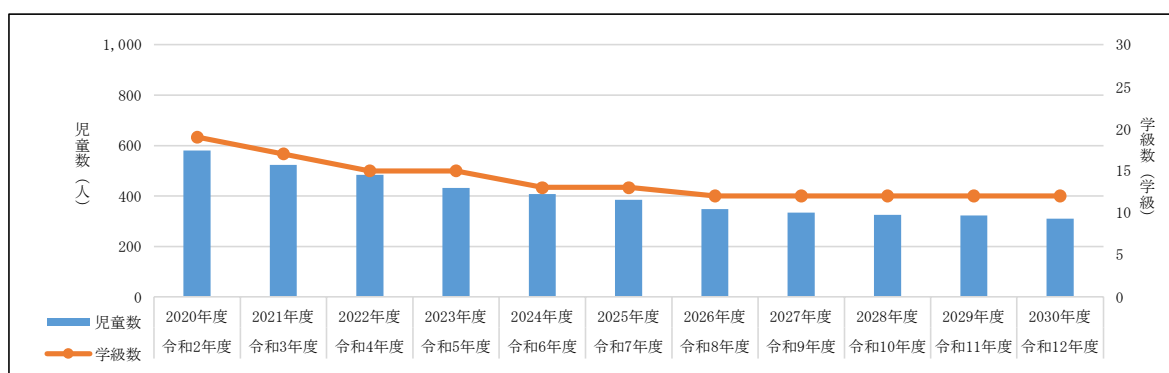

(2) 中学校の基本情報

中学校の基本情報を小学校と同様に、表 3に示します。中学校 9 校に対し、計画の対象となる棟数は合計67棟です。

[表 3 基本情報一覧（中学校）と生徒数及び学級数の変化]

① 浦安中学校

※学級数生徒数、築年数等は令和 2 年（2020年）10月 1 日時点の値です。

施設名称	浦安中学校	位置	海楽二丁目 36 番 1 号			
学級数生徒数	通常の学級 17 学級 593 名、特別支援学級 2 学級 16 名					
保有教室 27	通常の学級以外としての使用状況 10 室					
	内訳：特別支援学級(作業室含む) 3、適応指導教室 1、 学習支援室 2 1、少人数教室 4、第 2 理科室 1					
	通常の学級として使用可能な教室数 17 室（空き教室 0）					
建物名	構造	階数	延床面積 (㎡)	建築年度		築年数
				和暦	西暦	
校舎	鉄筋コンクリート造	3	5,813	S54	1979	41
屋内運動場	鉄骨造	1	1,286	S54	1979	41
武道場	鉄筋コンクリート造	2	628	S63	1988	32
体育倉庫	鉄骨造	1	40	S57	1982	38
油庫	その他	1	6	S59	1984	36
エレベーター棟	鉄骨造	3	80	H26	2014	6
増築棟・プール	鉄筋コンクリート造	3	2,212	H30	2018	2
渡り廊下	鉄骨造	1	80	H30	2018	2
駐輪場	その他	1	24	H30	2018	2
受水槽・ポンプ室	鉄筋コンクリート造	1	54	S54	1979	41
配膳室棟	鉄筋コンクリート造	3	115	H30	2018	2

生徒数 学級数	令和2年度		令和3年度		令和4年度		令和5年度		令和6年度		令和7年度		令和8年度		令和9年度		令和10年度		令和11年度		令和12年度	
	2020年度		2021年度		2022年度		2023年度		2024年度		2025年度		2026年度		2027年度		2028年度		2029年度		2030年度	
	生徒数	学級数	生徒数	学級数	生徒数	学級数	生徒数	学級数	生徒数	学級数	生徒数	学級数	生徒数	学級数	生徒数	学級数	生徒数	学級数	生徒数	学級数	生徒数	学級数
1年生	197	6	210	6	210	6	203	6	201	6	201	6	213	6	205	6	219	6	222	6	231	6
2年生	218	6	195	5	208	6	208	6	201	6	199	5	200	5	211	6	203	6	217	6	220	6
3年生	178	5	221	6	198	5	211	6	211	6	204	6	202	6	202	6	214	6	206	6	220	6
合計	593	17	626	17	616	17	622	18	613	18	604	17	615	17	618	18	636	18	645	18	671	18

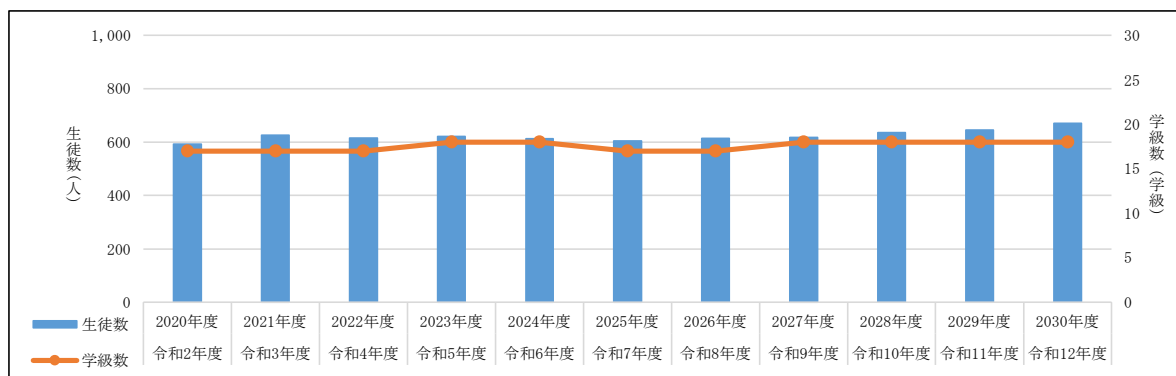

② 堀江中学校

施設名称	堀江中学校	位置	富士見二丁目 19 番 1 号			
学級数生徒数	通常の学級 17 学級 640 名、特別支援学級 1 学級 6 名					
保有教室 22	通常の学級以外としての使用状況 5 室					
	内訳：特別支援学級（作業室含む） 2、学習支援室兼適応指導教室 1、 少人数教室 1、多目的室兼特別活動室 1、					
	通常の学級として使用可能の教室数 17 室（空き教室 0）					
建物名	構造	階数	延床面積 (㎡)	建築年度		築年数
				和暦	西暦	
校舎	鉄筋コンクリート造	3	3,709	S52	1977	43
屋内運動場	鉄骨造	1	1,199	S53	1978	42
増築棟(1)	鉄骨造	1	30	S54	1979	41
武道場	鉄筋コンクリート造	2	653	H1	1989	31
受水槽室	その他	1	72	S52	1977	43
プール附属棟(2)	鉄骨造	1	52	S52	1977	43
増築棟(2)	鉄筋コンクリート造	3	1,099	H3	1991	29
プール附属棟(1)	その他	1	22	S52	1977	43
ポンプ室	鉄骨造	1	8	H22	2010	10
油庫	その他	1	7	S52	1977	43
増築棟(3)	鉄骨造	1	392	H29	2017	3

生徒数・ 学級数	令和2年度		令和3年度		令和4年度		令和5年度		令和6年度		令和7年度		令和8年度		令和9年度		令和10年度		令和11年度		令和12年度	
	2020年度		2021年度		2022年度		2023年度		2024年度		2025年度		2026年度		2027年度		2028年度		2029年度		2030年度	
	生徒数	学級数	生徒数	学級数	生徒数	学級数	生徒数	学級数	生徒数	学級数	生徒数	学級数	生徒数	学級数	生徒数	学級数	生徒数	学級数	生徒数	学級数	生徒数	学級数
1年生	218	6	226	6	228	6	199	5	222	6	207	6	219	6	251	7	225	6	241	7	227	6
2年生	229	6	216	6	224	6	226	6	197	5	220	6	205	6	217	6	249	7	223	6	239	6
3年生	193	5	228	6	215	6	222	6	225	6	196	5	219	6	204	6	215	6	247	7	222	6
合計	640	17	670	18	667	18	647	17	644	17	623	17	643	18	672	19	689	19	711	20	688	18

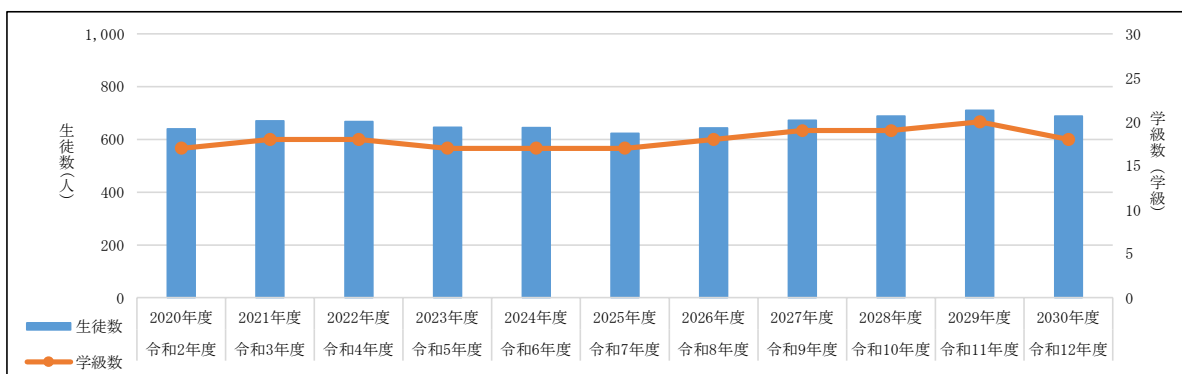

③ 見明川中学校

施設名称	見明川中学校	位置	弁天三丁目1番1号			
学級数生徒数	通常の学級 9学級 252名、特別支援学級 2学級 7名					
保有教室 20	通常の学級以外としての使用状況 11室					
	内訳：特別支援学級（作業室含む） 3、学習支援室 3、 少人数教室 3、学習準備室 1、会議室 1					
	通常の学級として使用可能な教室数 9室（空き教室 0）					
建物名	構造	階数	延床面積 (㎡)	建築年度		築年数
				和暦	西暦	
校舎	鉄筋コンクリート造	3	5,664	S55	1980	40
屋内運動場	鉄骨造	1	1,306	S55	1980	40
武道場	鉄筋コンクリート造	2	651	H2	1990	30
技術棟	鉄骨造	1	252	S55	1980	40
プール附属棟	鉄骨造	1	84	S55	1980	40
体育倉庫	鉄骨造	1	40	S55	1980	40
油庫	鉄筋コンクリート造	1	22	S55	1980	40

生徒数・ 学級数	令和2年度		令和3年度		令和4年度		令和5年度		令和6年度		令和7年度		令和8年度		令和9年度		令和10年度		令和11年度		令和12年度	
	2020年度		2021年度		2022年度		2023年度		2024年度		2025年度		2026年度		2027年度		2028年度		2029年度		2030年度	
	生徒数	学級数	生徒数	学級数	生徒数	学級数	生徒数	学級数	生徒数	学級数	生徒数	学級数	生徒数	学級数	生徒数	学級数	生徒数	学級数	生徒数	学級数	生徒数	学級数
1年生	76	3	83	3	91	3	97	3	88	3	90	3	89	3	104	3	86	3	101	3	128	4
2年生	77	3	78	2	85	3	93	3	100	3	90	3	92	3	91	3	106	3	88	3	103	3
3年生	99	3	78	2	78	2	86	3	93	3	100	3	91	3	93	3	92	3	107	3	88	3
合計	252	9	239	7	254	8	276	9	281	9	280	9	272	9	288	9	284	9	296	9	319	10

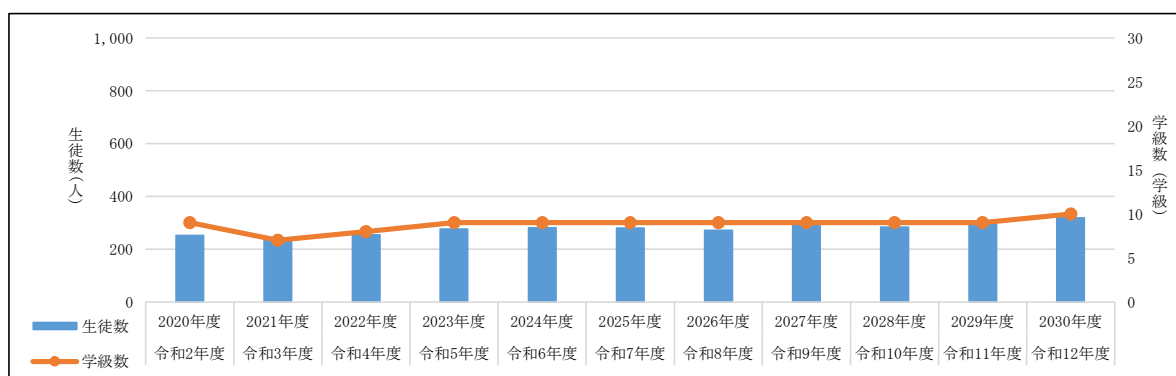

④ 入船中学校

施設名称	入船中学校	位置	入船三丁目 66 番 3 号			
学級数生徒数	通常の学級 8 学級 235 名、特別支援学級 1 学級 2 名					
保有教室 19	通常の学級以外としての使用状況 11 室					
	内訳：特別支援学級（作業室含む） 2、通級指導教室 1、 学習支援室 1、少人数教室兼多目的室 2、 少人数教室兼多目的室兼進路室 1、英語活動推進室 1、 地域連携・交流室 1、第 2 理科室 1、楽器庫 1					
	通常の学級として使用可能な教室数 8 室（空き教室 0）					
建物名	構造	階数	延床面積 (㎡)	建築年度		築年数
				和暦	西暦	
校舎	鉄筋コンクリート造	3	4,966	S55	1980	40
屋内運動場	鉄骨造	1	1,255	S55	1980	40
武道場	鉄筋コンクリート造	2	655	H2	1990	30
技術棟	鉄筋コンクリート造	1	277	S55	1980	40
プール付属棟	鉄骨造	1	80	S55	1980	40
体育倉庫	鉄骨造	1	40	S55	1980	40
油庫・ゴミ置場	鉄筋コンクリート造	1	22	S55	1980	40

生徒数・ 学級数	令和2年度		令和3年度		令和4年度		令和5年度		令和6年度		令和7年度		令和8年度		令和9年度		令和10年度		令和11年度		令和12年度	
	2020年度		2021年度		2022年度		2023年度		2024年度		2025年度		2026年度		2027年度		2028年度		2029年度		2030年度	
	生徒数	学級数	生徒数	学級数	生徒数	学級数	生徒数	学級数	生徒数	学級数	生徒数	学級数	生徒数	学級数	生徒数	学級数	生徒数	学級数	生徒数	学級数	生徒数	学級数
1年生	95	3	56	2	61	2	65	2	60	2	62	2	55	2	68	2	56	2	61	2	59	2
2年生	80	2	96	3	57	2	62	2	65	2	61	2	63	2	56	2	69	2	57	2	62	2
3年生	60	2	82	3	98	3	58	2	63	2	67	2	62	2	64	2	57	2	70	2	58	2
合計	235	7	234	8	216	7	185	6	188	6	190	6	180	6	188	6	182	6	188	6	179	6

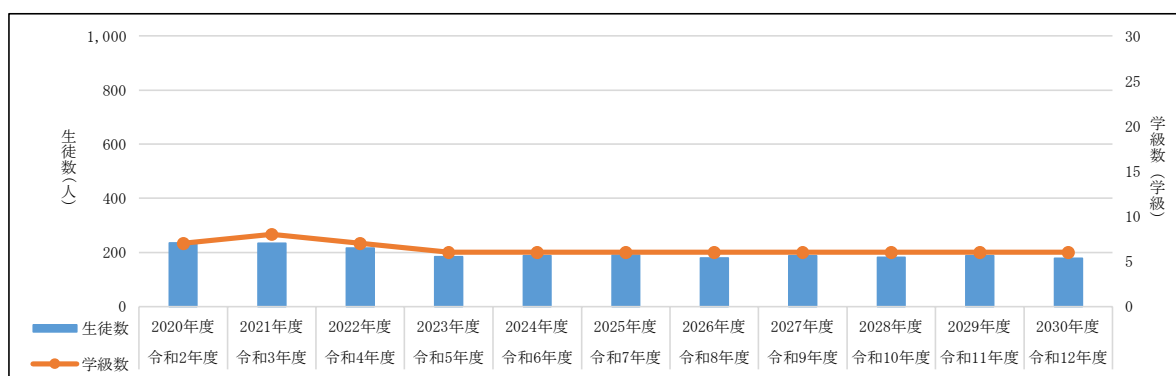

⑤ 富岡中学校

施設名称	富岡中学校	位置	富岡一丁目23番1号			
学級数生徒数	通常の学級 14学級 479名、特別支援学級 1学級 3名					
保有教室 17	通常の学級以外としての使用状況 3室					
	内訳：特別支援学級 1、少人数教室 2					
	通常の学級として使用可能な教室数 14室（空き教室 0）					
建物名	構造	階数	延床面積 (㎡)	建築年度		築年数
				和暦	西暦	
校舎	鉄筋コンクリート造	3	4,322	S58	1983	37
屋内運動場	鉄骨造	1	1,248	S58	1983	37
武道場	鉄筋コンクリート造	2	652	H2	1990	30
技術棟	鉄骨造	1	277	S58	1983	37
プール付属棟	鉄骨造	1	76	S58	1983	37
エレベーター棟	鉄骨造	3	43	H14	2002	18
体育倉庫	鉄骨造	1	40	S58	1983	37
油庫	鉄筋コンクリート造	1	23	S58	1983	37

生徒数・ 学級数	令和2年度		令和3年度		令和4年度		令和5年度		令和6年度		令和7年度		令和8年度		令和9年度		令和10年度		令和11年度		令和12年度	
	2020年度		2021年度		2022年度		2023年度		2024年度		2025年度		2026年度		2027年度		2028年度		2029年度		2030年度	
	生徒数	学級数	生徒数	学級数	生徒数	学級数	生徒数	学級数	生徒数	学級数	生徒数	学級数	生徒数	学級数	生徒数	学級数	生徒数	学級数	生徒数	学級数	生徒数	学級数
1年生	141	4	140	4	142	4	123	4	118	3	109	3	113	3	103	3	102	3	81	3	104	3
2年生	162	5	140	4	138	4	141	4	122	4	117	3	108	3	112	3	101	3	101	3	80	2
3年生	176	5	160	4	138	4	137	4	139	4	121	4	116	3	107	3	111	3	100	3	100	3
合計	479	14	440	12	418	12	401	12	379	11	347	10	337	9	322	9	314	9	282	9	284	8

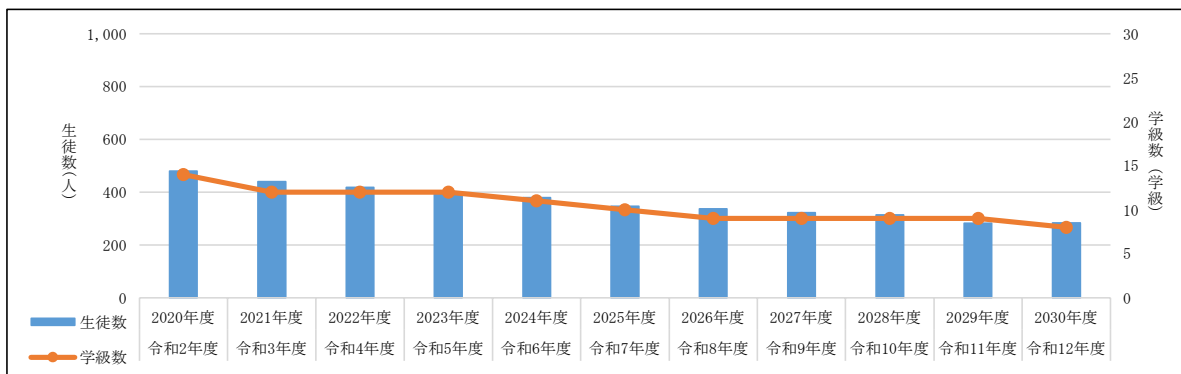

⑥ 美浜中学校

施設名称	美浜中学校	位置	美浜五丁目 12 番 2 号			
学級数生徒数	通常の学級 10 学級 330 名、特別支援学級 1 学級 6 名					
保有教室 20	通常の学級以外としての使用状況 10 室					
	内訳：特別支援学級 1、少人数教室 1、学習支援室 1、多目的室 3、進路相談室 1、生徒会室 1、生徒会準備室 1 PTA 会議室 1					
	通常の学級として使用可能な教室数 10 室（空き教室 0）					
建物名	構造	階数	延床面積 (㎡)	建築年度		築年数
				和暦	西暦	
校舎	鉄筋コンクリート造	3	5,045	S59	1984	36
屋内運動場	鉄骨造	1	1,404	S59	1984	36
武道場	鉄筋コンクリート造	2	658	H3	1991	29
技術棟	鉄骨造	1	283	S59	1984	36
エレベーター棟	鉄骨造	3	96	H14	2002	18
プール付属棟	鉄骨造	1	68	S59	1984	36
体育倉庫	鉄骨造	1	40	S59	1984	36
ゴミ置場	鉄筋コンクリート造	1	26	S59	1984	36

生徒数・ 学級数	令和2年度		令和3年度		令和4年度		令和5年度		令和6年度		令和7年度		令和8年度		令和9年度		令和10年度		令和11年度		令和12年度	
	2020年度		2021年度		2022年度		2023年度		2024年度		2025年度		2026年度		2027年度		2028年度		2029年度		2030年度	
	生徒数	学級数	生徒数	学級数	生徒数	学級数	生徒数	学級数	生徒数	学級数	生徒数	学級数	生徒数	学級数	生徒数	学級数	生徒数	学級数	生徒数	学級数	生徒数	学級数
1年生	105	3	138	4	133	4	120	3	110	3	125	4	138	4	130	4	135	4	135	4	113	3
2年生	96	3	104	3	137	4	133	4	119	3	109	3	124	4	138	4	129	4	134	4	134	4
3年生	129	4	94	3	103	3	134	4	130	4	118	3	108	3	122	4	135	4	127	4	132	4
合計	330	10	336	10	373	11	387	11	359	10	352	10	370	11	390	12	399	12	396	12	379	11

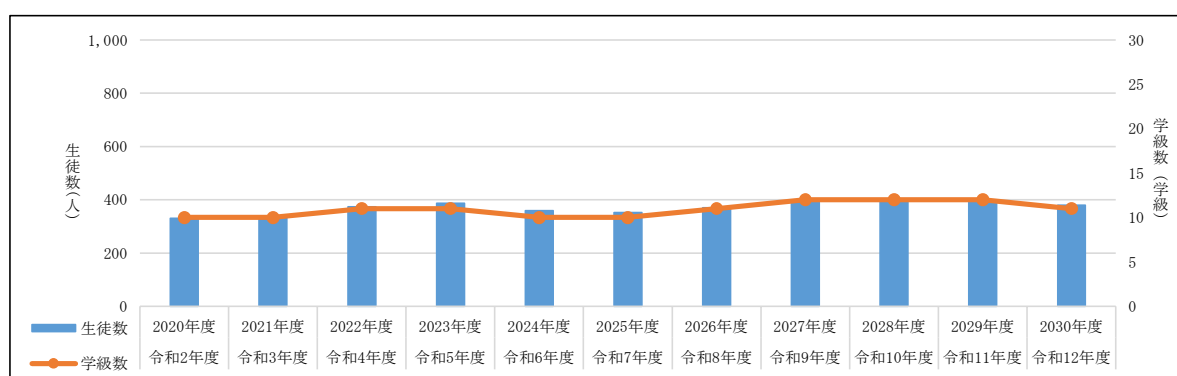

⑦ 日の出中学校

施設名称	日の出中学校	位置	日の出三丁目1番2号			
学級数生徒数	通常の学級 12学級 437名、特別支援学級 在籍者なし					
保有教室 19	通常の学級以外としての使用状況 7室					
	内訳：特別支援学級 1、少人数教室 4、生徒会室 1、PTA 会議室兼地域連携室 1 ※少人数教室2室、生徒会室及びPTA 会議室兼地域連携室は、仮設校舎内に設置しています。					
	通常の学級として使用可能な教室数 12室（空き教室 0）					
建物名	構造	階数	延床面積 (㎡)	建築年度		築年数
				和暦	西暦	
校舎	鉄筋コンクリート造	3	5,117	H5	1993	27
屋内運動場	鉄骨造	1	1,174	H5	1993	27
武道場	鉄筋コンクリート造	2	662	H5	1993	27
プール附属棟	鉄骨造	1	72	H5	1993	27
エレベーター棟	鉄骨造	3	86	H15	2003	17
体育倉庫	鉄骨造	1	48	H5	1993	27
機械室	鉄筋コンクリート造	1	24	H5	1993	27
ゴミ置場	鉄筋コンクリート造	1	20	H5	1993	27

生徒数・ 学級数	令和2年度		令和3年度		令和4年度		令和5年度		令和6年度		令和7年度		令和8年度		令和9年度		令和10年度		令和11年度		令和12年度	
	2020年度		2021年度		2022年度		2023年度		2024年度		2025年度		2026年度		2027年度		2028年度		2029年度		2030年度	
	生徒数	学級数	生徒数	学級数	生徒数	学級数	生徒数	学級数	生徒数	学級数	生徒数	学級数	生徒数	学級数	生徒数	学級数	生徒数	学級数	生徒数	学級数	生徒数	学級数
1年生	139	4	128	4	139	4	131	4	114	3	95	3	116	3	137	4	138	4	131	4	118	3
2年生	146	4	137	4	126	4	137	4	129	4	113	3	94	3	114	3	135	4	136	4	129	4
3年生	152	4	145	4	136	4	125	4	136	4	128	4	112	3	93	3	113	3	134	4	135	4
合計	437	12	410	12	401	12	393	12	379	11	336	10	322	9	344	10	386	11	401	12	382	11

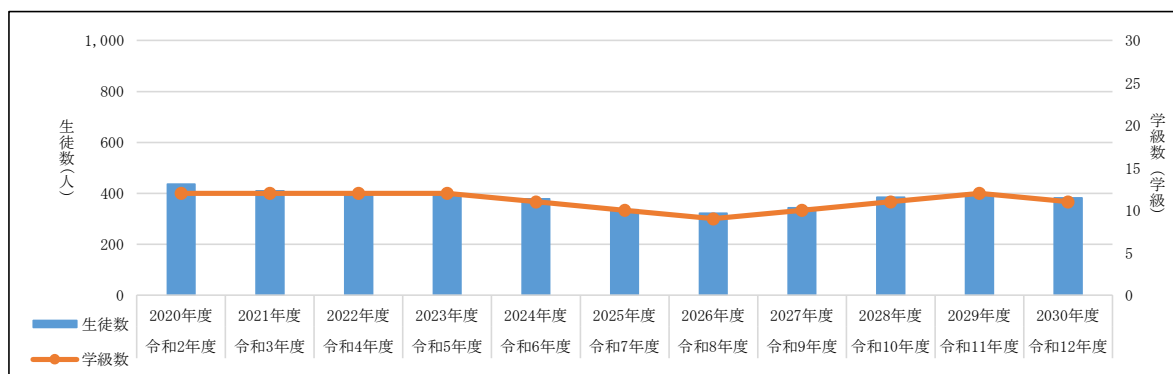

⑧ 明海中学校

施設名称	明海中学校	位置	明海五丁目5番1号			
学級数生徒数	通常の学級 9学級 272名、特別支援学級 2学級 10名					
保有教室 18	通常の学級以外としての使用状況 9室					
	内訳：特別支援学級（プレイルーム含む） 2、通級指導教室 1、 少人数教室 3、学習支援室兼教育相談室 1、 進路相談室兼進路指導室 1、生徒会室 1					
	通常の学級として使用可能な教室数 9室（空き教室 0）					
建物名	構造	階数	延床面積 (㎡)	建築年度		築年数
				和暦	西暦	
校舎	鉄筋コンクリート造	3	4,312	H17	2005	15
屋内運動場・ 武道場	鉄筋コンクリート造	1	1,766	H17	2005	15
プール付属棟	鉄筋コンクリート造	1	128	H17	2005	15
ゴミ置場	鉄筋コンクリート造	1	45	H17	2005	15
建物特徴	クラスター方式					

生徒数・ 学級数	令和2年度		令和3年度		令和4年度		令和5年度		令和6年度		令和7年度		令和8年度		令和9年度		令和10年度		令和11年度		令和12年度	
	2020年度		2021年度		2022年度		2023年度		2024年度		2025年度		2026年度		2027年度		2028年度		2029年度		2030年度	
	生徒数	学級数	生徒数	学級数	生徒数	学級数	生徒数	学級数	生徒数	学級数	生徒数	学級数	生徒数	学級数	生徒数	学級数	生徒数	学級数	生徒数	学級数	生徒数	学級数
1年生	84	3	79	2	79	2	80	2	72	2	70	2	79	2	73	2	72	2	81	3	87	3
2年生	107	3	84	3	79	2	79	2	80	2	72	2	70	2	79	2	73	2	71	2	81	3
3年生	81	3	107	3	84	3	79	2	79	2	80	2	72	2	70	2	79	2	73	2	71	2
合計	272	9	270	8	242	7	238	6	231	6	222	6	221	6	222	6	224	6	225	7	239	8

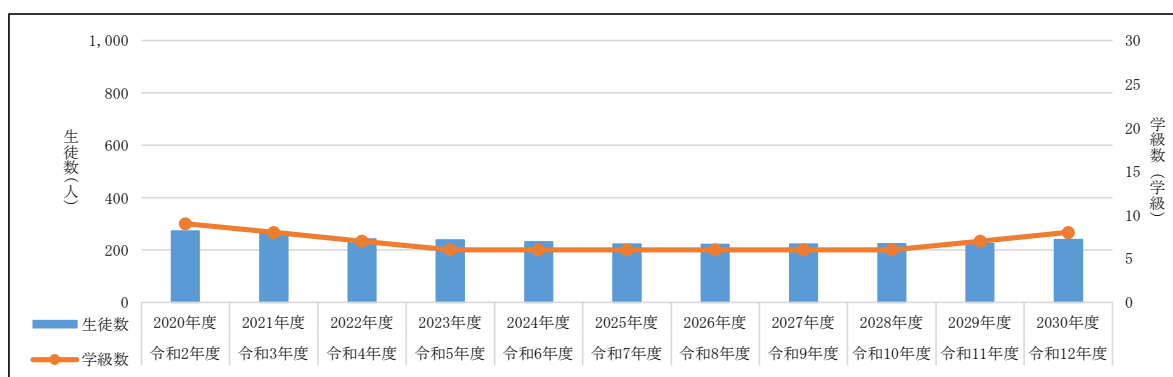

⑨ 高洲中学校

施設名称	高洲中学校	位置	高洲七丁目3番1号			
学級数生徒数	通常の学級 14学級 520名、特別支援学級 1学級 1名					
保有教室 20	通常の学級以外としての使用状況 6室					
	内訳：特別支援学級（作業室含む） 2、少人数教室 3、進路指導室 1					
	通常の学級として使用可能な教室数 14室（空き教室 0）					
建物名	構造	階数	延床面積 (㎡)	建築年度		築年数
				和暦	西暦	
校舎・屋内運動場・プール・武道場	鉄筋コンクリート造 (一部鉄骨造)	4	9,372	H26	2014	6
体育倉庫	鉄筋コンクリート造	2	90	H26	2014	6
駐輪場	鉄骨造	1	31	H26	2014	6
建物特徴	クラスター方式					

生徒数・ 学級数	令和2年度		令和3年度		令和4年度		令和5年度		令和6年度		令和7年度		令和8年度		令和9年度		令和10年度		令和11年度		令和12年度	
	2020年度		2021年度		2022年度		2023年度		2024年度		2025年度		2026年度		2027年度		2028年度		2029年度		2030年度	
	生徒数	学級数	生徒数	学級数	生徒数	学級数	生徒数	学級数	生徒数	学級数	生徒数	学級数	生徒数	学級数	生徒数	学級数	生徒数	学級数	生徒数	学級数	生徒数	学級数
1年生	176	5	179	5	163	5	165	5	164	5	143	4	141	4	130	4	139	4	116	3	113	3
2年生	160	4	185	5	191	5	166	5	165	5	165	5	144	4	141	4	131	4	139	4	116	3
3年生	184	5	167	5	195	5	193	5	166	5	165	5	164	5	143	4	141	4	130	4	139	4
合計	520	14	531	15	549	15	524	15	495	15	473	14	449	13	414	12	411	12	385	11	368	10

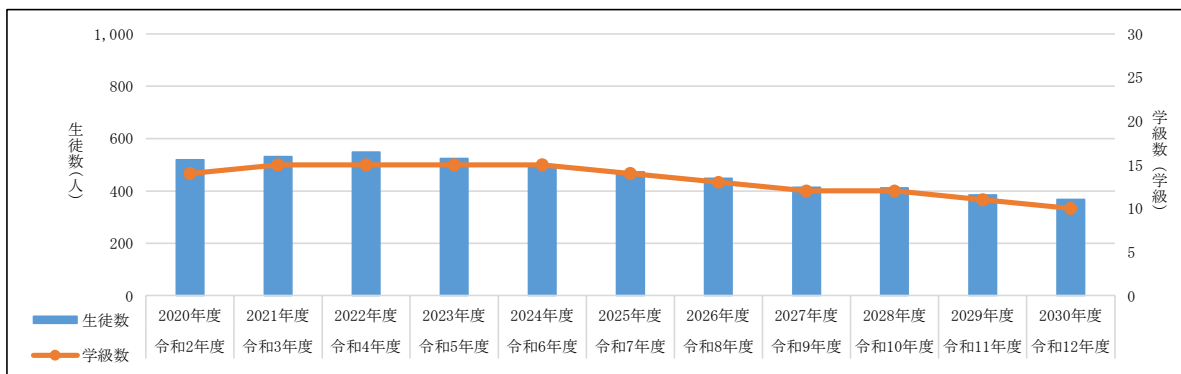

3.2.3 学校施設の保有量

(1) 施設分類別の施設数と延床面積の割合

本市の令和2年（2020年）10月末時点での市民活動施設や公園施設、高齢者福祉施設など、市が所有する公共建築物は、332施設あります。

分類別の施設数の割合は、市民活動施設が全体の20.5%と最も多く、次いで、公園施設が13.6%、高齢者福祉施設の10.5%となっています。

現在、学校施設の施設数は26施設であり、分類別の施設数の割合は7.8%ですが、延床面積の割合では全体の39.1%（小学校24.7%、中学校14.4%）となっており、1施設当たりの延床面積が、他施設に比べて大きいことがわかります。

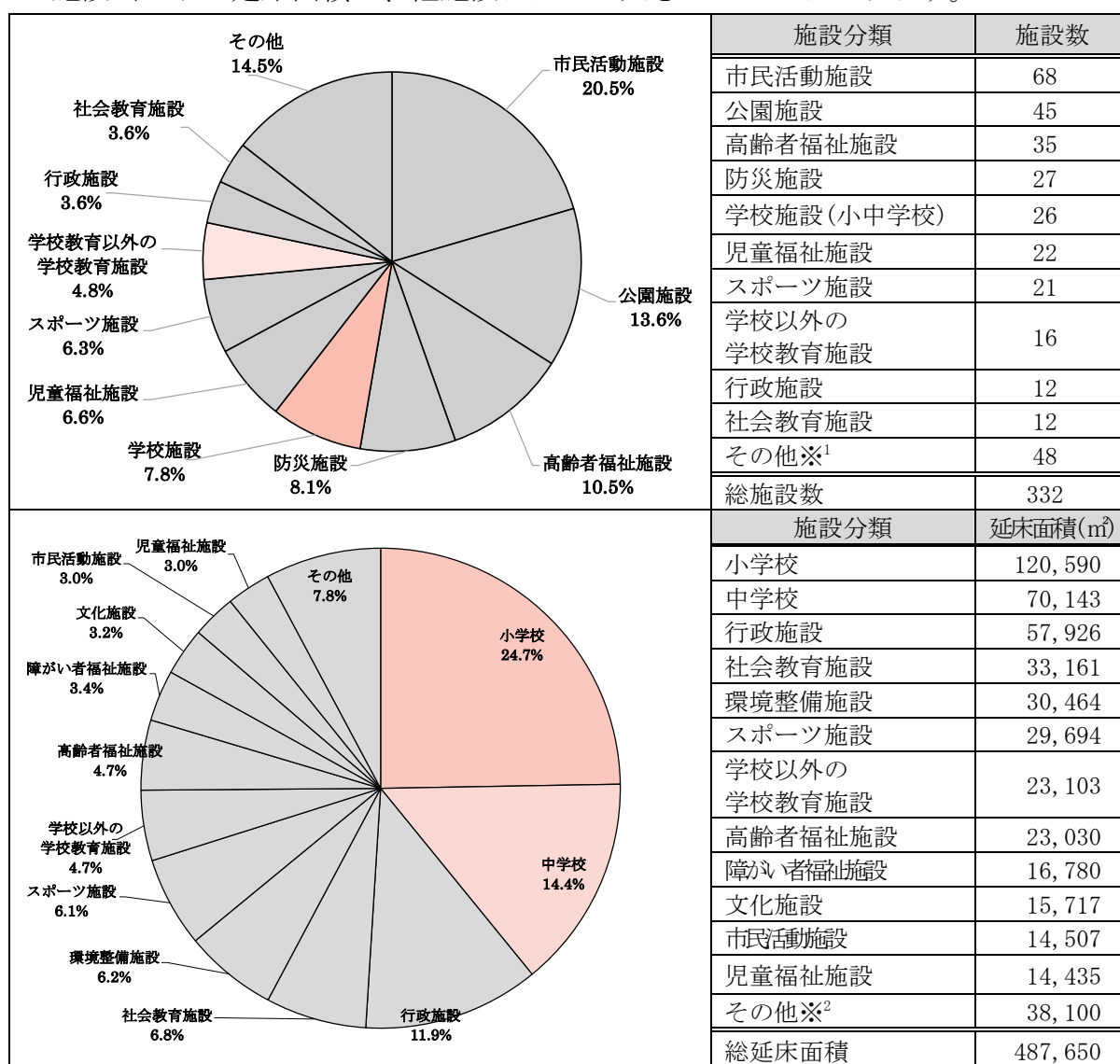

[図 6 施設分類別の施設数と延床面積の割合]

¹ 「その他」には、施設数の少ない施設（文化施設、障がい者福祉施設、環境整備施設、環境学習施設、消防施設、交通施設、住宅施設、墓地施設、その他施設）を含んでいます。

² 「その他」には、延床面積の小さい施設（環境学習施設、消防施設、交通施設、住宅施設、公園施設、防災施設、墓地施設、その他施設）を含んでいます。

【参考資料】

本市が保有する公共建築物の施設分類と用途等については下記のとおりです。

[表 4 施設分類別の施設用途]

施設分類	施設用途
行政施設	庁舎、庁舎駐車場、集合事務所、行政サービスセンター、健康センター、郷土博物館、新浦安駅前複合施設、まちづくり事務所、倉庫、その他
学校施設	小学校、中学校
学校施設以外の学校教育施設	幼稚園、認定こども園、給食センター、いちょう学級猫実
児童福祉施設	保育園、児童育成クラブ、放課後児童交流センター等
文化施設	文化会館、浦安市民プラザ（WAVE101）、音楽ホール
社会教育施設	公民館、中央図書館、青少年交流活動センターうら・らめ〜る、展示住宅
スポーツ施設	体育館、プール、武道館、陸上競技場、球技場本部棟、球技場管理棟、運動公園野球場、運動公園アーチェリー場、スポーツ施設管理事務所、運動公園管理棟、その他
市民活動施設	自治会集会所、まちづくり活動プラザ
高齢者福祉施設	老人クラブ会館、老人福祉センター、高洲高齢者福祉施設、シルバー人材センター、地域包括支援センター
障がい者福祉施設	総合福祉センター、障がい者就労支援施設、障がい者福祉センター・障がい者等一時ケアセンター、東野地区複合福祉施設（東野パティオ）、その他
環境整備施設	クリーンセンター、斎場、汚水ポンプ場、詰所
環境学習施設	三番瀬環境観察館
消防施設	消防庁舎、出張所、消防団詰所、消防団器具置場
交通施設	自転車駐車場
住宅施設	市営住宅、コミュニティ住宅
公園施設	体験学習施設、公園管理事務所、公園トイレ
防災施設	排水機場、防災備蓄倉庫、水防倉庫
墓地施設	複合霊堂、墓地トイレ、墓地管理事務所、その他
その他	駅自由通路、エレベーター、その他

(出典 浦安市公共施設個別施設計画)

(2) 築年別整備状況

学校施設の延床面積を建築年度毎に区分し、令和2年度（2020年）を起点に昭和36年度（1961年度）まで、延床面積を10年間ごとに集計し、その面積を比べてみると、築40年以上50年未満が33%、築30年以上40年未満が21%を占めており、築30年以上の建築物が半数以上（全150棟中の92棟）存在しています。

また、建築年度別にみると、昭和50年代に集中して建築しており、今後、改修や建替えのタイミングが一斉に到来することになります。

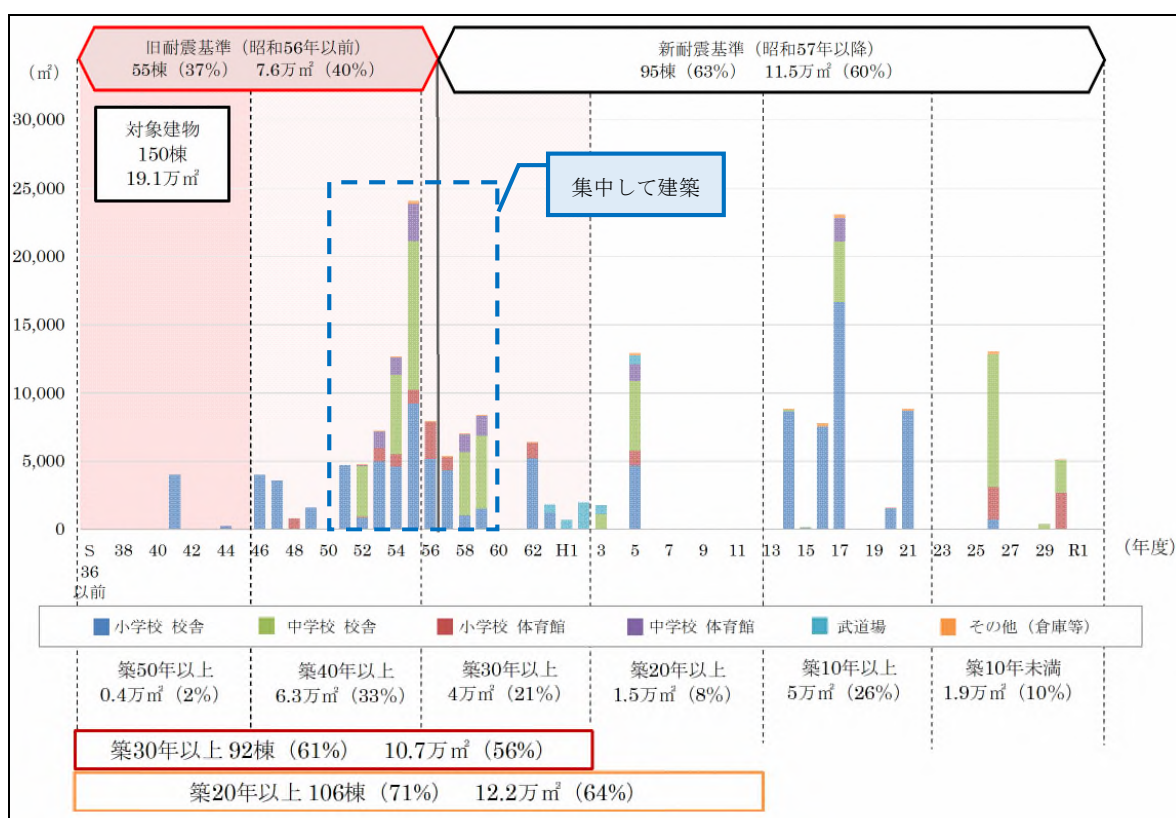

※文部科学省試算ソフトより作成

※築年数は、令和2年（2020年）時点

[図 7 築年別整備状況]

(3) 築年数別の割合

対象施設全体の棟数は、150棟（小学校83棟、中学校67棟）です。築年数別で見ると、築40～49年が32.0%と最も多く、次いで、築30～39年が28.0%、築10～19年が20.7%となっています。築30年以上の棟は、全体の61.3%を占めており、この中には築50年以上の棟も存在します。

小中学校別にみると、築30年以上の棟は小学校と中学校ともに約60%を占めています。その一方で、築30年未満の棟の内訳をみると、小学校は、築10～19年が27.7%と最も多く、築10年未満が最も少ないのに対し、中学校は、築10年未満と築20～29年が13.4%と最も多く、築10～19年が11.9%と最も少なくなっています。

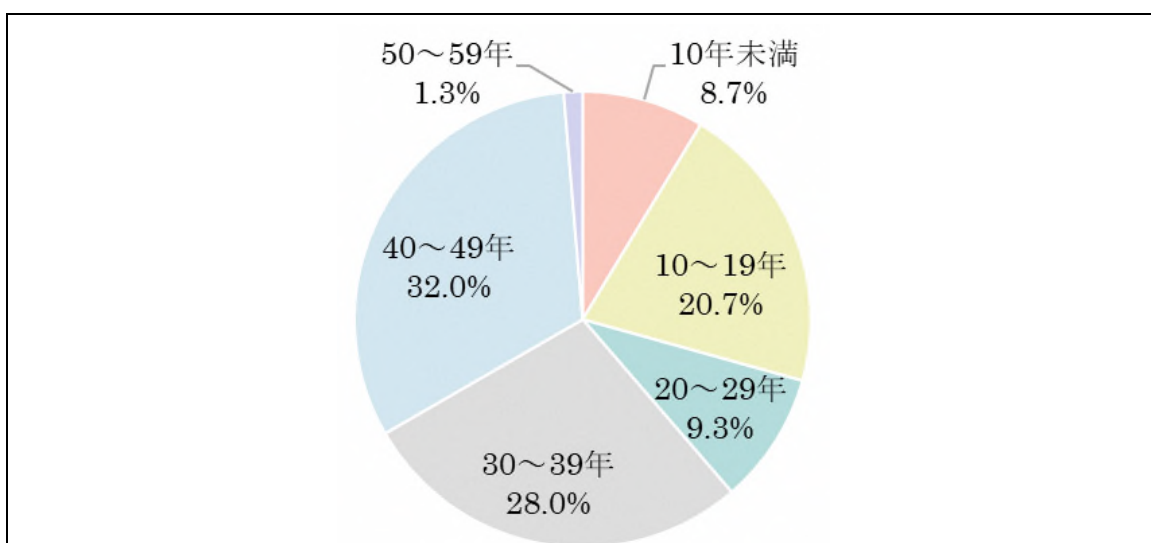

[図 8 対象施設全体]

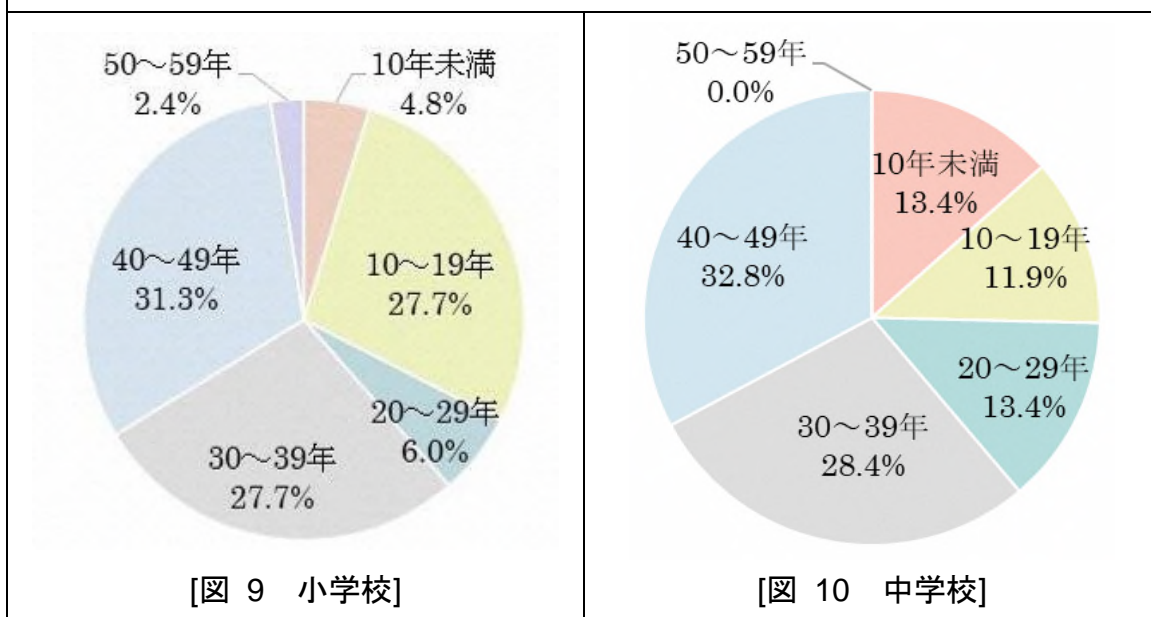

[図 9 小学校]

[図 10 中学校]

3.2.4 余裕教室・地域開放等の状況

現在、本市の学校施設では、理科室や音楽室あるいは家庭科室のように用途が固定されている特別教室及び普通教室以外の教室については、放課後異年齢児室・学童等で使用されています。これらの諸室は、児童生徒数の状況によって普通教室に割り当てるなど、状況に応じて柔軟に活用しています。

また、地域開放等は小学校、中学校ともに全校で実施しています。校庭、屋内運動場の一般開放に加え、中学校では武道場も一般開放しています。

[表 5 余裕教室・地域開放の状況]

活用状況		
余裕教室活用	小学校 (全校)	生活科室・少人数教室・学習支援室・相談室 放課後異年齢児教室・児童育成クラブ等
	中学校 (全校)	少人数教室・学習支援室・相談室等
地域開放等の実施	小学校 (全校)	校庭開放 屋内運動場開放
	中学校 (全校)	校庭開放 屋内運動場開放 武道場開放

3.2.5 施設関連経費

平成27年度（2015年度）から令和元年度（2019年度）の施設関連経費¹は、平均で約25.8億円となっています。平成28年度（2016年度）、平成29年度（2017年度）及び令和元年度（2019年度）の施設関連経費は、15億円～20億円程度であるのに対し、平成27年度（2015年度）、平成30年度（2018年度）は約35億円以上発生しており、年度によって大きく差があることがわかります。

平成27年度（2015年度）及び平成30年度（2018年度）の施設関連経費が他の年度と比較して高額となっている要因としては、平成27年度（2015年度）の入船地区学校統廃合整備事業や平成30年度（2018年度）の浦安中学校大規模改修・増築棟建築工事や南小学校屋内運動場建替工事等を実施したことによる、学校建設費・各整備事業費の増加が影響しています。

また、学校建設費・各整備事業費及び維持補修費（修繕・工事費）の割合は年度によって差がありますが、その他の費目はほぼ横ばいとなっています。

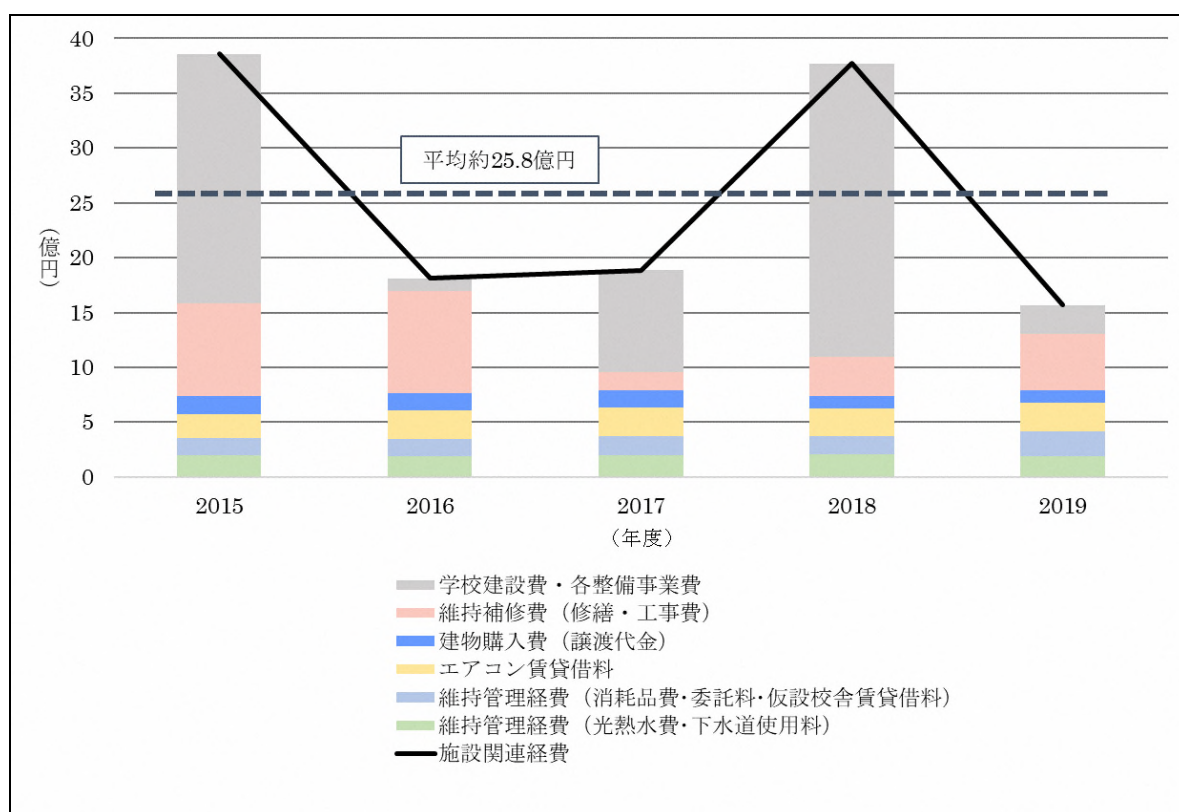

[図 11 学校施設関連経費]

¹ 学校施設関連経費とは、教育施設課が所管する小学校費の学校管理費及び学校建設費、中学校費の学校管理費及び学校建設費の支出済額を合計したものです。

3.2.6 今後の維持・更新コスト

学校施設を維持・更新する上で必要となる費用を、総合管理計画における将来費用の試算の考え方に則り試算しました。試算結果は、次頁に示します。

本計画の計画期間である10年後の令和12年度（2030年度）までに、施設の維持・更新に必要な費用は、総額で約295億円という試算結果となりました。

なお、超長期的な見通しとして、40年後の令和42年度（2060年度）までに、施設の維持・更新に必要な費用は、総額で約1,655億円という試算結果となりました。

《試算条件》

- ▶ 総合管理計画における将来費用の試算の考え方に則り試算。
- ▶ 建替えに必要な建替えコスト（更新コスト）と、改修に必要な改修コスト（修繕コスト）を設定。改修コストは、2つの種類を設定。
- ▶ 建替え・大規模改修・中規模改修のそれぞれに、単位面積当たりの単価を設定。

コストの種類		内容
建替えコスト		・ 建物の構造別に耐用年数を設定し、同用途、同規模で建替えた場合にかかるコスト
改修コスト	大規模改修コスト	・ 施設の機能を維持するために必要な、経年劣化に対する改修に必要なコスト ・ 社会的ニーズの変化（機能低下、利用変化）などに対応するため、建築物及び建築設備の機能向上を目的とする改修に必要なコスト
	中規模改修コスト	・ 大規模改修の中間期で、修繕や更新が必要となる部位や設備の経年劣化に対する改修に必要なコスト
維持管理経費		・ 施設を維持管理していく上で必要となる費用 ・ （「3.2.5 施設関連経費」にて示した施設関連経費のうち、「学校建設費・各整備事業費」を除外したもの。）

- ▶ 建替え及び改修の時期は、建物の構造別に設定した目標耐用年数をもとに設定。

改修・更新の種類		重構造物 ¹	軽構造物 ²
建替え		建築後 60 年	建築後 30 年
改修	大規模改修	建築後 30 年	
	中規模改修	建築後及び大規模改修実施後 15 年	

※本試算は、本市の施設の保全に係る基本的な考え方に基づいたものとなっています。

¹ 重構造物とは、建物の構造が、鉄筋コンクリート造、鉄骨造、鉄骨鉄筋コンクリート造のものをいいます。

² 軽構造物とは、建物の構造が、木造、軽量鉄骨造のものをいいます。

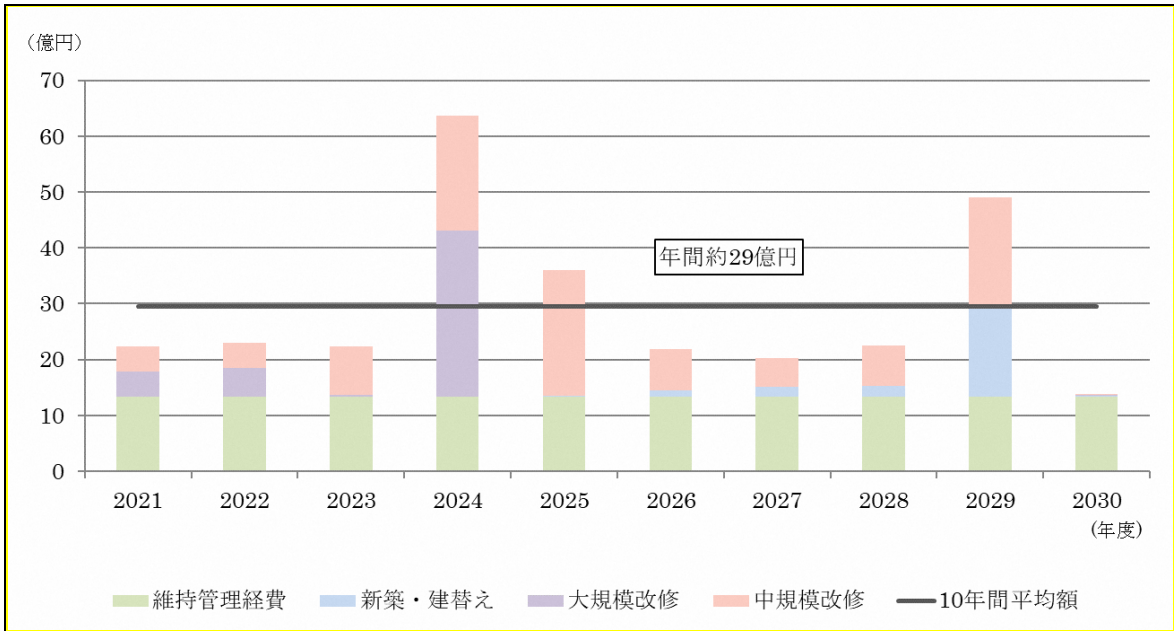

[図 12 今後の維持・更新コスト（10年間）]

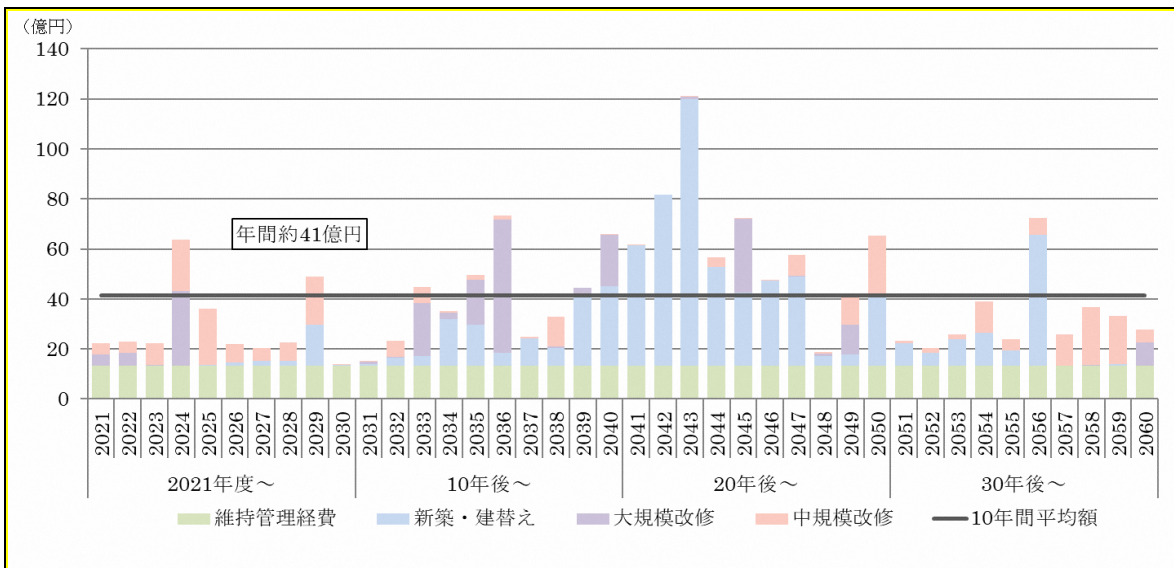

[図 13 今後の維持・更新コスト（40年間）]

3.3 老朽化の実態

建物の老朽化の実態について、「構造躯体¹の良好性」と「建物性能」の2つの視点から評価します。

3.3.1 構造躯体の良好性の評価

(1) 耐震改修の状況

本市では、旧耐震基準²の校舎・屋内運動場に対して平成7年度（1995年度）から耐震診断を実施してきました。耐震診断の結果、耐震補強が必要な施設については随時耐震補強工事を行い、平成21年度（2009年度）で校舎・屋内運動場の耐震補強工事が完了しています。

(2) 長寿命化³の可否の判定

「学校施設の長寿命化計画策定に係る解説書⁴」の長寿命化の判定フローを参考に構造躯体の長寿命化の可否を判定します。

まず、計画策定段階である現時点では、対象施設について、全ての主たる棟（校舎・屋内運動場・武道場）は、「新耐震基準」又は、旧耐震基準の棟については耐震補強工事が完了し、「コンクリート圧縮強度⁵が13.5N/mm²以下ではない」を満たしているため、「長寿命」として試算が可能となっています。

また、実際に長寿命化を図る場合には、躯体の状況を詳細に調査し、安全性の確保が可能であることを確認したうえで、長寿命化することとします。

そのため、今後の施設の維持管理・補修については、長寿命化を前提とした予防保全⁶の考えを基に実施していきます。

また、倉庫等の軽構造物については、定期点検や劣化状況を鑑みながら、必要に応じて改修や更新等の対応をしていきます。

¹ 構造躯体 建築構造を支える骨組みに当たる部分であり、柱や壁などである。

² 旧耐震基準 昭和56年（1981年）6月改正以前の構造関係規定

³ 長寿命化 建築物の構造躯体の状態等に応じ、建設後60年目までに改修を行い、75年の利用を目指すこと。
なお、「4.1長寿命化の基本方針」にて詳細を示す。

⁴ 学校施設の長寿命化計画策定に係る解説書 平成29年3月文部科学省より標準的な学校施設の長寿命化計画の様式や、より具体的な留意点等を示したもの。

⁵ コンクリート圧縮強度 コンクリートがどれだけの力（重さ）に耐えられるかを示すものであり、耐久性を図る尺度として用いられる。

⁶ 予防保全 定期点検の結果、予想される不具合に対して事前に対処し、建物の安全確保や機能維持を図り故障などを未然に防ぐこと。

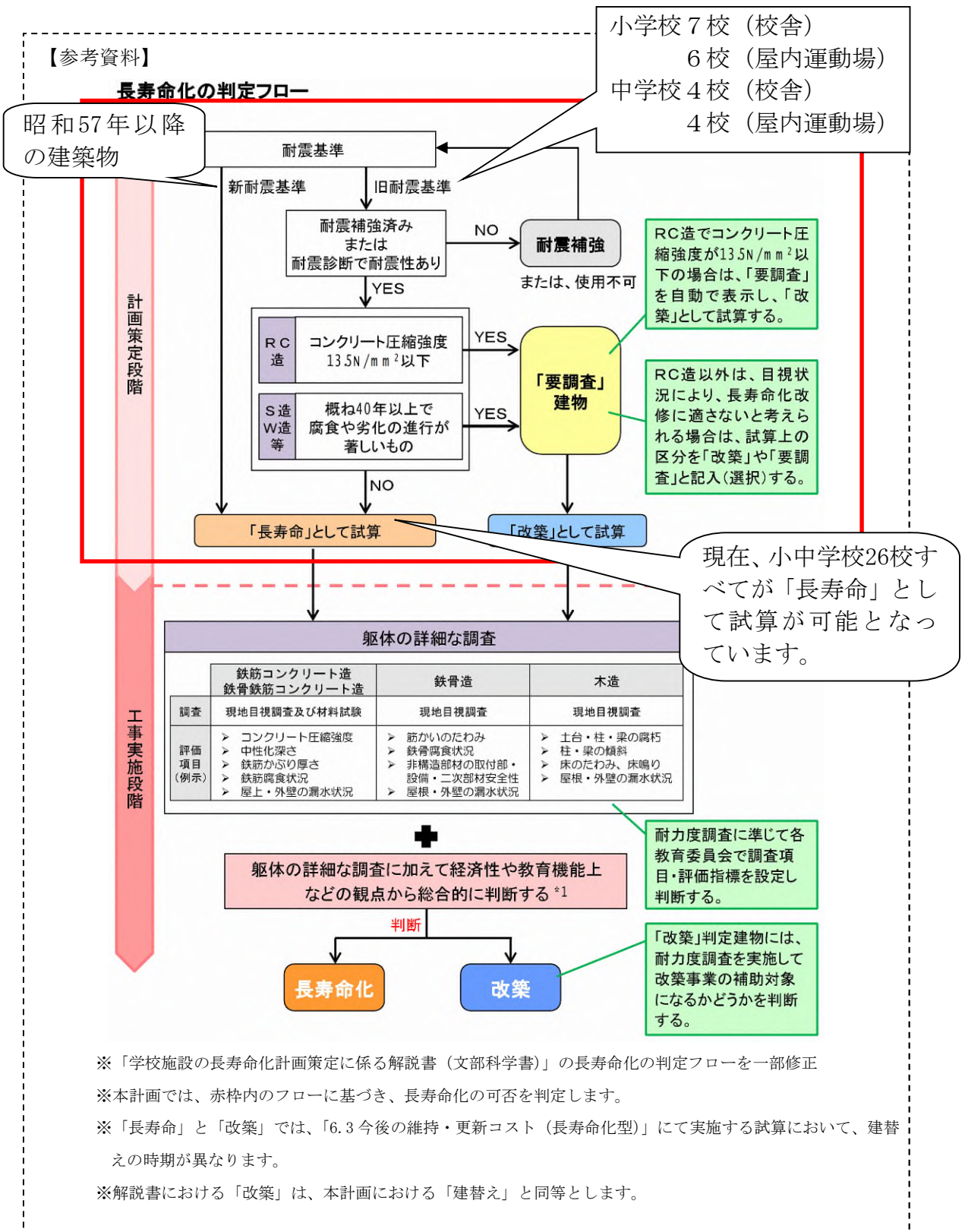

3.3.2 建物性能の評価

(1) 建物に対する判定の方法

本市の所有する建物の性能に対する判定は、「安全性」、「機能性」及び「環境配慮」に対応する評価項目と細目を定め、既往資料の確認及び現地確認の結果に基づき評価を行う、FM調査により、その判定を行なっています。

なお、建物性能の調査に用いる評価項目等については、表 6に示すとおりです。

[表 6 建物に対する調査・評価項目]

評価区分	評価項目	評価細目
安全性	躯体の耐久性	①耐震レベル、②築年数
	躯体の安全性	①建物の歪み（不同沈下）、②躯体の損傷
	外被の劣化	①外壁材（タイル、モルタル等）の剥離 ②屋根からの漏水、③外壁からの漏水
	防災・避難	①消防検査等による改善指摘事項、②避難・安全
機能性	空間の機能性	①配置・動線、②諸室の天井高 ③諸室・共用スペースの充足度、④室内環境
	仕上げ材の劣化	①屋根の劣化、②外壁の劣化、③建具の劣化 ④内装材の劣化
	設備の劣化	①給水設備、②排水設備、③衛生設備（便所、水回り等） ④空調・換気設備、⑤電気設備（受変電、盤、配線等） ⑥通信・情報設備、⑦昇降機
	バリアフリー	①敷地内通路、②出入口、③廊下、④階段 ⑤トイレ、⑥表示・誘導
環境配慮	環境配慮	①建築による省エネ・省資源対策 ②自然エネルギー利用による省エネ・省資源対策 ③設備システムによる省エネ・省資源対策
	有害物質	アスベスト、PCB等の有無

※「浦安市公共施設白書 平成31年（2019年）3月」から抜粋・編集

(2) 建物に対する評価

建物性能に対する判定は、「A」、「B+」、「B」、「B-」、「C」の5段階評価で表し、A評価は「概ね良好」、B+～B-評価は「劣化・不具合の内容を確認しながら計画的な対応が必要」、また、C評価は「優先的な対応が必要」と区分することとしています。

本計画に掲載した評価結果は、平成31年（2019年）3月発行の浦安市公共施設白書記載のFM調査（平成29年度（2017年度）実施）の結果を転写したものです。

ただし、当該評価の調査日以降に改修した施設（平成30年度（2018年度）浦安小学校屋内運動場、南小学校屋内運動場・プール棟、令和元年度（2019年度）日の出小学校屋内運動場、令和2年度（2020年度）美浜北小学校校舎及び見明川中学校校舎）の評価については、5段階評価ではなく、「-」としています。

[表 7 評価結果一覧（小学校）]

施設名称	棟名称	安全性	機能性	環境配慮	総合判定
浦安小学校	校舎	B+	B+	C	B-
	屋内運動場	-	-	-	-
	屋内水泳プール	A	B+	C	B-
	増築棟	A	A	C	B-
	体育倉庫	A	A	C	B
	油庫	A	B+	C	B-
南小学校	校舎	A	A	C	B
	増築棟(1)	A	A	C	B
	増築棟(2)	A	B+	C	B
	増築棟(3)	A	A	C	B+
	エレベーター棟	A	A	C	B-
	屋内運動場・プール棟	-	-	-	-
北部小学校	校舎	A	A	B-	B+
	増築棟	A	A	C	B+
	増築棟(2)・プール	A	A	B-	B+
	屋内運動場	A	A	C	B
	体育倉庫	A	A	C	B
	油庫	A	A	C	B
見明川小学校	校舎	A	A	B	A
	屋内運動場	-	-	-	-
	プール附属棟	A	B	C	B-
	体育倉庫	A	A	C	B
	油庫	A	B+	C	B-

施設名称	棟名称	安全性	機能性	環境配慮	総合判定
富岡小学校	校舎	A	B	C	B
	増築棟	A	B+	C	B
	屋内運動場	A	A	C	B
	プール付属棟	A	A	C	B
	体育倉庫	A	B	C	B-
	エレベーター棟	A	A	C	B
	ゴミ置場	A	B	C	B-
美浜南小学校	校舎	A	B+	C	B-
	増築棟	A	A	C	B-
	屋内運動場	A	A	C	B+
	ゴミ置場	A	B+	C	B-
	プール付属棟	A	B+	C	B-
	体育倉庫	A	B+	C	B-
東小学校	校舎	A	B+	C	B
	屋内運動場	A	A	B-	A
	プール付属棟	A	A	C	B-
	体育倉庫	A	B-	C	C
	油庫	A	B+	C	B-
	エレベーター棟	A	B+	C	B
入船小学校	校舎	A	A	B	A
	屋内運動場	A	A	B-	B+
	プール付属棟	A	B+	C	B-
	体育倉庫	A	A	C	B
	倉庫	A	B-	C	C
	油庫	A	B+	C	B-
	増築棟	A	A	B-	A
舞浜小学校	校舎	A	A	C	B
	屋内運動場	A	A	C	B
	プール付属棟	A	A	C	B
	増築棟	A	A	C	B
	体育倉庫	A	A	C	B-
	ゴミ置場	A	A	C	B
美浜北小学校	校舎	—	—	—	—
	屋内運動場	A	A	C	B
	プール付属棟	A	A	C	B
	体育倉庫	A	B	C	B-
	ゴミ置場	A	A	C	B

施設名称	棟名称	安全性	機能性	環境配慮	総合判定
日の出小学校	校舎	A	B	B-	B
	屋内運動場	—	—	—	—
	プール附属棟	A	B	C	B-
	エレベーター棟	A	A	C	B
	体育倉庫	A	A	C	B
	ゴミ置場・油庫	A	B+	C	B-
明海小学校	校舎	A	A	C	B
	屋内運動場	B+	A	B-	B+
	プール附属棟	A	A	C	B-
	体育倉庫	A	A	C	B-
	ゴミ置場・油庫	A	A	C	B-
	機械室	A	A	C	B
高洲小学校	校舎	B+	A	B	B+
	屋内運動場	A	A	B	A
	プール	A	A	C	B
	体育倉庫	A	A	C	B+
日の出南小学校	校舎	A	A	B-	A
	屋内運動場	A	A	C	B
	プール	—	—	—	—
	体育倉庫	A	A	C	B
	屋外便所	A	A	C	B+
	ゴミ置場	A	A	C	B+
明海南小学校	校舎・屋内運動場	A	A	B	A
	体育倉庫・屋外便所	A	A	C	B+
	受水槽棟	—	—	—	—
高洲北小学校	校舎・屋内運動場・プール	A	A	B	A
	体育倉庫・屋外便所	A	A	C	B+
東野小学校	校舎・屋内運動場・プール	A	A	B-	A
	体育倉庫・屋外便所	A	A	C	B
	駐輪場	A	A	C	B

※ 見明川小学校屋内運動場は、平成29年度（2017年度）に全面改修を行ったため、調査は行っていません。

※ 明海南小学校受水槽棟の平成29年度（2017年度）FMは、校舎と一体として行いました。

[表 8 評価結果一覧（中学校）]

施設名称	棟名称	安全性	機能性	環境 配慮	総合 判定
浦安中学校	校舎	—	—	—	—
	屋内運動場	A	A	B-	B+
	武道場	A	B	C	B-
	体育倉庫	A	C	C	C
	油庫	A	A	C	B
	エレベーター棟	—	—	—	—
	増築棟・プール	—	—	—	—
	渡り廊下	—	—	—	—
	駐輪場	—	—	—	—
	受水槽・ポンプ室	—	—	—	—
	配膳室棟	—	—	—	—
堀江中学校	校舎	A	A	B	A
	屋内運動場	A	A	C	B
	増築棟(1)	A	B+	C	B
	武道場	A	B+	C	B
	受水槽室	A	B+	C	B-
	プール附属棟(2)	A	B-	C	B-
	増築棟(2)	A	A	C	B
	プール附属棟(1)	A	B-	C	B-
	ポンプ室	A	A	C	B
	油庫	A	A	C	B
	増築棟(3)	—	—	—	—
見明川中学校	校舎	—	—	—	—
	屋内運動場	A	B+	C	B
	武道場	A	B+	C	B
	技術棟	A	B	C	B-
	プール附属棟	A	B	C	B-
	体育倉庫	A	C	C	C
	油庫	A	B	C	B-
入船中学校	校舎	A	A	C	B
	屋内運動場	A	A	C	B
	武道場	A	B+	C	B
	技術棟	A	A	C	B
	プール附属棟	A	B	C	B-
	体育倉庫	A	B+	C	B-
	油庫・ゴミ置場	A	A	C	B

施設名称	棟名称	安全性	機能性	環境配慮	総合判定
富岡中学校	校舎	B	B+	C	B-
	屋内運動場	A	A	B-	B+
	武道場	A	B+	C	B-
	技術棟	A	A	C	B
	プール付属棟	A	B+	C	B-
	エレベーター棟	A	A	C	B-
	体育倉庫	A	B	C	B-
	油庫	A	A	C	B-
美浜中学校	校舎	A	B	C	B
	屋内運動場	A	A	B-	B+
	武道場	A	B+	C	B
	技術棟	A	B+	C	B
	エレベーター棟	A	A	C	B
	プール付属棟	A	B+	C	B-
	体育倉庫	A	C	C	C
	ゴミ置場	A	A	C	B
日の出中学校	校舎	A	A	B-	B+
	屋内運動場	A	A	B-	A
	武道場	A	B+	C	B-
	プール付属棟	A	B+	C	B-
	エレベーター棟	A	A	C	B-
	体育倉庫	A	A	C	B
	機械室	A	A	C	B
	ゴミ置場	A	A	C	B
明海中学校	校舎	A	A	B-	A
	屋内運動場・武道場	—	—	—	—
	プール付属棟	—	—	—	—
	ゴミ置場	A	A	C	B+
高洲中学校	校舎・屋内運動場・プール・武道場	A	A	A	A
	体育倉庫	A	A	C	B+
	駐輪場	A	A	C	B

※ 浦安中学校の校舎・エレベーター棟は、平成29年度（2017年度）に大規模改修を行ったため調査は行っていません。

※ 堀江中学校の増築棟(3)は、平成29年度（2017年度）竣工のため調査は行っていません。

(3) 評価結果

評価結果一覧をもとに、総合判定の区分に応じた棟数の割合を図 14に示し、築年数別に示した結果を図 15に示します。また、校舎、屋内運動場及び武道場など重構造物の評価別の分類を表 9に示します。

図 14から、A評価の棟が小学校10.5%、中学校7.0%、次いで、B+～B-評価の棟が小学校87.2%、中学校が87.7%、また、C評価の棟が小学校2.3%、中学校5.3%となっていることがわかります。

また、多くの割合を占めるB又はB-評価の棟は、図 15から築20～49年に集中していることがわかります。

なお、C評価の棟は、すべて体育倉庫などの小規模な軽構造物となっています。

また、築50年以上に該当するのは1校で、平成9年（1997年）の大規模改修から20年が経過した浦安小学校となっています。

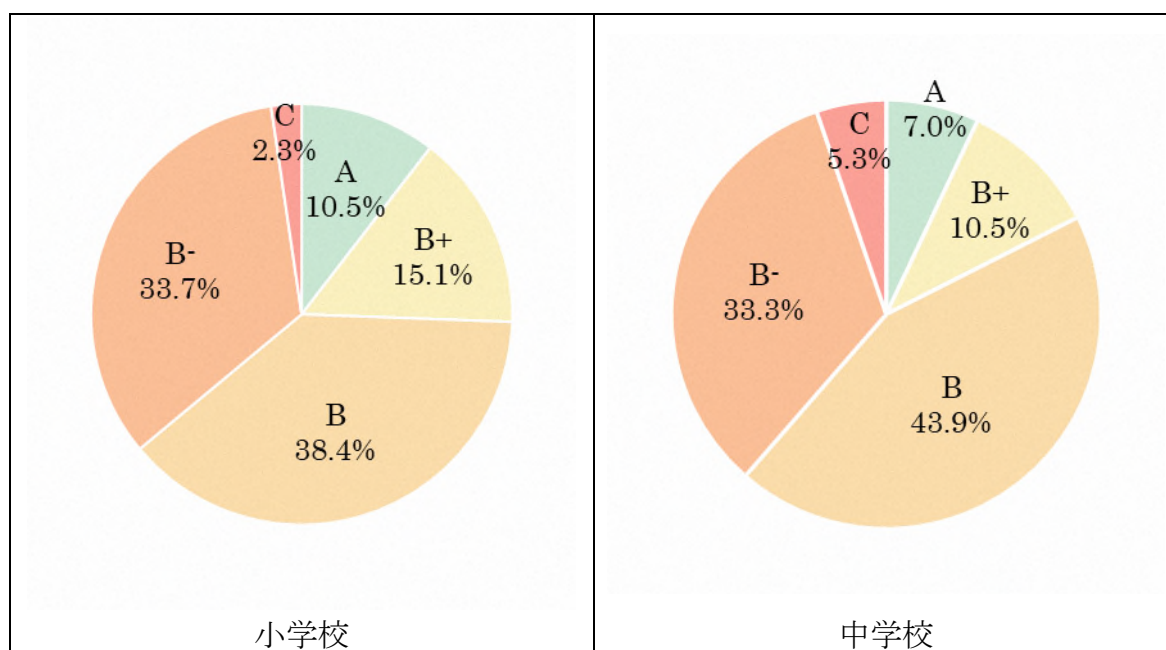

[図 14 各評価の棟数の割合]

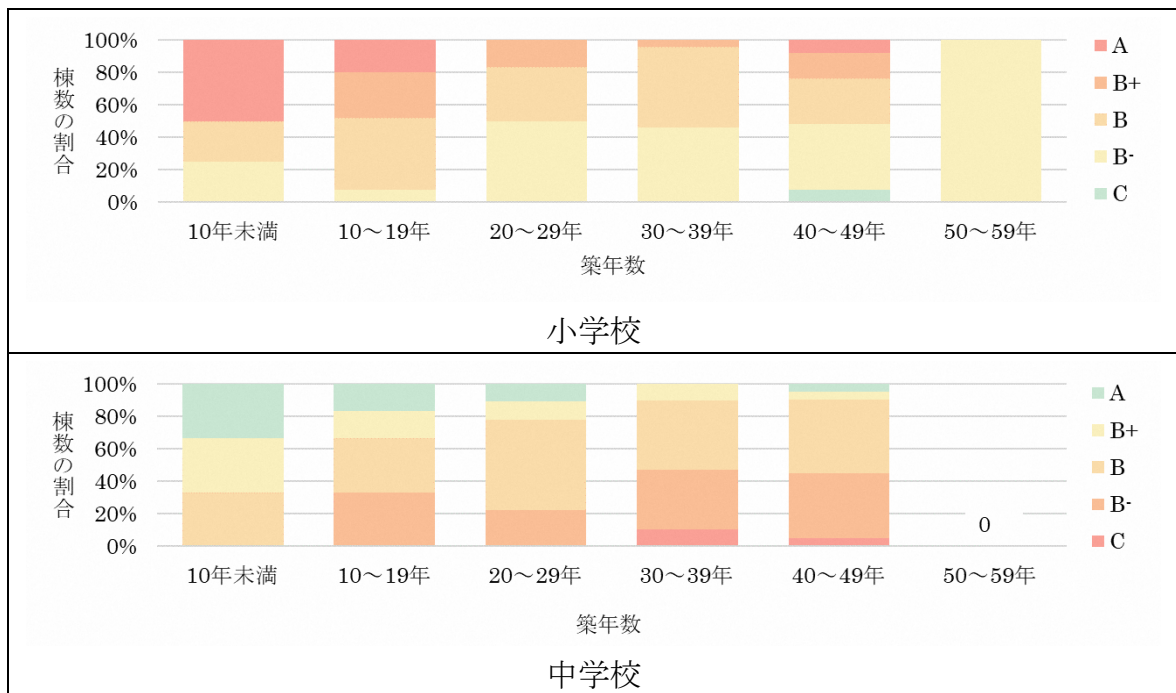

[図 15 築年数別評価結果]

[表 9 重構造物の評価別分類]

区分		A評価	B+評価	B評価	B-評価	C評価
小学校	校舎	見明川・入船 日の出南・明海南 高洲北・東野	南(増築棟) 北部・高洲	南・富岡 舞浜・東 日の出・明海	浦安・美浜南	該当なし
	屋内運動場	東・高洲・明海南 高洲北・東野	美浜南・入船 明海	北部・富岡・舞浜 美浜北・日の出南		
	E V 棟			南・富岡 東・日の出	南	
	プール	明海南・高洲北 東野	北部	富岡・舞浜 美浜北・高洲 日の出南	浦安・見明川 美浜南・東・入船 日の出・明海	
中学校	校舎	堀江・明海・高洲	日の出	堀江(増築棟) 入船・美浜	富岡	該当なし
	技術棟			入船・富岡・美浜	見明川	
	屋内運動場	日の出・高洲 明海	浦安・富岡 美浜	堀江・見明川・入船		
	武道場	高洲・明海		堀江・見明川 入船・美浜	浦安・富岡 日の出	
	E V 棟			美浜	富岡・日の出	
	プール	高洲・明海			堀江・見明川・入船 富岡・美浜・日の出	

備考 調査日以降に改修や建設をした下記の建物は除いています。

- (1) 校舎 : 美浜北小学校、浦安中学校、堀江中学校(増築棟3)、見明川中学校
- (2) 屋内運動場 : 浦安小学校、南小学校、見明川小学校、日の出小学校
- (3) プール : 南小学校、浦安中学校

4 学校施設整備の基本的な方針等

4.1 長寿命化の基本方針

学校施設のうち、校舎、屋内運動場及び武道場などの重構造物について、総合管理計画では耐用年数の60年としていますが、文部科学省が平成29年（2017年）3月に策定した「長寿命化計画策定に係る解説書」では、適切な維持管理がなされ、コンクリート及び鉄筋の強度が確保される場合には、70年から80年程度、さらに技術的には100年以上もたせるような長寿命化が可能とされています。

このように、これまで定められていた耐用年数以上に建物を使用するためには、施設の安全性や快適性の担保など、施設を良好な状態に保つとともに、致命的な損傷の発現を事前に防止するための予防的な改修を定期的に行うことが必要です。

そのためには、建築物の付属設備の更新時期が概ね15年とされていることを踏まえ、改修サイクルについても概ね15年を目安に計画的に改修を行うとともに、軽構造物である倉庫や油庫等については、劣化状況に応じて、逐次、必要な改修を行っていきます。

なお、浦安小学校の校舎については、昭和41年（1966年）10月に竣工し、令和9年度（2027年度）に耐用年数の60年を経過することから、躯体の詳細な調査・分析を行い、他の学校施設の長寿命化に向けた基礎資料とします。

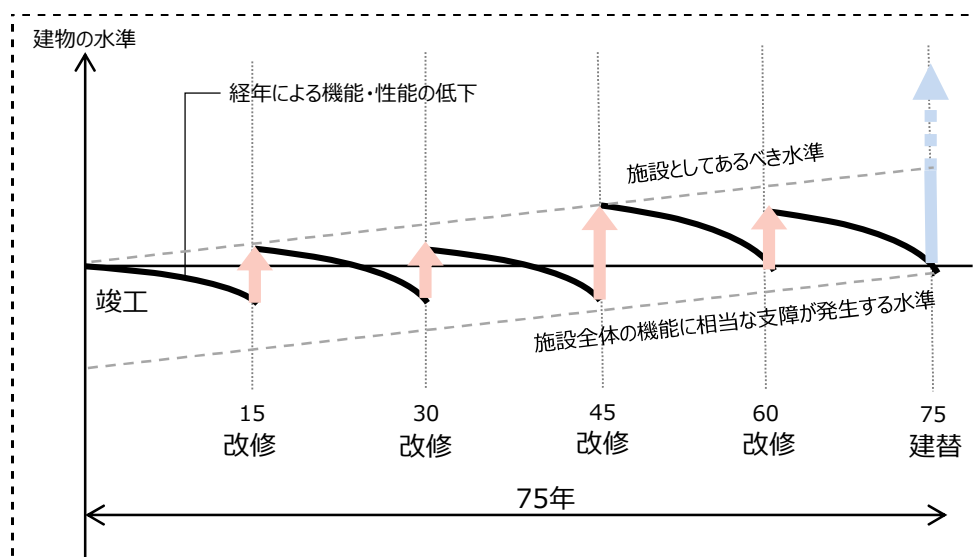

[図 16 長寿命化の改修サイクル（イメージ）]

※図はイメージになります。施設全体の機能に相当な支障が発生する水準を下回ることがないように、各改修において建物の状況に応じた工事項目を検討します。

4.2 施設の有効活用の方針

本市の学校施設は、平成6年（1994年）3月に竣工した明海小学校・日の出中学校までは、管理面を重視した、概ね長方形の校舎で片廊下式、又は中廊下式を採用していましたが、平成15年（2003年）3月に竣工した高洲小学校から、学年単位のみまとまりがしやすく、学校以外の利用や他用途への部分転用に配慮したクラスター方式を採用しています。

今後、部分転用が必要になった場合に、円滑に運用できるよう維持・管理していくことが重要です。

また、小中学校が隣接するところでは、施設・設備の共有化を図り、持管理コストの削減を図ることを今後検討する必要があります。

★クラスターとは、英語で「房」「集団」「群れ」という意味です。

学校施設で当てはめると「普通教室群」、「特別教室群」といった諸室の集団、群れのことになります。

また、高洲小学校の例でいうと、特別教室及び屋内運動場の部分を「枝」とし、そこから普通教室（ブドウの1粒）が集団化し「ブドウの房」と表しています。

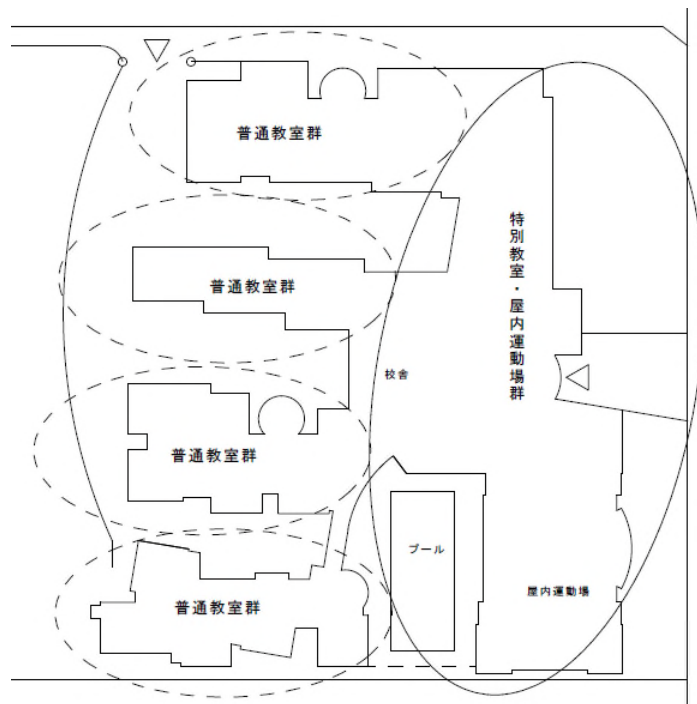

[図 17 クラスター形式採用校舎（高洲小学校）]

5 基本的な方針等を踏まえた施設整備の水準等

5.1 改修等の整備基準

(1) 改修の基本方針

これまでに示した、施設の長期利用、財政負担の軽減や平準化の観点から、適切な時期に改修を実施し、耐用年数の60年を超えた使用を目指します。

令和2年度(2020年度)に実施した美浜北小学校と見明川中学校の校舍改修工事にあつては、平成31年度(2019年度)施政方針を受け、これまで行ってきた大規模改修を見直し、施設の安全性の確保や老朽化などに対応するため、屋上防水や外壁補修、耐用年数を超えた設備機器の更新等、学校施設の機能回復を主とした改修を行いました。

今後の改修については、前例に習い機能回復を主とした整備を原則としますが、「2 学校施設の目指すべき姿」に掲げたことを実現するため、施設の状況に応じ、機能の向上となる整備も合わせて行うこととします。

施設の改修については、児童生徒や教職員の安全確保を最優先とし、改修期間中に既存施設を利用することが適当でない場合は、他施設での分散受け入れや代替施設の利用などによる対応を検討していきます。

(2) 学校施設として整備する項目

ア 改修工事項目

現在、学校施設の改修工事として実施している項目は、表10に示すとおりです。施設の状況や市の財政状況を踏まえ、必要な工事の項目を検討します。

[表 10 学校施設の改修工事項目(例)]

	改修工事項目	
	機能回復	機能向上
建築	①構造躯体改修、②屋根防水改修、③外壁改修 ④建具改修、⑤内部仕上げ改修、⑥塗装改修 ⑦家具改修、⑧アスベスト対策 ⑨その他不具合箇所の改修	①バリアフリー化 ②省エネ化 ③高耐久・断熱化 ④諸室の追加、配置変更
電気設備	①受変電設備改修、②動力設備改修 ③電灯設備改修、④拡声設備改修 ⑤防犯設備改修、⑥情報・通信設備改修 ⑦防災設備改修、⑧その他不具合箇所の改修	①省エネ化 ②高耐久化 ③高効率化
機械設備	①空調設備改修、②換気設備改修 ③給排水衛生設備改修、④消火設備改修 ⑤ガス設備改修、⑥昇降機設備改修 ⑦その他不具合箇所の改修	①省エネ化 ②高耐久化 ③高効率化

イ その他の整備項目

学校施設は、市や教育委員会の施策を反映し、早期に教育環境の改善を図る必要があります。表 11に示すものについては、改修時期を待たず、先行整備を行っています。

[表 11 その他の整備項目]

整備項目	実施要因・状況
エレベーター	・車椅子利用者を含む学校利用者が円滑に移動可能とするため
スロープ	・車椅子利用者を含む学校利用者が円滑に移動可能とするため
階段両側の手すり	・学校利用者が円滑に移動可能とするため
多機能トイレ	・車椅子利用者、オストメイト利用者等が使用するため
トイレの流しの自動水栓	・衛生面の向上のため ・閉め忘れ防止や節水対策のため
トイレの照明の人感センサー	・衛生面の向上のため ・消し忘れ防止や節電対策効果を高めるため
高効率照明	・地球温暖化対策実行計画によるため ・蛍光灯などの製造中止によるため
エアコン	・適切な室内環境を整えるため
可動黒板	・身長差に関係なく黒板全面が使用できるため ・後列の生徒が見やすいよう黒板の高さを調整できるため
内線電話	・教室で事故や急病人等が発生した場合に、職員室や保健室と連絡をとり、迅速な対応を可能とするため
職員室等のOAフロア	・OA機器の使用増加による、電源確保のため ・露出配線によるつまずきや転倒などの防止のため ・タコ足配線に起因する火災の予防のため

5.2 維持管理の項目・手法等

学校施設の維持管理は、児童生徒に対する安全確保の必要性を十分に理解した上で行うことが重要です。

学校が行う日常点検、市の職員による点検及び専門事業者による法令に基づく点検を実施することで、故障や不具合の兆候を早期に発見し、予防保全を推進します。

点検の結果を踏まえ、修繕や改修を実施していくことで、効果的な施設整備を行うことが可能となります。

なお、本市にて実施している法定点検及び定期点検は、表 12のとおりです。

[表 12 法定・定期点検の種類]

根拠法令	点検周期	点検内容
建築基準法第12条に基づく点検	3年	敷地、建築構造、建築仕上げ、防火区画、建築設備等の損傷、腐食その他の劣化状況
	1年	排気・排煙設備、防火設備（扉・シャッター）、非常用照明装置、給排水衛生設備、昇降機について作動確認や劣化状況
消防法第17条に基づく点検	1年	消防設備、警報設備、避難設備、非常用電源の作動確認や劣化状況の総合的な詳細点検
	6ヶ月	消防設備、警報設備、避難設備、非常用電源の外観確認や作動確認
電気事業法第39条、第42条に基づく点検	1年	自家用電気工作物の受電・負荷設備について、詳細な作動確認や測定
	1ヶ月	自家用電気工作物の受電・負荷設備について、作動確認や劣化状況
水道法第32, 34条、浦安市小規模水道条例第3, 4条に基づく点検	1年	貯水槽（受水槽・高架水槽）の清掃・水質検査等 *10m ³ 未満の水槽は「浦安市小規模水道条例」に該当
建築物における衛生的環境の確保に関する法律第4条に基づく点検	7日	雑用水槽水質検査（PH値、遊離残留塩素等）、
	1ヶ月	空気環境測定
	2ヶ月	雑用水槽点検、雑用水槽水質検査（大腸菌、濁度等）
	6ヶ月	飲料水水質検査、ねずみ昆虫等防除、雑用水槽清掃、排水の清掃
	1年	消毒副生物等水質検査（6/1～9/1）
フロン類の使用の合理化及び管理の適正化に関する法律に基づく点検	3ヶ月	空調機器の簡易点検（異音、外観等の漏えいの徴候の確認）
	3年	空調機器7.5kW～50kW未満の冷媒漏えいの検査

6 長寿命化の実施計画

6.1 改修等の優先順位付けの考え方

今後、改修や建替え等が発生していくに当たり、計画的な更新を実施する必要があります。

築年数及び施設の老朽化の状態、施設を有効利用する上での改修の必要性等を勘案し、優先順位付けを行いながら、改修の実施時期を調整していきます。

6.2 施設ごとの改修状況・方針

これまでに実施してきた主な改修と今後の方針や検討課題を整理し、次頁以降で施設ごとに示します。

なお、方針・検討課題については、現在の施設状況を踏まえ、計画期間である10年間について記載しています。

今後の改修の実施状況や学校施設に係る本市の施策等を反映するため、計画期間内においても、必要に応じた見直しを行います。

(1) 小学校

施設名	これまでに実施した 主な改修等	今後の方針・検討課題
浦安小学校	平成9年度 ・校舎大規模改修 (耐震補強含む) 平成28年度 ・特別支援学級整備 平成30年度 ・屋内運動場改修	<p>☑大規模改修から20年以上経過し、FM調査は「B-」評価となっています。令和8年には建築から60年を迎えるため、将来の建替えも見据え、校舎改修を検討する必要があります。</p> <p>また、令和9年度には生活科室、少人数教室又は学習支援室として使用できる教室が1室のみとなり、その後、令和11年度に教室数が不足する見込みです。</p> <p>※保有教室:18、特別支援学級:2、通級指導教室:1、通常学級として使用可能な最大教室数:15</p> <p>R2～5:12学級、R6～8:13学級、R9:14学級、R10:15学級、R11:16学級、R12:17学級</p> <p>☑屋内運動場(保有面積872㎡)は、義務教育諸学校等の施設費の国庫負担等に関する法律(昭和33年法律第81号)に規定する教育を行うのに必要な最低限度の面積(以下「必要面積」という。)(1～10学級:894㎡、11～15学級:919㎡、16学級以上:1,215㎡)を満たしていません。</p>
南小学校	平成10年度 ・校舎耐震補強 平成14年度 ・校舎大規模改修 ・増築棟建設 平成27年度 ・特別支援学級整備 平成29、30年度 ・屋外プールと屋内運動場を一体型複合施設に建替	<p>☑校舎は、大規模改修から15年以上経過、FM調査は「B」評価ですが、建築物付属設備は耐用年数の15年を超えているため、改修を検討する必要があります。</p> <p>なお、同校は市内で最も児童数が多く、他校に比べ、体育館など特別教室の使用が制限される状況となっています。</p>

施設名	これまでに実施した 主な改修等	今後の方針・検討課題
北部小学校	平成6年度 ・屋内運動場改修 平成9年度 ・増築棟耐震補強 平成15年度 ・校舎大規模改修 ・既存校舎耐震補強 平成17年度 ・特別支援教室整備 平成20年度 ・屋内運動場耐震補強 平成21年度 ・プール付増築棟建設	<input checked="" type="checkbox"/> 校舎及び屋内運動場とも、大規模改修から15年以上経過、校舎のFM調査は「B+」評価であり、劣化・不具合の内容を確認し、機能回復等の対応を図る必要があります。 また、令和5年度から学級数が増加し、令和9年度には30学級となり、生活科室、少人数教室又は学習支援室として使用できる教室が2室のみとなる見込みです。 ※保有教室:39、特別支援学級:5、児童育成クラブ:2、通常学級として使用可能な最大教室数:32 R2:25学級、R3:24学級、R4:25学級、R5:26学級、R6:27学級、R8:29学級、R9~12:30学級 <input checked="" type="checkbox"/> 屋内運動場(保有面積718㎡)は必要面積(16学級以上:1,215㎡)を満たしていません。
見明川小学校	平成19年度 ・屋内運動場耐震補強 平成20、21年度 ・校舎大規模改修 ・耐震補強 平成29年度 ・屋内運動場改修	<input checked="" type="checkbox"/> 校舎は、大規模改修から10年が経過。FM調査は「A」評価ですが、建築物付属設備はあと5年で耐用年数の15年を超えるため、改修を検討する必要があります。 また、令和3年度から学級数が増加し、令和6年度に教室数が19となり、生活科室、少人数教室又は学習支援室として使用できる教室が1室のみとなります。令和7年度には20学級となり、生活科室、少人数教室及び学習支援室の教室が不足し、令和10年度には保有教室22を超える見込みです。 ※保有教室:22、特別支援学級:2、通常学級として使用可能な最大教室数:20 R2:17学級、R3~5:18学級、R6:19学級、R7~9:20学級、R10:21学級、R11~:24学級 <input checked="" type="checkbox"/> 屋内運動場(保有面積736㎡)は必要面積(16学級以上:1,215㎡)を満たしていません。

施設名	これまでに実施した 主な改修等	今後の方針・検討課題
富岡小学校	平成26年度 ・屋内運動場改修 令和3年度 ・校舎改修予定	<input checked="" type="checkbox"/> 建築から42年が経過した校舎は、令和3年に改修する予定です。 <input checked="" type="checkbox"/> 屋内運動場（保有面積731㎡）は必要面積（11～15学級：919㎡）を満たしていません。
美浜南小学校	平成8年度 ・特別支援教室整備 平成9年度 ・校舎耐震補強 平成19年 ・屋内運動場耐震補強 平成26年度 ・屋内運動場改修	<input checked="" type="checkbox"/> 校舎は建築から41年が経過、FM調査は「B-」評価であり、劣化・不具合の内容を確認し、早期に機能回復等の対応を図る必要があります。 <input checked="" type="checkbox"/> 屋内運動場（保有面積754㎡）は必要面積（11～15学級：919㎡）を満たしていません。
東小学校	平成26年度 ・屋内運動場と特別教室（音楽室・図工室）を複合施設に建替 令和元年度 ・特別支援学級整備	<input checked="" type="checkbox"/> 校舎は建築から40年が経過、FM調査は「B」評価であり、劣化・不具合の内容を確認し、機能回復等の対応を図る必要があります。 また、令和5年度に教室数が21となり、生活科室、少人数教室又は学習支援室として使用できる教室が1室のみとなります。その後、令和8年度以降は教室数が不足する見込みです。 ※保有教室：27、特別支援学級：1、通級指導教室：2、通常学級として使用可能な最大教室数：24 R2・3：19学級、R4・5：20学級、 R6：21学級、R7：23学級、 R8～12：24学級
入船小学校	平成26、27年度 ・校舎大規模改修 ・増築棟建設 ・特別支援学級整備	<input checked="" type="checkbox"/> 令和3年度に屋内運動場の改修を予定しています。 <input checked="" type="checkbox"/> 屋内運動場（保有面積735㎡）は必要面積（16学級以上：1,215㎡）を満たしていません。

施設名	これまでに実施した 主な改修等	今後の方針・検討課題
舞浜小学校	平成24年度 ・屋内運動場改修 令和2年度 ・特別支援学級整備	<input checked="" type="checkbox"/> 校舎は建築から39年が経過、FM調査は「B」評価であり、劣化・不具合の内容を確認し、機能回復等の対応を図る必要があります。 また、令和7年度に教室数が23となり、生活科室、少人数教室又は学習支援室として使用できる教室が1室のみとなります。その後、令和10年度には25教室となり、教室数が不足する見込みです。 ※保有教室:25、特別支援学級:1、通常学級として使用可能な最大教室数:24 R2:21学級、R3:20学級、R4:19学級、R5・6:21学級、R7・8:23学級、R9:24学級、R10:25学級、R11:26学級、R12:27学級 <input checked="" type="checkbox"/> 屋内運動場(保有面積781㎡)は必要面積(16学級以上:1,215㎡)を満たしていません。
美浜北小学校	平成25年度 ・屋内運動場改修 令和2年度 ・校舎改修	<input checked="" type="checkbox"/> 必要に応じた修繕や補修工事等を行い、現状維持に努めます。 <input checked="" type="checkbox"/> 屋内運動場(保有面積781㎡)は必要面積(1~10学級:894㎡)を満たしていません。
日の出小学校	平成29年度 ・屋内運動場改修	<input checked="" type="checkbox"/> 校舎は建築から33年が経過、FM調査は「B」評価であり、劣化・不具合の内容を確認し、機能回復等の対応を図る必要があります。

施設名	これまでに実施した 主な改修等	今後の方針・検討課題
明海小学校	平成20年度 ・特別支援学級整備	<p>☑校舎は建築から27年が経過、FM調査は「B」評価であり、劣化・不具合の内容を確認し、機能回復等の対応を図る必要があります。</p> <p>なお、令和7年度に教室数が18となり、生活科室、少人数教室又は学習支援室として使用できる教室が1室のみとなりますが、その後、教室数は減少に転じる見込みです。</p> <p>※保有教室:21、特別支援学級:2、通常学級として使用可能な最大教室数:19</p> <p>R2:13学級、R3:14学級、R4:15学級、R5:16学級、R6:17学級、R7:18学級、R8:17学級、R9:16学級、R10:15学級、R11:14学級、R12:13学級</p>
高洲小学校		<p>☑校舎は建築から18年が経過、FM調査は「B+」評価ですが、建築物付属設備は耐用年数の15年を超えているため、改修を検討する必要があります。</p> <p>☑屋内運動場（保有面積922㎡）は必要面積（16学級以上：1,215㎡）を満たしていません。</p>
日の出南小学校		<p>☑校舎は建築から16年が経過、FM調査は「A」評価ですが、建築物付属設備は耐用年数の15年を超えているため、改修を検討する必要があります。</p> <p>☑屋内運動場（保有面積1,092㎡）は必要面積（16学級以上：1,215㎡）を満たしていません。</p>

施設名	これまでに実施した 主な改修等	今後の方針・検討課題
明海南小学校		<input checked="" type="checkbox"/> 校舎は建築から15年が経過、FM調査は「A」評価ですが、建築物付属設備は耐用年数の15年を超えているため、改修を検討する必要があります。 <input checked="" type="checkbox"/> 屋内運動場（保有面積742㎡）は必要面積（1～10学級：894㎡、11～15学級：919㎡）を満たしていません。
高洲北小学校		<input checked="" type="checkbox"/> 建築から15年が経過、FM調査は「A」評価ですが、建築物付属設備は耐用年数の15年を超えているため、改修を検討する必要があります。 <input checked="" type="checkbox"/> 屋内運動場（保有面積890㎡）は必要面積（11～15学級：919㎡、16学級以上：1,215㎡）を満たしていません。
東野小学校		<input checked="" type="checkbox"/> 建築から11年が経過、FM調査は「A」評価ですが、建築物付属設備はあと4年で耐用年数の15年を迎えるため、改修を検討する必要があります。 <input checked="" type="checkbox"/> 屋内運動場（保有面積1,114㎡）は必要面積（11～15学級：919㎡、16学級以上：1,215㎡）を満たしていません。

(2) 中学校

施設名	これまでに実施した 主な改修等	今後の方針・検討課題
浦安中学校	平成18年度 ・屋内運動場耐震補強 平成25年度 ・屋内運動場改修 平成29、30年度 ・校舎大規模改修、屋上プール付き特別教室棟を増築	<input checked="" type="checkbox"/> 必要に応じた修繕や補修工事等を行い、現状維持に努めます。 <input checked="" type="checkbox"/> 屋内運動場（保有面積1,123㎡）は必要面積（1～17学級：1,138㎡、18学級以上：1,476㎡）を満たしていません。

施設名	これまでに実施した 主な改修等	今後の方針・検討課題
堀江中学校	平成19年度 ・屋内運動場耐震補強 平成20～22年度 ・校舎大規模改修 平成27年度 ・屋内運動場改修 平成29年度 ・特別教室（コンピュータ室、美術室）棟増築 ・特別支援学級整備	<input checked="" type="checkbox"/> 大規模改修から10年経過した校舎のFM調査は「A」評価ですが、建築物付属設備はあと5年で耐用年数の15年を迎えるため、改修を検討する必要があります。 なお、令和9年度に教室数が19となり、少人数教室等として使用できる教室が不足し、その後、令和11年度には20教室となり、教室数不足となる見込みです。 ※保有教室:22、特別支援学級:2、適応指導教室:1、通常学級として使用可能な最大教室数:19 R2:17学級、R3・4:18学級、R5～7:17学級、R8:18学級、R9・10:19学級、R11:20学級、R12:18学級 <input checked="" type="checkbox"/> 屋内運動場（保有面積1,132㎡）は必要面積（1～17学級:1,138㎡、18学級以上:1,476㎡）を満たしていません。
見明川中学校	平成19年度 ・屋内運動場耐震補強 平成27年度 ・屋内運動場改修 令和2年度 ・校舎改修	<input checked="" type="checkbox"/> 必要に応じた修繕や補修工事等を行い、現状維持に努めます。
入船中学校	平成10年度 ・校舎耐震補強 平成19年度 ・屋内運動場耐震補強 平成20年度 ・特別支援学級整備 平成26、27年度 ・校舎大規模改修 平成26年度 ・屋内運動場改修	<input checked="" type="checkbox"/> 必要に応じた修繕や補修工事等を行い、現状維持に努めます。 <input checked="" type="checkbox"/> 屋内運動場（保有面積1,128㎡）は必要面積（1～17学級:1,138㎡）を満たしていません。

施設名	これまでに実施した 主な改修等	今後の方針・検討課題
富岡中学校	平成26年度 ・屋内運動場改修 平成27年度 ・特別支援学級整備 平成28年度 ・特別教室棟リース	<input checked="" type="checkbox"/> 校舎は建築から37年が経過、FM調査は「B-」評価であり、劣化・不具合の内容を確認し、早期に機能回復等の対応を図る必要があります。 <input checked="" type="checkbox"/> 屋内運動場（保有面積1,128㎡）は必要面積（1～17学級:1,138㎡）を満たしていません。
美浜中学校	平成23年度 ・特別支援学級整備 平成24年度 ・屋内運動場改修	<input checked="" type="checkbox"/> 校舎は建築から36年が経過、FM調査は「B」評価であり、劣化・不具合の内容を確認し、機能回復等の対応を図る必要があります。
日の出中学校	平成22年度 ・普通教室棟リース 平成29年度 ・屋内運動場改修 ・特別支援学級整備	<input checked="" type="checkbox"/> 校舎は建築から27年が経過、FM調査は「B+」評価であり、劣化・不具合の内容を確認し、機能回復等の対応を図る必要があります。
明海中学校		<input checked="" type="checkbox"/> 校舎は建築から15年が経過、FM調査は「A」評価ですが、建築物付属設備は耐用年数の15年を超えているため、改修を検討する必要があります。
高洲中学校		<input checked="" type="checkbox"/> 建築から6年が経過、FM調査は「A」評価ですが、あと建築物付属設備はあと9年で耐用年数の15年を迎えるため、改修を考慮する必要があります。

(3) 実施計画

直近10年以内に改修を検討する予定の建物を実施計画として、次頁表 13、表 14 に示します。11年目以降の実施計画は、各工事の進捗状況等を踏まえながら今後10年間で検討していきます。

なお、改修等の実施時期は、建物の劣化状況等を踏まえ優先順位付けを行いながら判断するため、実施計画に示したものと実際の改修時期とは異なる場合があります。

今後、児童生徒数にあわせた減築や適正配置などにより、効率的に施設整備を行います。

[表 13 小学校の実施計画（令和3年度（2021年度）～令和12年度（2030年度））]

学校名	施設名	年度										備考	
		令和3年 (2021年)	令和4年 (2022年)	令和5年 (2023年)	令和6年 (2024年)	令和7年 (2025年)	令和8年 (2026年)	令和9年 (2027年)	令和10年 (2028年)	令和11年 (2029年)	令和12年 (2030年)		
浦安小学校	校舎・増築棟						基本・実施設計	改修					平成9年度に大規模改修を実施済み。
	屋内運動場・屋内水泳プール (屋内運動場)												平成30年度に改修を実施済み。
	屋内運動場・屋内水泳プール (屋内水泳プール)		改修										平成30年度に外部改修を実施済み。 令和4年度は7-A内部のみ改修します。
南小学校	校舎・増築棟(1)							基本・実施設計	改修				平成14年度に大規模改修を実施済み。
	増築棟(2) (3)												平成14年度に新築しました。
	エレベーター棟		実施設計	改修									平成14年度に新築しました。
	屋内運動場・プール												平成30年度に建替えました。
北部小学校	校舎・増築棟							基本・実施設計	改修				平成15年度に大規模改修を実施済み。
	増築棟(2)・プール												平成20年度に新築しました。
	屋内運動場			実施設計	改修								平成6年度に改修を実施済み。
見明川小学校	校舎									基本・実施設計	改修		平成20・21年度に大規模改修を実施済み。
	屋内運動場												平成29年度に改修を実施済み。
	プール付属棟		実施設計	改修									昭和52年度に新築しました。
富岡小学校	校舎	改修											昭和53年度に新築しました。
	増築棟									実施設計	改修		昭和58年度に新築しました。
	エレベーター棟												平成13年度に新築しました。
	屋内運動場									実施設計	改修		平成26年度に改修を実施済み。
	プール付属棟			実施設計	改修								昭和53年度に新築しました。
	校舎・増築棟		基本・実施設計	改修									昭和54年度に新築しました。
美浜南小学校	屋内運動場									実施設計	改修		平成26年度に改修を実施済み。
	プール付属棟					実施設計	改修						昭和54年度に新築しました。
	校舎			基本・実施設計	改修								昭和55年度に新築しました。
東小学校	屋内運動場・特別教室棟										実施設計	改修	平成26年度に建替えました。
	プール付属棟					実施設計	改修						昭和55年度に新築しました。
	エレベーター棟									実施設計	改修		平成26年度に新築しました。
	校舎										基本・実施設計	改修	平成26・27年度に大規模改修を実施済み。
入船小学校	増築棟												平成26年度に新築しました。
	屋内運動場	改修											昭和58年度に新築しました。
	プール付属棟					実施設計	改修						昭和55年度に新築しました。
	校舎				基本・実施設計	改修							昭和58年度に新築しました。
舞浜小学校	屋内運動場								実施設計	改修			平成24年度に改修を実施済み。
	プール付属棟								実施設計	改修			昭和56年度に新築しました。
美浜北小学校	校舎												82年度に改修を実施済み。
	屋内運動場								実施設計	改修			平成25年度に改修を実施済み。
	プール付属棟								実施設計	改修			昭和57年度に新築しました。
日の出小学校	校舎					基本・実施設計	改修						昭和62年度に新築しました。
	屋内運動場												平成31年度に改修を実施済み。
	プール付属棟		実施設計	改修									昭和62年度に新築しました。
	エレベーター棟		実施設計	改修									昭和62年度に新築しました。
明海小学校	校舎						基本・実施設計	改修					平成5年度に新築しました。
	屋内運動場		改修										平成5年度に新築しました。
	プール付属棟			実施設計	改修								平成5年度に新築しました。
高洲小学校	校舎・屋内運動場・プール												平成14年度に新築しました。
日の出南小学校	校舎・屋内運動場・プール												平成16年度に新築しました。
明海南小学校	校舎・屋内運動場												平成17年度に新築しました。
高洲北小学校	校舎・屋内運動場・プール												平成17年度に新築しました。
東野小学校	校舎・屋内運動場・プール												平成21年度に新築しました。

※令和4年度以降に浦安小学校屋内水泳プールの改修を検討します。

※計画策定時点での計画であり、今後変更となる可能性があります。

[表 14 中学校の実施計画（令和3年度（2021年度）～令和12年度（2030年度））]

学校名	施設名	年度										備考	
		令和3年 (2021年)	令和4年 (2022年)	令和5年 (2023年)	令和6年 (2024年)	令和7年 (2025年)	令和8年 (2026年)	令和9年 (2027年)	令和10年 (2028年)	令和11年 (2029年)	令和12年 (2030年)		
浦安中学校	校舎												平成29・30年度に大規模改修を実施済み。
	屋内運動場							実施設計	改修				平成25年度に改修を実施済み。
	武道場												平成28年度に外部改修を実施済み。
	エレベーター棟								実施設計	改修			平成26年度に新築しました。
	特別教室・プール棟												平成30年度に新築しました。
配膳室棟												平成30年度に新築しました。	
堀江中学校	校舎				基本・実施設計	改修							平成20・21・22年度に大規模改修を実施済み。
	増築棟(1) (2)												平成20・21・22年度に大規模改修を実施済み。
	屋内運動場								実施設計	改修			平成27年度に改修を実施済み。
	武道場						実施設計	改修					平成元年度に新築しました。
	プール付属棟(1) (2)		実施設計	改修									昭和52年度に新築しました。
増築棟(3)												平成29年度に新築しました。	
見明川中学校	校舎												令和2年度に改修を実施済み。
	屋内運動場									実施設計	改修		平成27年度に改修を実施済み。
	武道場					実施設計	改修						平成2年度に新築しました。
	技術棟		実施設計	改修									昭和55年度に新築しました。
プール付属棟					実施設計	改修						昭和55年度に新築しました。	
入船中学校	校舎									基本・実施設計	改修		平成26・27年度に大規模改修を実施済み。
	屋内運動場	改修											平成26年度に外部改修を実施済み。
	武道場								実施設計	改修			平成2年度に新築しました。
	技術棟					実施設計	改修						平成26年度に改修を実施済み。
プール付属棟					実施設計	改修						昭和55年度に新築しました。	
富岡中学校	校舎	実施設計	改修										昭和58年度に新築しました。
	技術棟												昭和58年度に新築しました。
	エレベーター棟												平成14年度に新築しました。
	屋内運動場								実施設計	改修			平成26年度に改修を実施済み。
	武道場							実施設計	改修				平成2年度に新築しました。
プール付属棟								実施設計	改修			昭和58年度に新築しました。	
美浜中学校	校舎												昭和59年度に新築しました。
	エレベーター棟		実施設計	改修									平成14年度に新築しました。
	技術棟												昭和59年度に新築しました。
	屋内運動場							実施設計	改修				平成24年度に改修を実施済み。
	武道場								実施設計	改修			平成3年度に新築しました。
プール付属棟									実施設計	改修		昭和59年度に新築しました。	
日の出中学校	校舎							基本・実施設計	改修				平成5年度に新築しました。
	エレベーター棟												平成15年度に新築しました。
	屋内運動場												平成29年度に改修を実施済み。
	武道場												平成29年度に外部改修を実施済み。
プール付属棟			実施設計	改修								平成5年度に新築しました。	
明海中学校	校舎												平成17年度に新築しました。
	屋内運動場・武道場												平成17年度に新築しました。
	プール付属棟												平成17年度に新築しました。
高洲中学校	校舎・屋内運動場・プール・武道場												平成26年度に新築しました。

※計画策定時点での計画であり、今後変更となる可能性があります。

<本計画の実施計画の考え方>

浦安市公共施設個別施設計画に記載した実施計画について、令和3年度（2021年度）予算等を考慮し、さらに検討を加え、計画期間内で平準化するようにしました。

6.3 今後の維持・更新コスト（長寿命化型）

実施計画を踏まえた上で、施設を長寿命化した場合の維持・更新コストを試算しました。

本計画の計画期間である10年後の令和12年度（2030年度）までに、施設の維持・更新に必要な費用は、総額で約249億円という試算結果となりました。

なお、超長期的な見通しとして、総合管理計画の計画期間である40年後の令和42年度（2060年度）までに、施設の維持・更新に必要な費用は、総額で約1,400億円という試算結果となりました。これは、「3.2.6 今後の維持・更新コスト」に示した総合管理計画に基づいた試算（46ページ参照）と比較すると、40年間の維持・更新コストは、約255億円減少しています。

しかし、長寿命化した建物が建替えの時期を迎える令和37年度（2055年度）以降は、1年当たりの財政負担が大きくなっていることがわかります。これらの施設が建替えを迎えるまでに、施設のあり方を検討するとともに、施設の劣化状況にあわせて適切な改修を実施していきます。

《試算条件》

- ▶ 建替えに必要な建替えコスト（更新コスト）と、改修に必要な改修コスト（修繕コスト）を設定。
- ▶ 建替え・改修のそれぞれに、単位面積当たりの単価を設定。

コストの種類	内容
建替えコスト	・ 建物の構造別に耐用年数を設定し、同用途、同規模で建替えた場合にかかるコスト
改修コスト	・ 老朽化の度合いに応じ、必要な施設・設備の機能回復を実施するもの
維持管理経費	・ 施設を維持管理していく上で必要となる費用（「3.2.5 施設関連経費」にて示した施設関連経費のうち、「学校建設費・各整備事業費」を除外したもの。）

- ▶ 建替え及び改修の時期は、建物の構造別に設定した目標耐用年数をもとに設定。

改修・更新の種類	重構造物	軽構造物
建替え	建築後75年	建築後30年
改修	建築後及び改修実施後15年ごと	

※「5.1 (1) 改修の基本方針」にて示したとおり、学校施設では、一旦大規模改修を停止しています。そのため、本試算において大規模改修は考慮せず、建替えと改修のみを実施することとしています。

※本試算は、あくまで一定の条件に基づいて実施したものであり、予算を決めるものではありません。改修の内容は、施設の劣化状況に応じて適宜検討します。

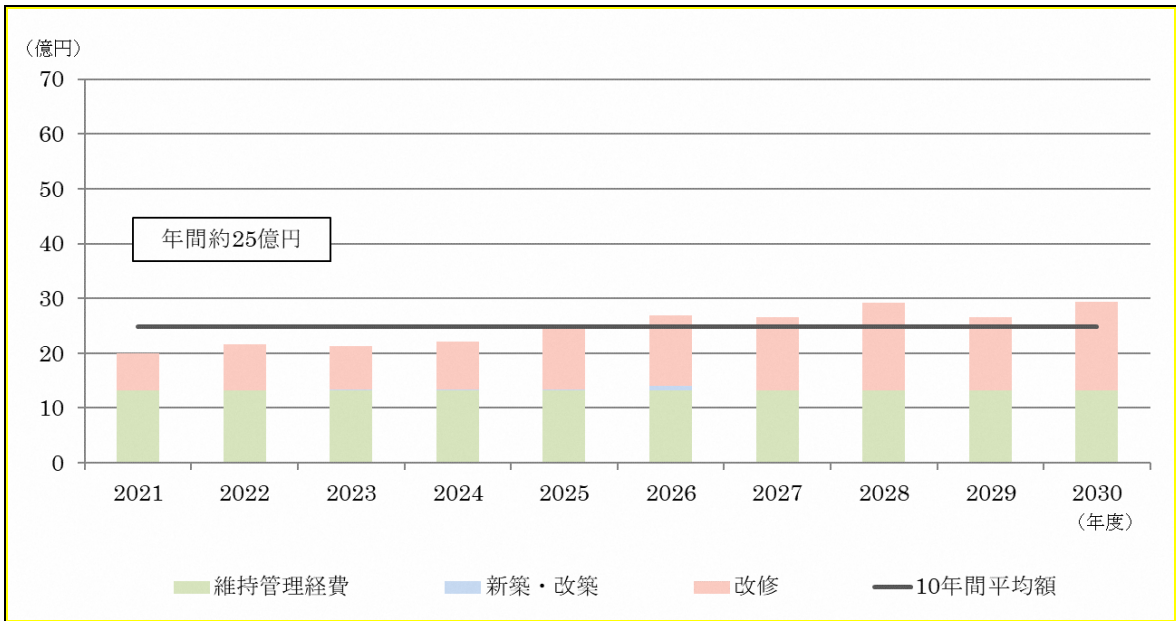

[図 18 長寿命化した場合の今後の維持・更新コスト（10年間）]

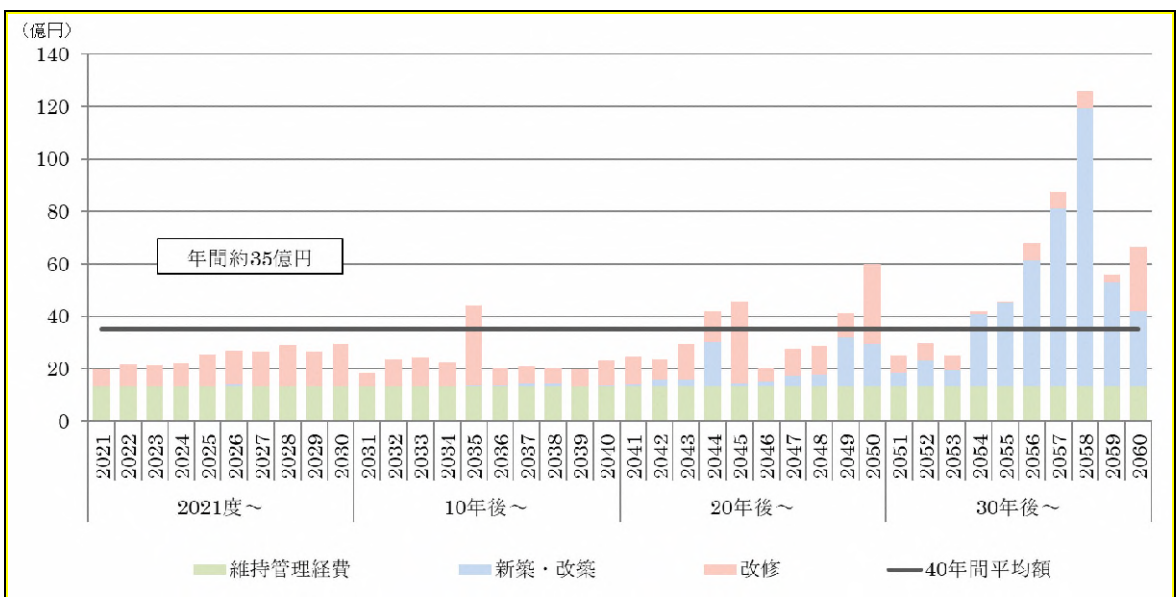

[図 19 長寿命化した場合の今後の維持・更新コスト（40年間）]

※ 維持管理経費については、過去5年間の平均値です。

7 長寿命化計画の継続的運用方針

7.1 情報基盤の整備と活用

現在、本市では、FMの取り組みとして、建築資産に関する情報の一元管理は、財務部営繕課が行っており、また、庁内のデータベースに登録されている学校施設に関する情報（学校施設台帳、修繕履歴、光熱水費等）の提供は、教育総務部教育施設課が行っています。

また、今後の施設管理を行うためには、各学校ごとの基礎情報や老朽化調査による評価、工事履歴等をもとに施設カルテを作成し、わかりやすい施設情報を市と学校が共有化することで、予防保全や改修などを取り組んでいくことが重要です。

7.2 推進体制・フォローアップ等の整備

本計画の内容を、継続的に運用していくためには、定期的に事業の進捗状況を検証し、市の現状にあわせて見直しを図っていく必要があります。そのためには、教育施設課を中心に各課と連携し、各課の役割を明確にしたうえで全庁的な推進体制の整備に取り組んでいきます。

整備した推進体制のもと、総合管理計画にて確立したPDCAサイクルに則り、本計画を運用していきます。

なお、計画期間中の法改正や方針変更等があった場合は、PDCAの順によらず柔軟な対応を図ります。

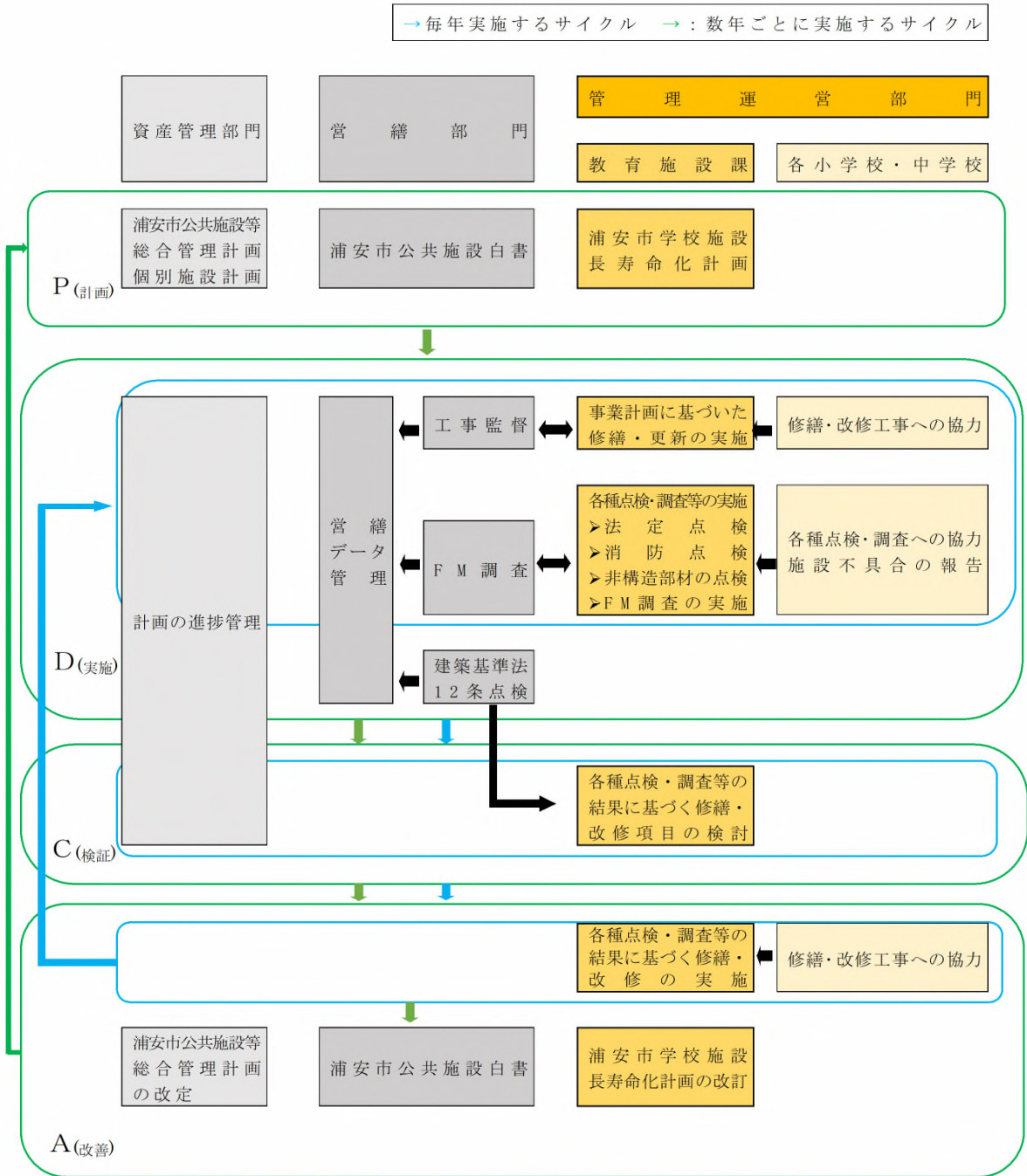

[図 20 推進体制・フォローアップ]

浦安市学校施設長寿命化計画

令和3年（2021年）3月発行

浦安市教育委員会教育総務部教育施設課
〒279-8501 浦安市猫実一丁目1番1号
Tel (047) 351-1111