

浦安市統計書

平成 30 年版

2018



浦安市

発刊によせて

ここに、平成30年版浦安市統計書を刊行いたします。

平成から新たな元号へと、新しい時代が幕をあけようとしている今、社会環境は加速度的にその様相を変えていくと思われまふ。しかしながら、どんな時代であっても、まちづくりの基本は、市民の貴重な生命・財産が守られること、誰もが自分らしく生き生きと暮らせること、そして、市民一人ひとりが誇りを持って活躍できることだと考えております。成熟期を迎えた本市だからこそ、さらなる飛躍に向けてまちづくりに取り組んでいかなければなりません。

この統計書は、浦安市の人口、産業、教育、福祉、財政など、各分野にわたる基本的な統計データを総合的に収録し、浦安市の現状と推移を明らかにしたものです。本書が、行政施策の基礎資料として、また、浦安市を理解していただくための参考資料として、広く市民の皆様にご活用いただければ幸いです。

終わりに、本書の編集に当たり、貴重な資料をご提供いただきました関係機関に厚くお礼申し上げますとともに、今後ともご協力を賜りますようお願い申し上げます。

平成31年3月

浦安市長 内田悦嗣

統計表目次

<p>1 土地・気象 1</p> <p>1 位置及び地勢 1</p> <p>2 市域の変遷 1</p> <p>3 河川 1</p> <p> (1) 一級河川 1</p> <p> (2) 二級河川 1</p> <p>4 土地の地目別面積の推移 1</p> <p>5 地価公示価格 2</p> <p>6 地盤沈下量 2</p> <p>7 気象概況 2</p> <p>2 人口 3</p> <p>1 人口及び世帯数の推移 3</p> <p>2 年齢階級（各歳、5歳）別人口 3</p> <p>3 人口動態の推移 4</p> <p>4 外国人人口 4</p> <p>5 月別世帯数及び人口の推移 5</p> <p>6 字別丁目別世帯数及び男女別人口 6</p> <p>7 県内各市の人口 7</p> <p>8 浦安市における転入転出人口（都道府県別） 7</p> <p>3 国勢調査 8</p> <p>1 世帯数及び人口の推移 8</p> <p>2 人口集中地区人口及び面積 8</p> <p>3 夜間人口及び昼間人口 8</p> <p>4 年齢（3区分）別人口の推移 8</p> <p>5 年齢階級別人口の推移 9</p> <p>6 千葉県各市の男女別及び年齢（3区分）別人口 9</p> <p>7 年齢（3区分）別字丁目別人口 10</p> <p>8 大字別世帯の種類（2区分）、世帯人員（7区分）別世帯数及び世帯人員 12</p>	<p>9 世帯の家族類型（16区分）別一般世帯数、一般世帯人員及び親族人員 12</p> <p>10 配偶関係（4区分）、年齢（5歳階級）、男女別一般世帯人員及び施設等の世帯人員 13</p> <p>11 住居の種類・住宅の所有の関係（6区分）別一般世帯数、一般世帯人員、1世帯当たり人員 13</p> <p>12 住居の種類・住宅の所有の関係（6区分）、住宅の建て方（8区分）別住宅に住む一般世帯数及び一般世帯人員 13</p> <p>13 大字別住居の種類・住宅の所有の関係（6区分）別一般世帯数、一般世帯人員並びに1世帯当たり延べ面積 14</p> <p>14 常住地又は従業地による産業（大分類）別15歳以上就業者数 14</p> <p>15 労働力状態（8区分）、年齢（5歳階級）、男女別15歳以上人口 15</p> <p>16 産業（大分類）、男女別15歳以上就業者数の推移 15</p> <p>17 産業（大分類）、年齢（5歳階級）、男女別15歳以上就業者数 16</p> <p>18 産業（大分類）、従業上の地位（8区分）、男女別15歳以上就業者数 17</p> <p>19 常住地又は従業地・通学地による年齢（5歳階級）、男女別人口及び15歳以上就業者数 18</p> <p>20 常住地による従業・通学市区町村別15歳以上就業者数及び15歳以上通学者数 19</p> <p>21 従業地・通学地による常住市区町村別15歳以上就業者数及び15歳以上通学者数 19</p> <p>4 農業・水産業 20</p> <p>1 経営体階層別経営体数 20</p> <p>2 男女年齢階級別漁業就業者数 20</p> <p>3 組織別並びに漁業種類別経営体数、漁船隻数及びトン数 20</p> <p>4 農地法による耕作権解約及び転用状況 21</p> <p>5 事業所 22</p> <p>1 産業大分類別事業所数及び従業者数 22</p>
---	---

2	産業大分類別字丁目別事業所数及び従業者数	23	5	道路旅客運輸状況	34
3	産業中分類別事業所数及び従業者数	25	6	車種別自動車保有台数	35
4	千葉県内の事業所数及び従業者数	26	7	軽自動車及び原動機付自転車登録台数	35
			8	首都高速湾岸線料金所の通過台数	35
6	商工業	27	9	ガス・水道	36
1	産業小分類別卸売業・小売業事業所数、従業者数及び年間商品販売額	27	1	用途別ガスお客さま数	36
2	産業中分類別卸売業・小売業従業者規模別事業所数	28	2	用途別ガス使用量	36
3	字別卸売業・小売業事業所数、従業者数	28	3	用途別使用水量	37
4	字別製造業事業所数、従業者数、製造品出荷額及び付加価値額	28	4	用途別給水件数	37
5	製造業の概要	29			
6	千葉県各市の工業事業所の概況	30	10	保健・衛生	38
7	住宅・建設	31	1	市内医療機関数	38
1	居住世帯の有無別住宅数及び住宅以外で人が居住する建物数	31	2	環境衛生事業所数	38
2	住宅の種類・構造、建築の時期別住宅数	31	3	急病診療所実施状況	38
3	住宅の所有の関係、建て方、階数別専用住宅数	31	4	主要死因別死亡者数	39
4	家屋の現況	32	5	東京ベイ・浦安市川医療センターの診療患者数	39
5	申請建築物構造別床面積	32	(1)	外来	39
6	確認申請等受付件数	32	(2)	入院	39
7	県営住宅・市営住宅等の現況	32	6	母子保健活動状況	39
(1)	県営住宅	32	7	健康診査事業実施状況	40
(2)	市営住宅	32	(1)	健康増進法による健康診査	40
8	市道橋りょう状況	33	(2)	高齢者医療確保法による健康診査	40
9	公園	33	8	健康増進事業実施状況	40
10	下水道処理状況	33	9	予防接種実施状況	40
8	運輸・通信	34	10	結核予防事業実施状況	40
1	市内郵便施設数	34	11	献血事業実施状況	41
2	東西線浦安駅旅客輸送状況及び1日平均乗降客数	34	12	感染症患者発生状況	41
3	駅別1日平均乗客数	34	13	歯科衛生教育実施状況	41
4	おさんぽバス利用状況	34	14	休日救急歯科診療所実施状況	41
			15	狂犬病予防状況	42
			16	集団資源回収状況	42
			17	公害苦情状況	42

18	大気汚染物質測定結果（月平均値）	42
19	水質検査結果	43
20	光化学スモッグ発令件数及び被害人員	43
21	一般廃棄物発生状況	43
22	し尿等収集状況	43
23	市内幹線道路自動車騒音調査結果	44
24	市内幹線道路交通振動調査結果	44
11	社会・福祉	45
1	生活保護の状況	45
2	障がい者状況	45
3	募金実績の推移	45
4	総合福祉センター利用状況	46
5	介護保険在宅サービス利用状況	46
6	介護保険被保険者数	46
7	地域包括支援センター状況	47
8	老人福祉センター利用状況	47
9	介護保険認定者の状況	47
10	介護保険施設サービス	47
11	障がい者福祉施設の利用状況	47
12	国民健康保険加入状況	47
13	国民健康保険療養諸費の費用額負担区分	48
	(1)療養の給付の内訳	48
	(2)療養費の内訳	49
	(3)出産育児一時金・葬祭費の内訳	49
	(4)高額療養費の内訳	49
14	保険給付費・保険税及び国庫支出金の関係（被保険者1人当たり）	49
15	後期高齢者医療被保険者数	50
16	国民年金被保険者数	50
17	国民年金受給状況	50
18	保育園等の状況	50

12	教育・文化	51
1	園数、学級数、在園者数、教員数及び職員数	51
	(1)幼稚園	51
	(2)幼保連携型認定こども園	51
2	学校数、学級数及び児童数等（小学校）	51
3	教員数及び職員数（小学校）	52
4	学校数、学級数及び生徒数等（中学校）	52
5	教員数及び職員数（中学校）	52
6	中学校進路別卒業生数	53
7	学校数、生徒数、教員数及び職員数（高等学校）	53
8	高等学校進路別卒業生数	53
9	公立学校経費	54
10	小中学生別男女別体位状況	54
	(1)身長	54
	(2)体重	55
11	小中学生の体力・運動能力	56
	(1)小学校	56
	(2)中学校	57
12	市立公民館利用状況	57
13	市立図書館利用状況	57
14	中央図書館・分館館利用状況	57
15	球技場	58
16	市営東野プールの入場者数	58
17	総合体育館・屋内水泳プール利用状況	58
18	武道館利用状況	58
19	運動公園陸上競技場	58
20	児童育成クラブの状況	59
21	社会教育団体	59
22	青少年相談の状況	59
23	街頭補導状況	59
24	文化財数	60
25	文化財住宅入館者数	60
26	郷土博物館入館者数	60
27	市内史跡等表示板一覧	60

13 市民生活	61
1 自治会別世帯数及び集会所設置数	61
2 防災用品の備蓄状況	61
3 自転車駐車場整備状況	62
4 放置自転車の移送状況	62
5 浦安市刑法犯認知件数	62
6 テレビの契約状況	63
7 ケーブルテレビ加入状況	63
8 主要金融機関数	63
9 公文書開示制度の運用状況	63
10 酒類消費状況	63
11 交通公園乗物利用状況	63
12 文化会館利用状況	64
13 市民プラザ利用状況	64
14 音楽ホール利用状況	64
15 東京デイズニースター・東京デイズニースー入園者数	64
16 パスポート申請件数	64
14 公務員・選挙	65
1 職種別市職員数	65
2 年齢階級別職員数	65
3 投票区・投票所別選挙人名簿登録者数	65
4 選挙人名簿登録者数の推移	65
5 選挙投票状況	66
(1) 衆議院議員選挙執行状況	66
(2) 参議院議員選挙執行状況	66
(3) 県知事選挙執行状況	66
(4) 県議会議員選挙執行状況	67
(5) 市長選挙執行状況	67
(6) 市議会議員選挙執行状況	67
15 財政	68
1 一般会計歳入歳出決算	68

(1) 歳入	68
(2) 歳出	68
2 特別会計歳入歳出決算	69
(1) 歳入	69
(2) 歳出	69
3 一般会計における性質別決算	69
4 市税決算額	70
5 市民の市税負担状況	70
6 市税徴収実績	70
7 市有財産の状況	70
8 一般会計における款別予算額の推移（当初予算）	71
(1) 歳入	71
(2) 歳出	71
9 一般会計における性質別予算額の推移（当初予算）	72
10 市債の状況	72
16 治安・消防	73
1 交通事故による死傷者数	73
2 消防職員数及び団員数	73
(1) 消防職員数	73
(2) 消防団員数	73
3 水利状況	73
4 消防車両一覧	73
5 火災の概要	74
6 月別火災発生件数	74
7 時間別火災発生件数	74
8 原因別火災発生件数	74
9 業態別建物火災発生件数	75
10 区分別火災焼損状況	75
11 火災覚知区分	75
12 救急種別出動件数及び搬送人員	76
13 出動区分別件数及び傷病程度	76
14 全国・千葉県・浦安市の火災比較	77
15 危険物施設数	77

付録	78
1 浦安市行政組織図	79
2 市内官公署及び主要団体	80
3 市外主要官公署	81

統計図表

図1

絵で見る浦安市

<p>人口密度 (30年4月1日)</p>  <p>1 km²に 9944.2人</p>	<p>家族 (30年4月1日)</p>  <p>1世帯に 2.1人</p>	<p>転入 (30年中)</p>  <p>1日に 32.6人</p>	<p>転出 (30年中)</p>  <p>1日に 29.8人</p>	<p>結婚 (30年中)</p>  <p>1日に 3.8組</p>	<p>離婚 (30年中)</p>  <p>1日に 0.8組</p>	<p>出生 (30年中)</p>  <p>1日に 3.8人</p>	<p>死亡 (30年中)</p>  <p>1日に 2.5人</p>
<p>平均年齢 (30年4月1日)</p>  <p>41.1歳</p>	<p>65歳以上の市民 (30年4月1日)</p>  <p>5.9人に 1人</p>	<p>15歳未満の市民 (30年4月1日)</p>  <p>7.3人に 1人</p>	<p>降水量 (30年中)</p>  <p>年間 1,053.5mm</p>	<p>公園 (30年3月31日)</p>  <p>市民1人当たり 4.81m²</p>	<p>自動車 (30年3月31日)</p>  <p>1世帯に 0.6台</p>	<p>病院(歯科含む) (30年3月31日)</p>  <p>市民819.7人に 1ヶ所</p>	<p>ゴミ (30年中)</p>  <p>1日に 159.2トン</p>
<p>教員 (30年5月1日)</p>  <p>小学生 20.6人に 1人 中学生 15.8人に 1人</p>	<p>図書貸出 (29年度中)</p>  <p>市民1人当たり 11.4冊</p>	<p>救急出動 (30年中)</p>  <p>1日に 23.5件</p>	<p>交通事故 (30年中)</p>  <p>1日に 1.4件</p>	<p>火災 (30年中)</p>  <p>1日に 0.1件</p>	<p>市職員 (30年4月1日)</p>  <p>市民 122.3人に 1人</p>	<p>市の予算 (30年度当初予算)</p>  <p>市民1人当たりの 予算額 447,729円</p>	<p>市税 (29年度決算)</p>  <p>市民1人当たりの税 負担額 243,050円</p>

※ 人口、世帯数は原則として平成30年4月1日現在の住民基本台帳人口を使用し、数字はそれぞれの総数から単純計算で割り出したもの。

1-7 気温及び降水量の推移（平成30年）

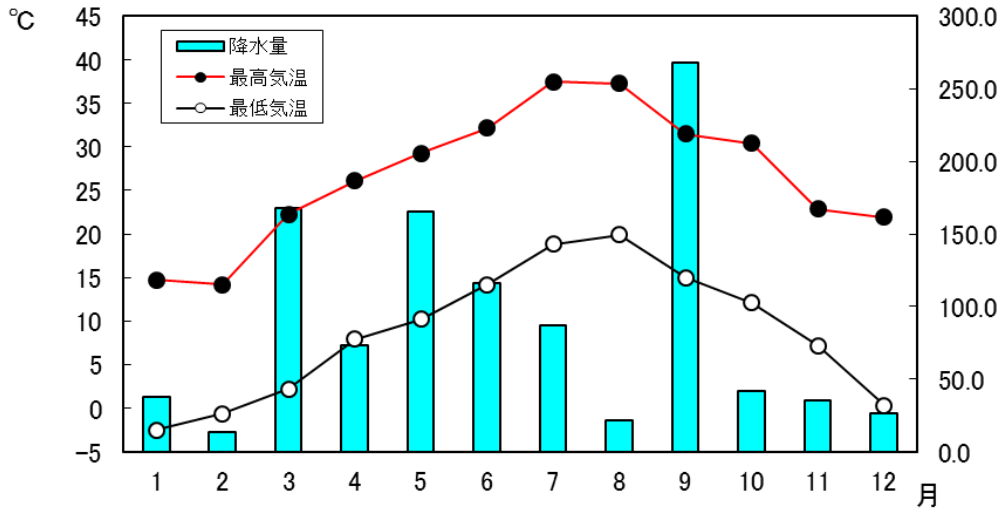

2-3 人口動態の推移

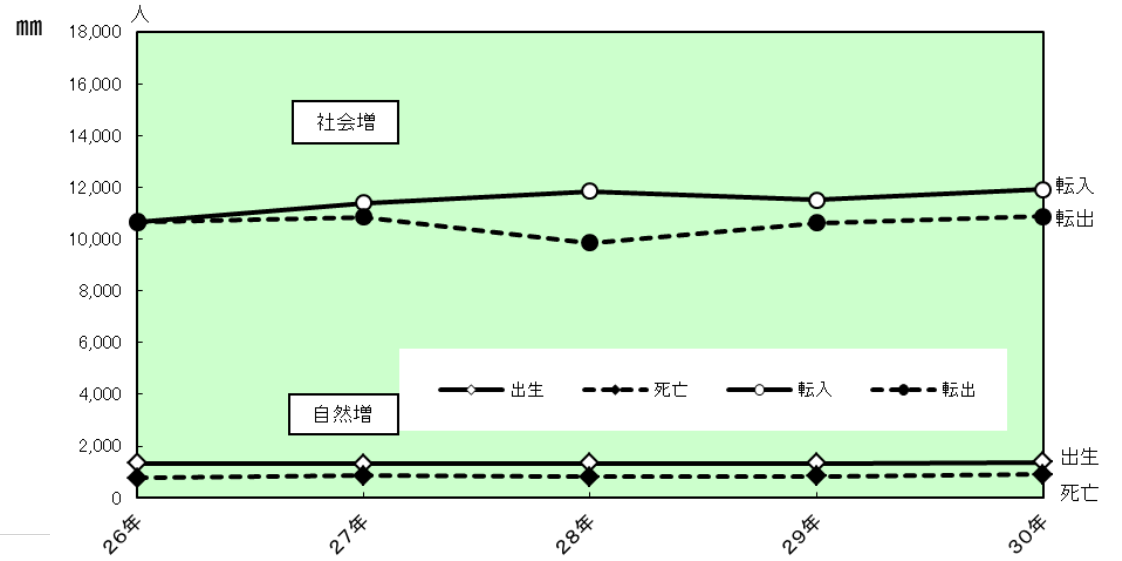

2-1 人口及び世帯数の推移

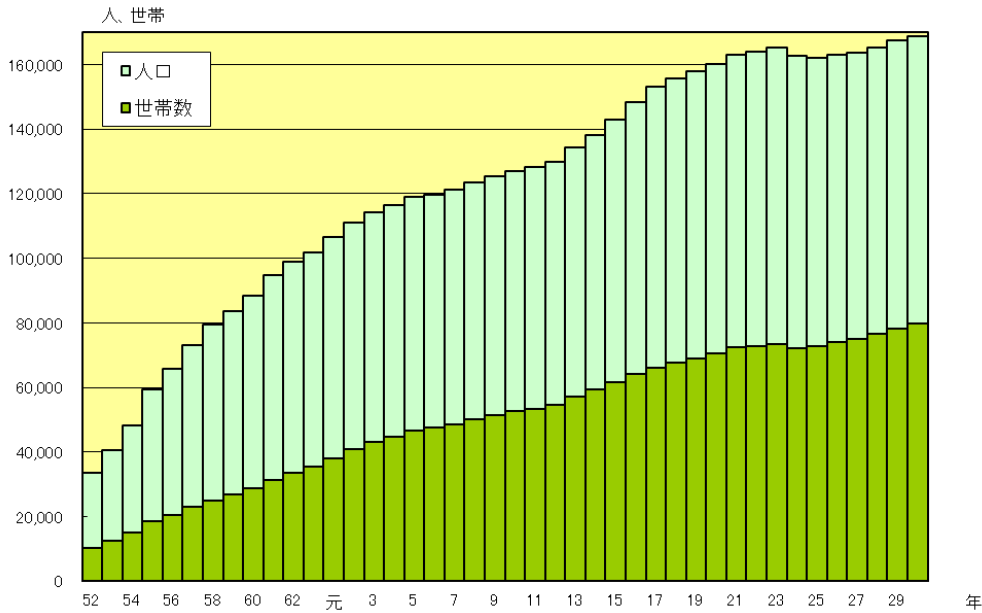

2-4 外国人人口（平成30年）

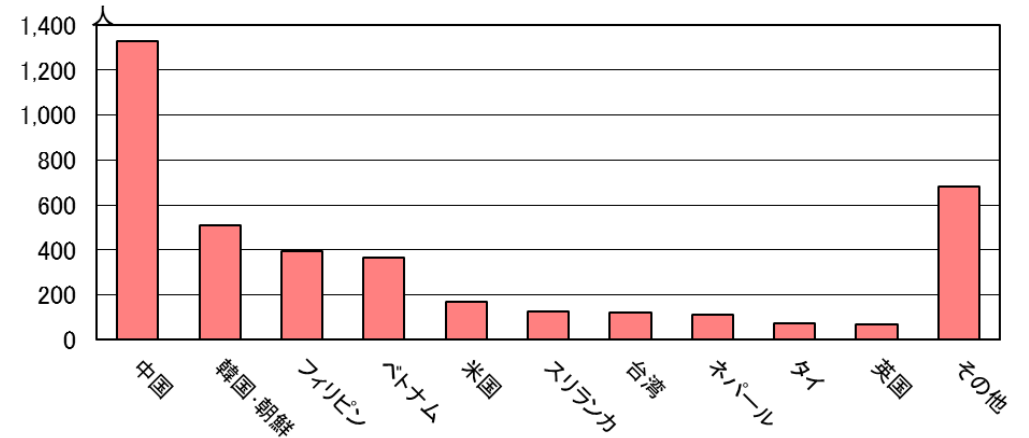

3-5 年齢別階級別人口の推移（人口ピラミッド）
平成27年10月1日現在 国勢調査

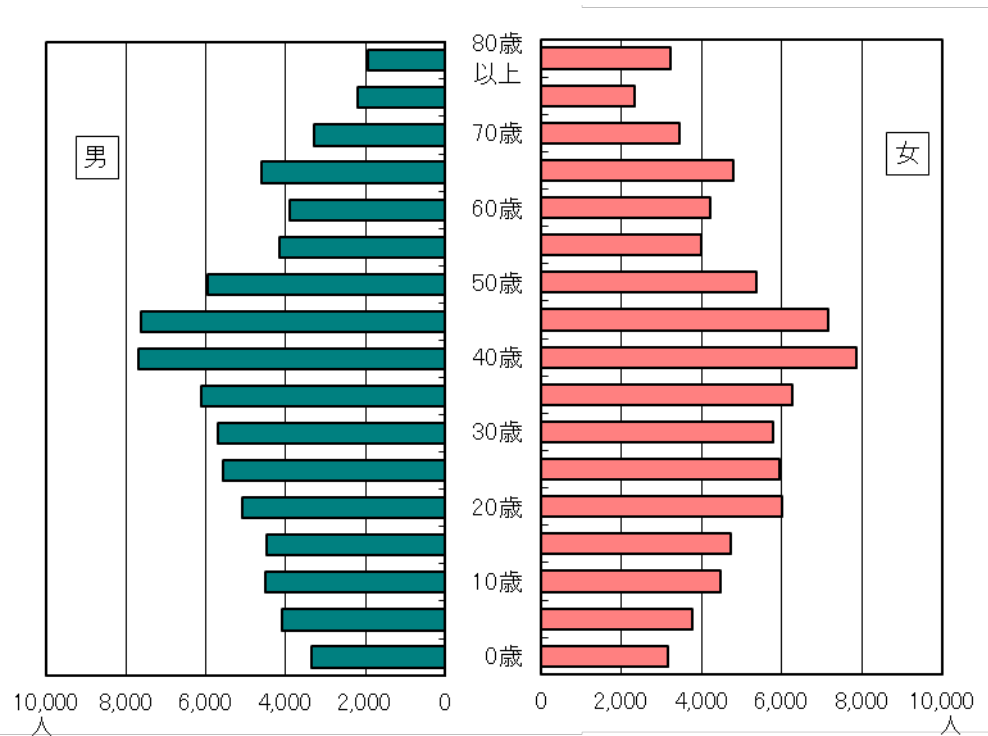

3-7 年齢（3区分）別地域別人口（平成27年）

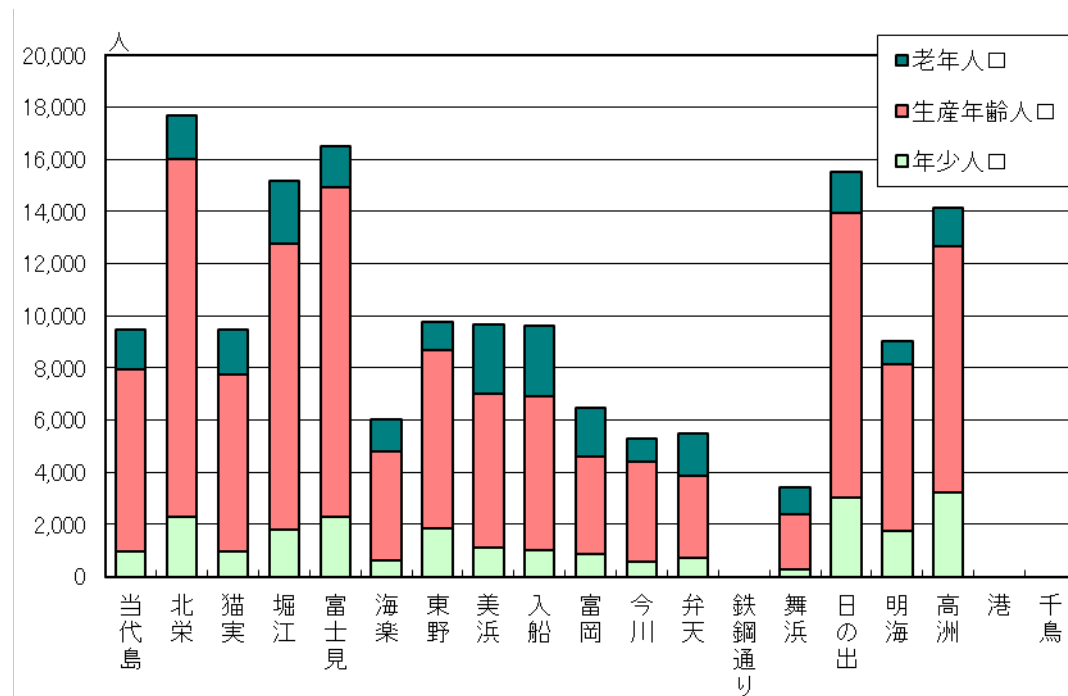

6-1 産業分類別卸売・小売業事業所数
年間商品販売額の割合（平成28年）

6-5 製造業の概要 産業中分類別事業所数、
製造品出荷額等の割合（平成28年）

事業所数、製造品出荷額の推移



図4

8-3 駅別1日当たり乗車人員



10-21 一般廃棄物発生状況

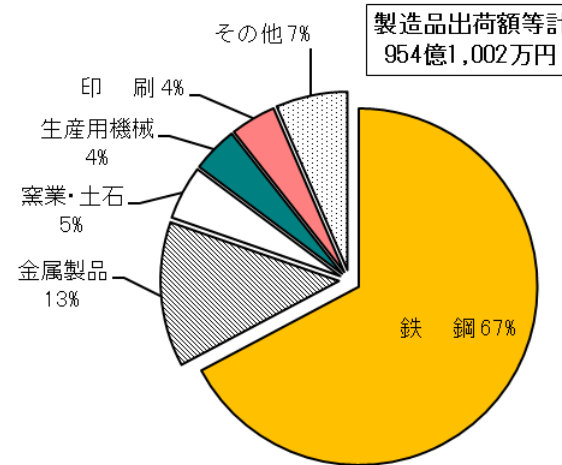
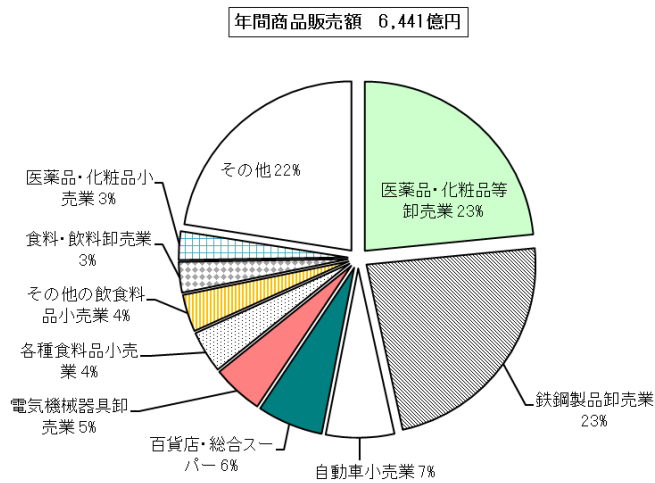
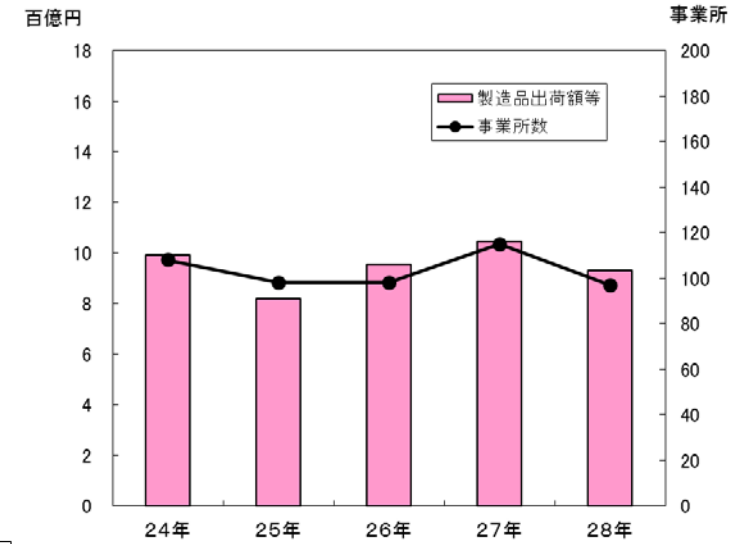
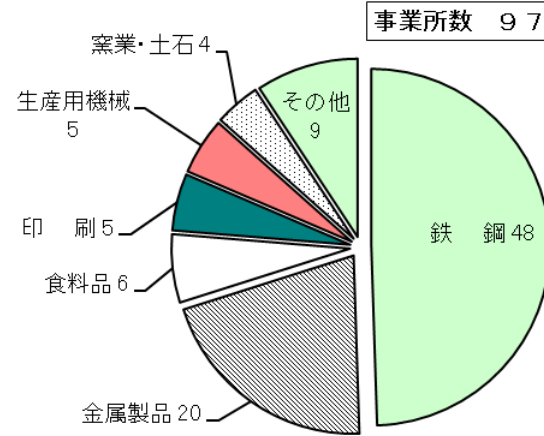
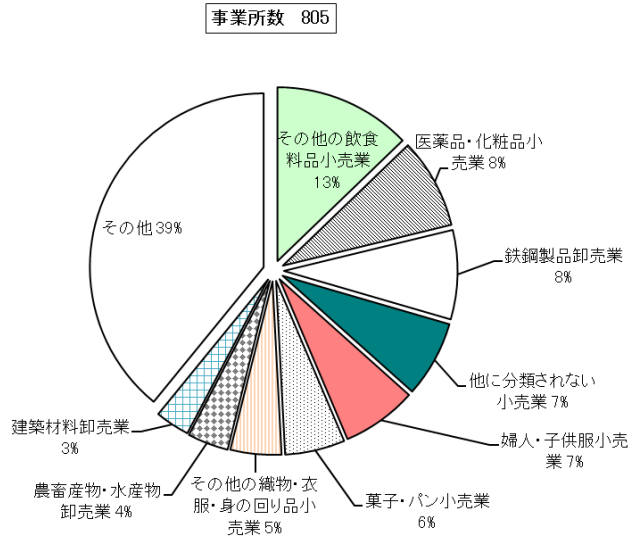
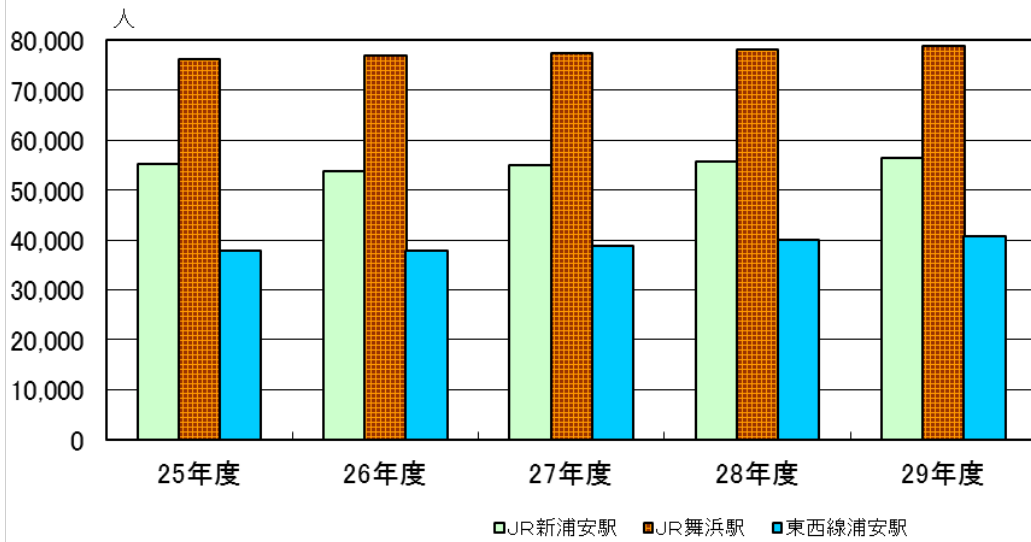
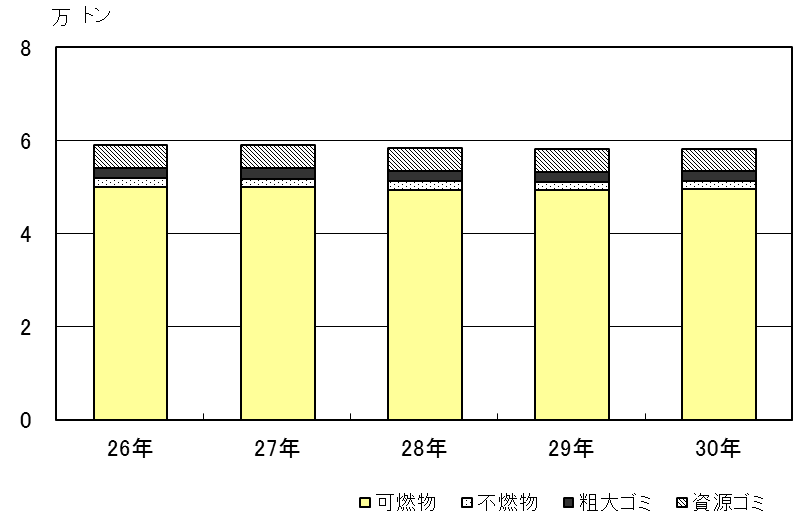

10-4 主要死因別死亡者の割合

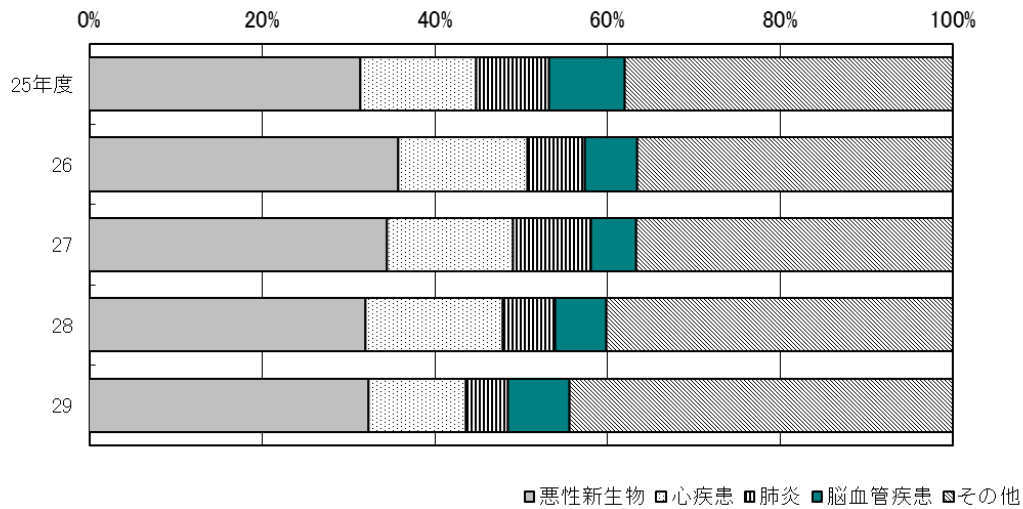

11-19 保育園等の状況

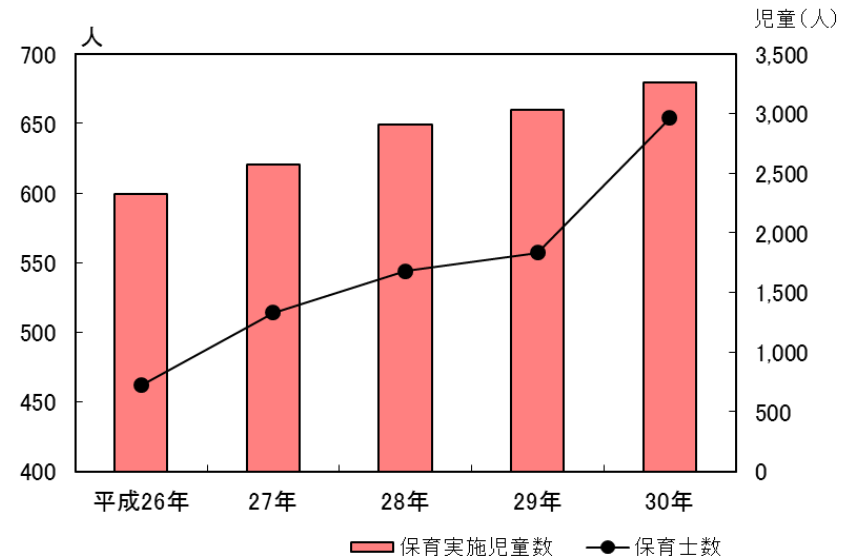

12-1 幼稚園園児・教員数の推移

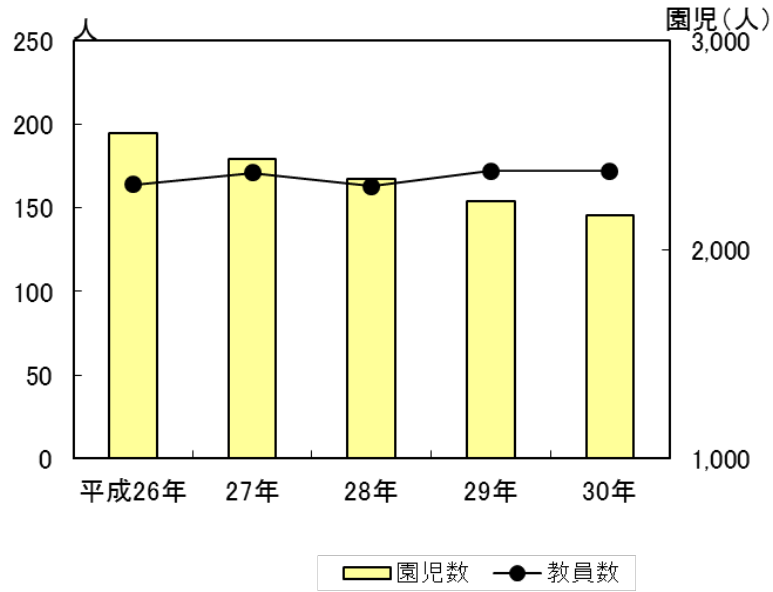

12-4、5 中学校生徒・教員・学級数の推移

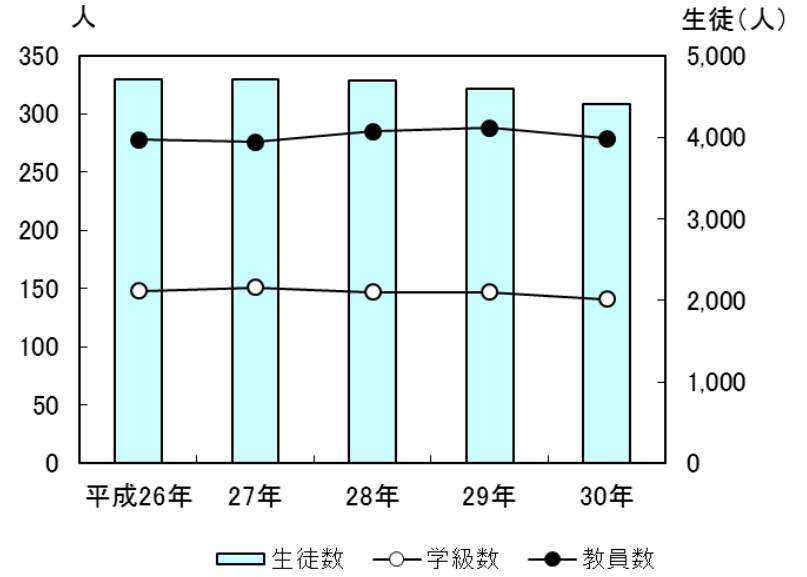

12-2、3 小学校児童・教員・学級数の推移

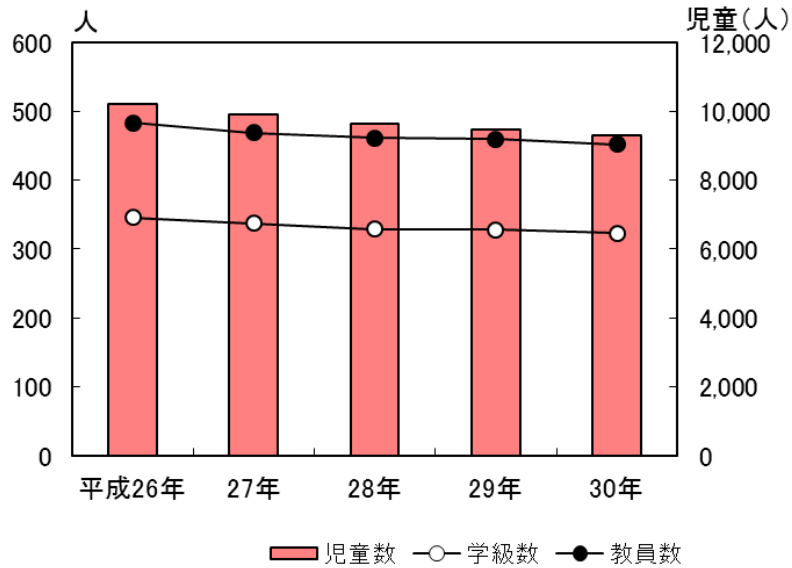

12-13 市立図書館利用状況

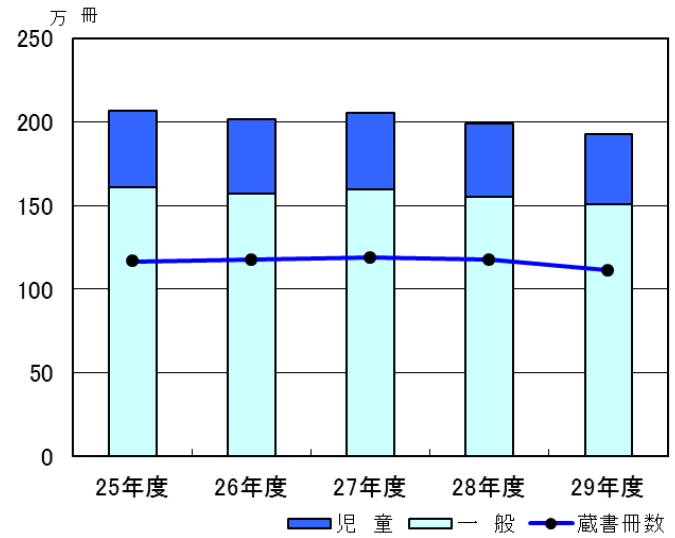

14-5 各種選挙投票率の推移

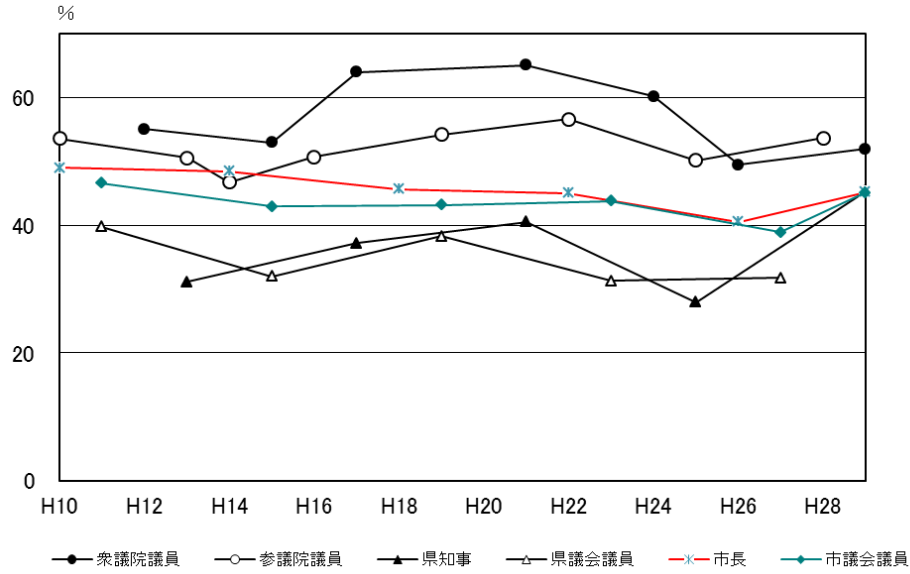

15-2 特別会計決算額の推移

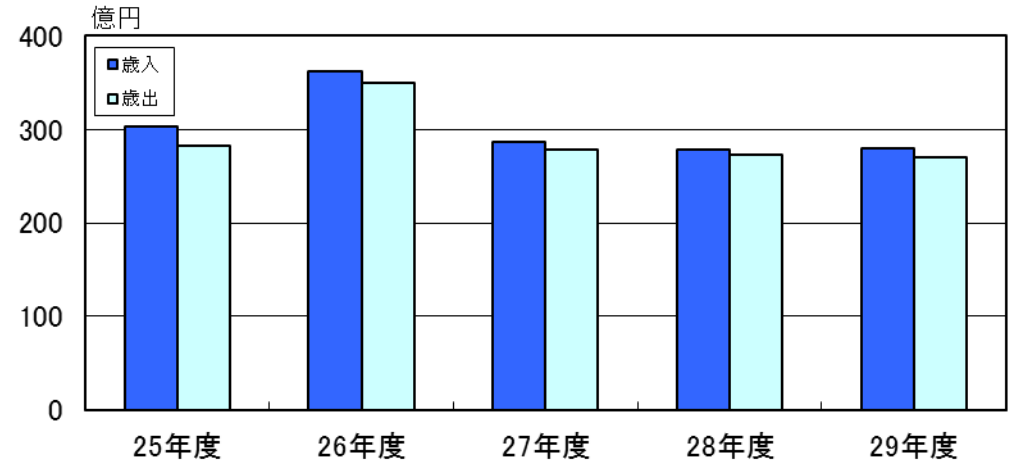

15-1 一般会計決算額の推移

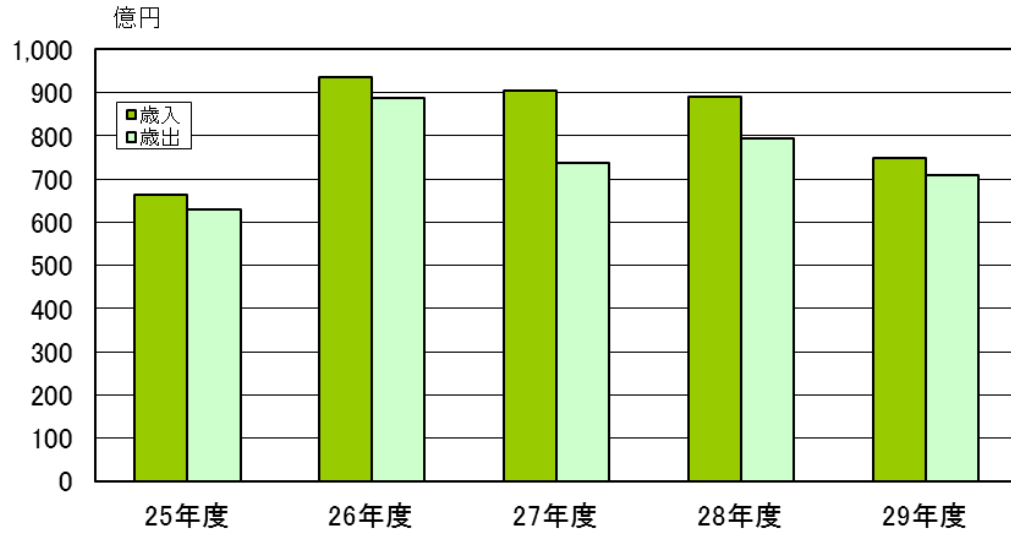

15-5 市民市税負担状況 (1人当たりの負担額)

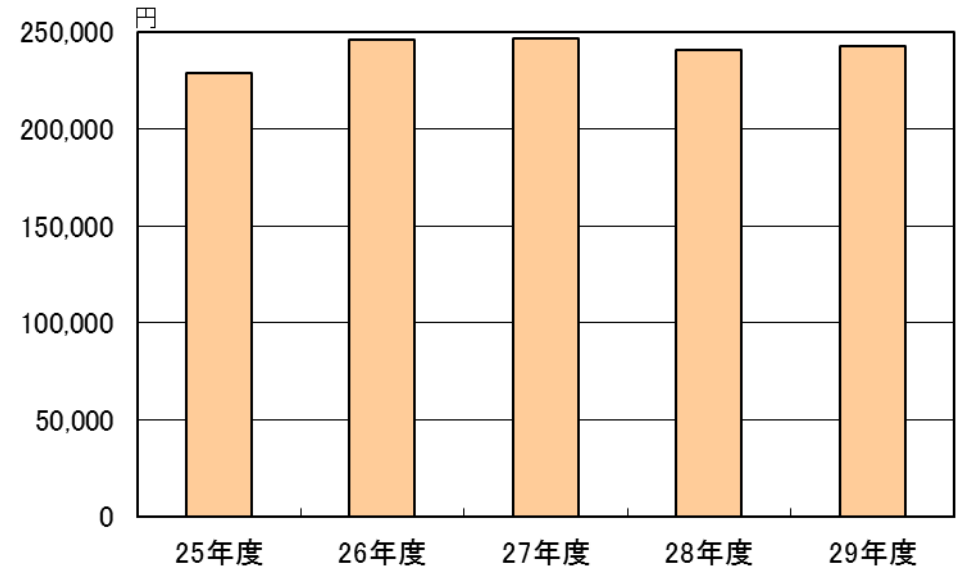

15-8 一般会計における款別予算額（平成30年度当初）

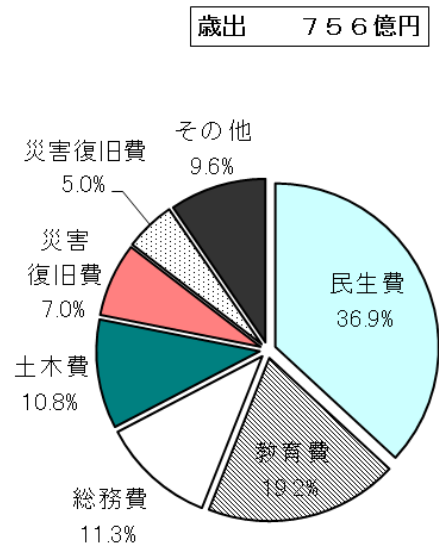
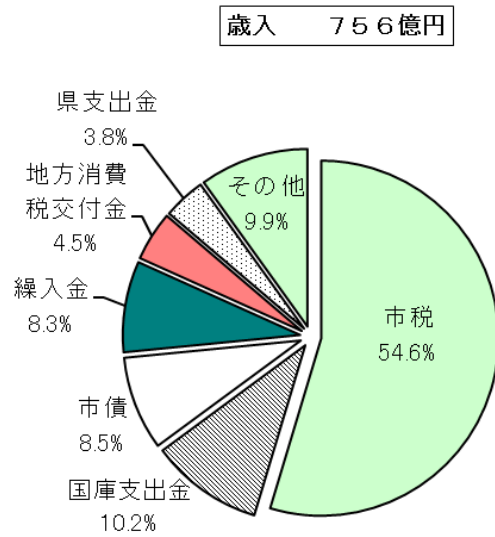

16-6 火災発生件数

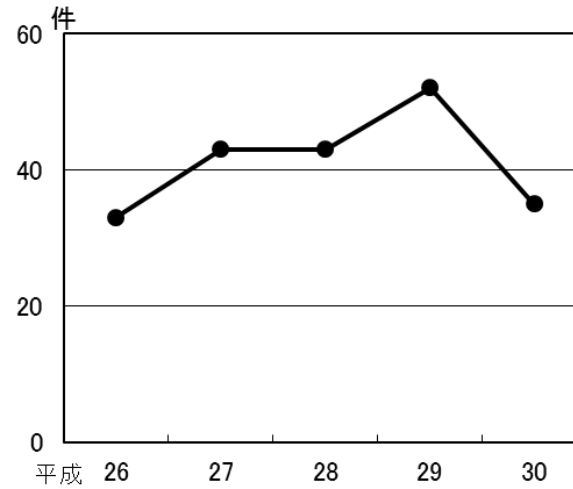

(平成30年月別発生件数)

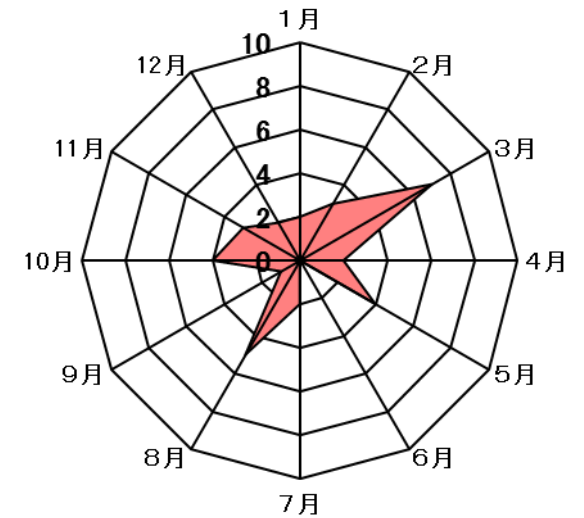

16-8 原因別火災発生件数

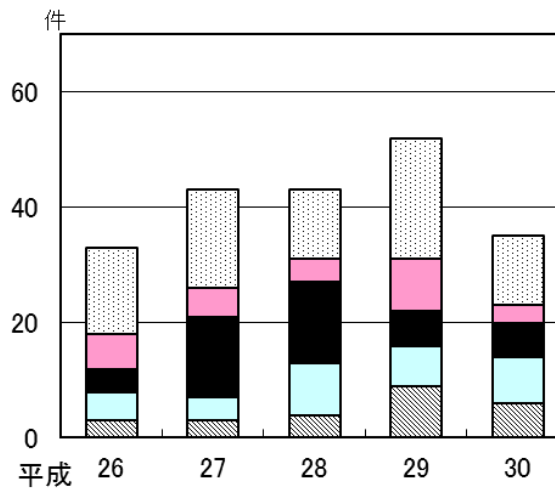

■放火・放火の疑い □不明
 ■こんろ □たばこ
 ■その他

16-12 救急種別出動件数

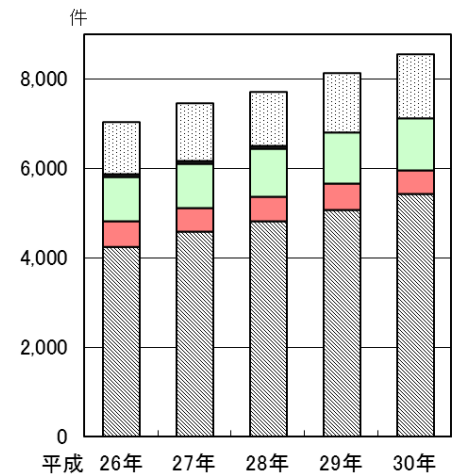

■急病 ■交通事故
 ■一般負傷 ■加害
 ■その他

浦安市の沿革

- 1889年（明治22年）4月1日 堀江、猫実、当代島三村が合併、浦安村誕生（人口5,946人）
- 1889年（明治22年）4月1日 本市初の学校として浦安尋常小学校開校
- 1909年（明治42年）9月1日 町制施行、浦安町誕生（人口8,475人）
- 1940年（昭和15年）2月21日 浦安橋が竣工し、本市と東京が結ばれる。
- 1947年（昭和22年）4月30日 新制度による初の議会議員選挙の執行と浦安町議会の誕生
- 1958年（昭和33年）6月10日 本州製紙江戸川工場悪水放流事件が起こり、漁民の漁業権放棄と公有水面埋立事業の引金となる。
- 1962年（昭和37年）7月 漁民の漁業権一部放棄
- 1964年（昭和39年） 公有水面埋立事業の開始
- 1969年（昭和44年）3月29日 地下鉄東西線の開通
- 1971年（昭和46年）4月16日 漁業権全面放棄
- 1975年（昭和50年）11月29日 第一期埋立事業（面積873.4%）完了
- 1978年（昭和53年）1月20日 東京湾岸道路開通
- 1981年（昭和56年）3月12日 第二期埋立事業（面積563%）完了、市域面積が16.98km²となる。
- 1981年（昭和56年）4月1日 市制施行により浦安市誕生（人口65,662人）
- 1983年（昭和58年）4月15日 東京ディズニーランドオープン
- 1987年（昭和62年）5月6日 浦安市民10万人突破
- 1988年（昭和63年）12月1日 JR京葉線開通
新浦安駅、舞浜駅開設
- 1989年（平成元年）4月1日 浦安誕生100周年
- 1991年（平成3年）4月1日 浦安市制10周年
- 2001年（平成13年）4月1日 浦安市制20周年
- 2001年（平成13年）9月4日 東京ディズニーシーオープン
- 2002年（平成14年）9月10日 浦安市民14万人突破
- 2004年（平成16年）8月30日 浦安市民15万人突破
- 2006年（平成18年）4月1日 浦安市制25周年
- 2008年（平成20年）3月31日 浦安市民16万人突破
- 2011年（平成23年）3月11日 東日本大震災の影響で広範囲にわたり液状化が発生し、甚大な被害を受ける。
- 2011年（平成23年）4月1日 浦安市制30周年
- 2016年（平成28年）4月1日 浦安市制35周年

市域の変遷

	総面積	増加分
明治42年9月1日	4.43 km ²	-
昭和43年6月24日	6.77 km ²	2.34 km ²
昭和46年8月2日	8.65 km ²	1.88 km ²
昭和50年11月29日	11.34 km ²	2.69 km ²
昭和53年9月26日	13.77 km ²	2.43 km ²
昭和54年9月21日	15.41 km ²	1.64 km ²
昭和55年3月24日	16.66 km ²	1.25 km ²
昭和56年3月12日	16.98 km ²	0.32 km ²

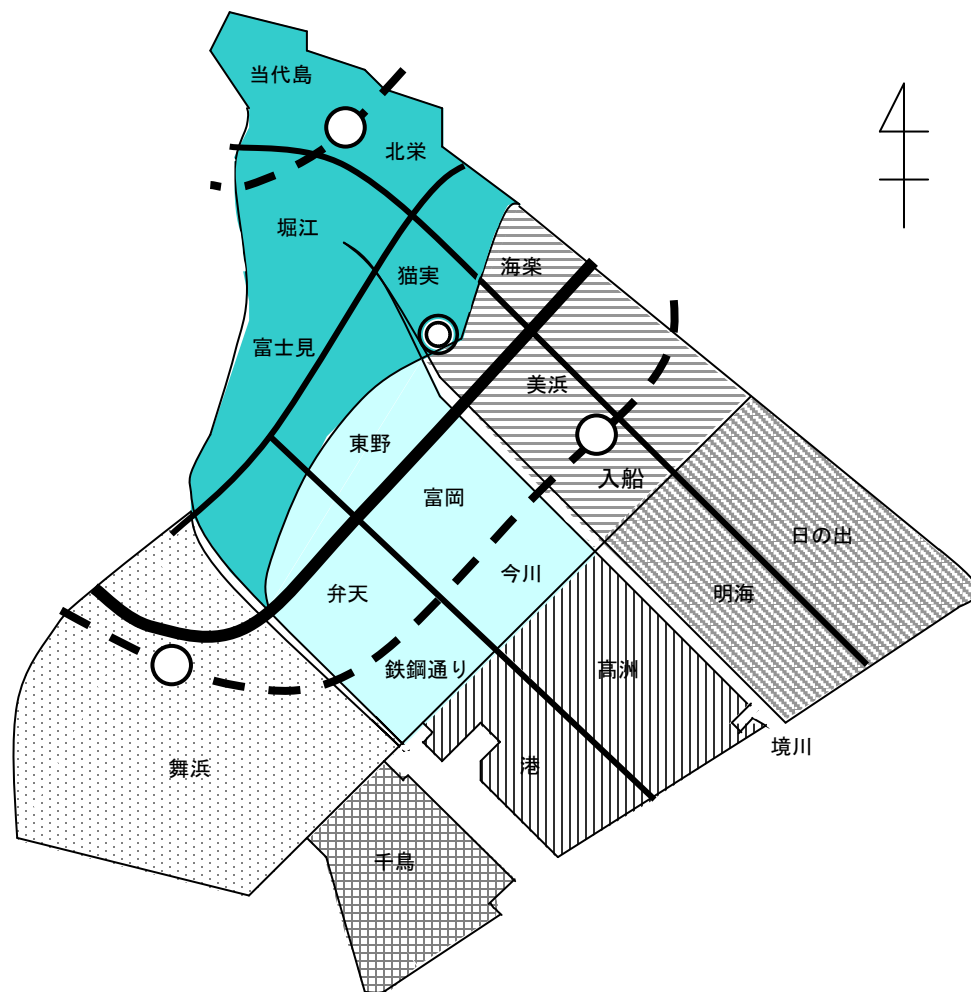

統計表

1 土地・気象

1-1 位置及び地勢

本市は、東京湾の奥部に位置し、東と南は東京湾に面し、西は旧江戸川を隔てて東京都江戸川区と対峙し、北は市川市と接している。これを経緯度によってみれば、東経 139 度 56 分 22 秒から 139 度 52 分 20 秒、北緯 35 度 37 分 00 秒から 35 度 40 分 23 秒に及び、東西 6.06 km、南北 6.23 km で、その面積は 16.98 km²である。

土地は、旧江戸川の河口に発達した沖積層に属する低地と、その約 3 倍に及ぶ公有水面埋立事業によって造成された埋立地からなっており、おおむね平坦である。

方位	東 経	北 緯	地 点	距 離
極 東	139° 56' 22"	35° 38' 27"	日 の 出 地 先	} 6.06km
極 西	139° 52' 20"	35° 37' 59"	舞 浜 地 先	
極 南	139° 53' 51"	35° 37' 00"	千 鳥 地 先	} 6.23km
極 北	139° 53' 18"	35° 40' 23"	当 代 島 地 先	
市 役 所	139° 54' 07"	35° 39' 11"	猫実1丁目1番1号	

注 国土地理院のデータによる。資料 総務課
 数値は世界測地系の経緯度。

1-2 市 域 の 変 遷

年 月 日	面 積	摘 要
明治42年9月1日 1909	4.43 km ²	町制施行
昭和43年6月24日 1968	6.77	公有水面の埋立てにより、東野、富岡、今川、弁天、鉄鋼通り誕生
昭和46年8月2日 1971	8.65	公有水面の埋立てにより、海楽、美浜、入船誕生
昭和50年11月29日 1975	11.34	公有水面の埋立てにより、舞浜誕生
昭和53年9月26日 1978	13.77	公有水面の埋立てにより、日の出、明海誕生
昭和54年9月21日 1979	15.41	公有水面の埋立てにより、港、千鳥誕生
昭和55年3月24日 1980	16.66	公有水面の埋立てにより、高洲誕生
昭和56年3月12日 1981	16.98	公有水面の埋立てによる0.32 km ² を、千鳥の一部に編入

資料 企画政策課

1-3 河 川

(1)一級河川 (平成30年4月1日現在)

水 系	河 川 名	区 域		延長(km)
		上 流 端	下 流 端	
利 根 川	旧江戸川	江戸川からの分派点	海に至る	左岸 9.3
”	境 川	旧江戸川からの分派点	海に至る	左右岸各 4.8
”	堀 江 川	浦安市大字堀江字東辰1632番地先	旧江戸川への合流点	左右岸各 0.7
”	見 明 川	旧江戸川からの分派点	伝平橋上流端	左右岸各 1.4

(2)二級河川

水 系	河 川 名	区 域		延長(km)
		上 流 端	下 流 端	
猫 実 川	猫 実 川	左岸 浦安市猫実字元割510番3地先 右岸 浦安市猫実字元割555番2地先	海に至る	左右岸各 1.3

注 千葉県統計年鑑による。資料 総務課

1-4 土地の地目別面積の推移

単位：m² (各年1月1日現在)

地 目	平成26年 2014	平成27年 2015	平成28年 2016	平成29年 2017	平成30年 2018
総 数	16,980,000	16,980,000	16,980,000	16,980,000	16,980,000
宅 地	10,576,386	10,585,324	10,710,747	10,785,340	10,785,415
特定市街化 区域農地 田	-	-	-	-	-
特定市街化 区域農地 畑	52	-	-	-	-
山 林	-	-	-	-	-
原 野	-	-	-	-	-
池 沼	-	-	-	-	-
雑 種 地	2,706,591	2,686,747	2,558,537	2,474,559	2,466,626
そ の 他	3,696,971	3,707,929	3,710,716	3,720,101	3,727,959

資料 固定資産税課

1-5 地 価 公 示 価 格

単位：円/㎡		(各年1月1日現在)					用途地域
標準地番号	標準地の所在及び地番並びに住居表示	平成26年 2014	平成27年 2015	平成28年 2016	平成29年 2017	平成30年 2018	
1	猫実5-319-7「5-7-22」	250,000	253,000	258,000	262,000	270,000	1住居
2	北栄3-851-2「3-8-8」	292,000	296,000	300,000	305,000	315,000	1住居
3	当代島3-73-5「3-8-46」	240,000	243,000	245,000	248,000	254,000	1住居
4	北栄3-996-2「3-36-9」	292,000	296,000	300,000	305,000	315,000	1住居
5	堀江1-1528-3外「1-14-23」	233,000	235,000	237,000	239,000	242,000	1住居
6	猫実2-1439-25「2-27-20」	276,000	278,000	280,000	283,000	289,000	1住居
7	東野2-97「2-7-5」	231,000	231,000	231,000	231,000	233,000	1低専
8	富岡4-5-29「4-14-4」	244,000	243,000	243,000	243,000	243,000	1低専
9	入船4-38-101「4-39-4」	271,000	270,000	269,000	270,000	275,000	1低専
10	今川1-16-42「1-11-5」	257,000	250,000	250,000	251,000	253,000	1低専
11	弁天2-6-129「2-21-5」	269,000	266,000	266,000	266,000	266,000	1低専
12	海楽1-19-16「1-18-8」	244,000	244,000	245,000	249,000	253,000	1低専
13	美浜4-16-275「4-19-13」	304,000	305,000	306,000	308,000	309,000	1低専
14	当代島1-1736-5「1-12-19」	257,000	260,000	264,000	268,000	279,000	1住居
15	高洲3-28-124「3-19-2」	215,000	214,000	214,000	214,000	214,000	1低専
16	舞浜3-9-189「3-27-9」	305,000	306,000	308,000	313,000	325,000	1低専
17	東野3-24「3-7-23」	248,000	247,000	247,000	248,000	252,000	1低専
18	富士見2-2553-2「2-12-29」	251,000	255,000	257,000	260,000	266,000	1中専
19	堀江4-699-1「4-31-6」	-	-	260,000	265,000	271,000	1住居
20	富士見4-2110-4「4-2-7」	-	-	252,000	255,000	258,000	1中専
5-1	北栄1-641-3「1-16-17」	707,000	715,000	724,000	734,000	758,000	商業
5-2	美浜1-6-4「1-8-1」	600,000	603,000	608,000	625,000	650,000	商業
5-3	猫実4-658-1外「4-6-39」	418,000	421,000	424,000	435,000	445,000	近商
5-4	当代島1-509-4「1-3-29」	504,000	507,000	509,000	517,000	529,000	商業
9-1	港42	132,000	136,000	140,000	147,000	155,000	準工
9-2	鉄鋼通り2-108「2-3-11」	140,000	143,000	145,000	154,000	163,000	準工

注 地価公示価格（国土交通省土地鑑定委員会公表）による。資料 都市計画課
標準地の1平方メートル当たりの価格（円）。
地価公示価格は、土地取引の規制における土地価格算定基準を目的とし、より適切な標準地の選定のため、標準地が変動する場合がある。

1-6 地 盤 沈 下 量

単位：mm		(各年1月1日基準)				
所 在 地		平成25年 2013	平成26年 2014	平成27年 2015	平成28年 2016	平成29年 2017
旧浦安町役場前		5.5	2.5	△ 1.6	△ 3.2	1.8
中央公民館		5.8	3.1	△ 1.1	△ 3.1	2.5
海楽西児童公園		2.5	3.2	0.2	△ 2.9	0.4
東小小学校		1.1	3.0	0.2	△ 4.6	0.2
富士見5丁目堤防突端		2.1	0.6	△ 5.6	△ 2.9	△ 1.7
南小小学校		5.1	2.7	△ 4.1	△ 1.9	0.9
江川児童公園		5.5	3.0	△ 4.0	△ 3.0	1.2
堀江4丁目8		6.6	3.1	△ 1.8	△ 2.1	1.8
善福寺		6.6	1.9	△ 0.4	△ 3.1	1.7
中央公園		△ 0.6	△ 1.2	△ 5.7	△ 2.8	△ 2.0
鉄鋼通り3丁目緑地内		△ 4.7	△ 9.6	△ 12.0	△ 10.5	△ 6.8
鉄鋼通り1丁目緑地内		△ 5.0	△ 5.8	△ 10.9	△ 7.6	△ 9.3
今川3丁目緑地内		△ 3.2	△ 4.6	△ 9.8	△ 6.8	△ 8.1
入船4丁目緑地内		△ 5.7	△ 0.8	△ 6.0	-	-
入船3丁目34地先緑地内		△ 6.8	△ 7.2	△ 11.0	△ 9.2	△ 10.8
美浜東第一児童公園		0.9	1.7	△ 2.6	△ 0.2	△ 3.5
舞浜1丁目2		1.7	△ 5.0	△ 5.1	△ 5.2	△ 1.0
千鳥9		△ 5.5	△ 11.6	△ 10.3	-	△ 9.0
港75		1.9	0.1	△ 4.9	△ 2.5	△ 3.3
浦安南高等学校		△ 8.1	△ 12.6	△ 13.6	△ 11.0	△ 10.7
高洲中央ポンプ場		1.8	△ 0.1	△ 4.2	△ 2.7	△ 2.9
日の出小学校		1.7	0.7	△ 3.5	△ 2.1	△ 3.0
入船3丁目33地先緑地内		-	-	△ 2.9	-	△ 2.5

注 入船3丁目33地先緑地内は平成25年1月から資料 環境保全課
観測を開始した。

1-7 気 象 概 況

年 月	気温(℃)			湿度(%)		風速(m/s)				降水量(mm)	
	平均	最高	最低	平均	最小	平均	最多風向	最大風速	最大風速時における風向	総量	最大日量
平成 26年 2014	16.0	36.5	△ 1.1	60.3	9.1	2.7	北北西	29.2	西北西	1,311.5	129.0
27 2015	16.4	37.8	△ 0.8	64.7	11.3	2.7	南南西	28.5	南	1,419.0	103.5
28 2016	16.4	38.4	△ 0.6	69.5	9.7	2.6	北北西	29.2	南西	1,536.0	96.0
29 2017	15.9	36.9	△ 1.1	71.8	15.0	2.7	北北西	26.7	南南西	1,074.0	112.5
30 2018	16.8	37.5	△ 2.5	75.8	16.1	2.8	南南西	35.2	南南西	1,053.5	49.0
1月	5.1	14.7	△ 2.5	57.6	19.7	2.3	北北西	19.4	北西	37.5	17.0
2月	5.5	14.2	△ 0.6	60.4	16.1	2.3	北北西	19.2	北北西	13.5	5.5
3月	11.3	22.3	2.2	73.0	17.4	2.9	南南西	20.6	南東	167.5	40.5
4月	16.8	26.1	7.9	74.0	18.6	3.3	南南西	23.6	南南西	73.0	34.5
5月	19.5	29.3	10.2	78.4	22.4	3.1	南南西	20.2	南西	165.5	47.0
6月	22.1	32.2	14.2	86.5	28.3	3.0	南南西	20.4	南南西	116.5	30.0
7月	27.7	37.5	18.8	86.8	40.0	3.6	南南西	21.3	南南西	87.0	46.5
8月	27.8	37.3	19.9	84.4	28.6	3.4	南南西	21.7	南南西	21.5	12.5
9月	23.2	31.5	15.0	89.5	36.3	2.9	東南東	26.2	南	268.0	49.0
10月	19.4	30.4	12.1	79.0	30.8	2.4	北北西	35.2	南南西	41.5	11.5
11月	14.4	22.9	7.2	75.2	32.4	2.0	北北西	11.4	北東	35.5	23.0
12月	8.6	21.9	0.3	65.1	21.3	2.3	北北西	20.3	北北西	26.5	11.0

資料 消防本部

2-3 人口動態の推移

区分 年月	自然動態							社会動態							人口増加数 (1)+(2)	婚姻	離婚
	(A) 出生			(B) 死亡			(1)自然増加 (A)-(B)	(C) 転入			(D) 転出			(2)社会増加 (C)-(D)			
	総数	男	女	総数	男	女		総数	男	女	総数	男	女				
平成 26年 2014	1,332	692	640	765	432	333	567	10,651	5,475	5,176	10,672	5,604	5,068	△21	546	1,183	248
27 2015	1,317	667	650	859	466	393	458	11,669	6,137	5,532	11,120	5,942	5,178	549	1,007	1,185	272
28 2016	1,344	704	640	815	449	366	529	11,853	5,934	5,919	9,865	5,196	4,669	1,988	2,517	1,330	263
29 2017	1,344	696	648	841	457	384	503	11,514	5,791	5,723	10,630	5,573	5,057	884	1,387	1,371	261
30 2018	1,372	717	655	908	515	393	464	11,909	6,022	5,887	10,868	5,729	5,139	1,041	1,505	1,380	275
1月	120	71	49	105	48	57	15	755	372	383	684	342	342	71	86	94	24
2月	102	53	49	83	47	36	19	785	392	393	878	441	437	△ 93	△ 74	101	22
3月	98	58	40	74	40	34	24	2,576	1,241	1,335	1,698	861	837	878	902	120	26
4月	105	59	46	69	40	29	36	1,551	808	743	1,310	736	574	241	277	121	25
5月	136	69	67	63	32	31	73	880	443	437	752	402	350	128	201	98	19
6月	111	54	57	64	35	29	47	701	356	345	783	420	363	△ 82	△ 35	97	26
7月	124	62	62	72	50	22	52	816	436	380	933	526	407	△ 117	△ 65	134	27
8月	119	59	60	78	47	31	41	839	428	411	856	468	388	△ 17	24	99	22
9月	104	54	50	69	39	30	35	668	338	330	738	376	362	△ 70	△ 35	121	25
10月	125	59	66	81	48	33	44	901	490	411	773	427	346	128	172	98	27
11月	110	55	55	65	36	29	45	646	314	332	707	349	358	△ 61	△ 16	159	17
12月	118	64	54	85	53	32	33	791	404	387	756	381	375	35	68	138	15

注 毎月常住人口調査による。ただし、婚姻、離婚は受理件数。

資料 総務課
市民課

2-4 外国人人口

(各年12月31日現在)

年次	総数	中国	韓国・朝鮮	フィリピン	ベトナム	米国	スリランカ	台湾	ネパール	タイ	英国	その他
平成 26年 2014	3,157	1,181	512	338	84	183	70	80	36	65	53	555
27 2015	3,247	1,132	514	337	165	196	83	105	49	74	50	542
28 2016	3,570	1,257	501	362	223	178	93	107	97	76	63	613
29 2017	3,831	1,359	505	372	281	187	126	117	125	77	65	617
30 2018	3,953	1,329	510	392	367	169	128	121	113	75	69	680

注 住民基本台帳に登録された外国人のうち、平成30年12月31日時点の上位10か国を記載。

資料 市民課

2-5 月別世帯数及び人口の推移

H24年6月まで（各月末日現在の登録人口）
H24年7月より（各月末日現在の住民基本台帳人口）

年次	1月	2月	3月	4月	5月	6月	7月	8月	9月	10月	11月	12月		
平成22年 2010年	世帯数	71,998	71,973	72,714	73,027	72,964	72,914	72,873	72,883	72,891	72,844	72,827	72,821	
	人口	総数	163,411	163,431	164,040	164,456	164,450	164,423	164,424	164,541	164,543	164,592	164,598	164,601
		男	81,634	81,612	81,944	82,140	82,108	82,065	82,048	82,134	82,103	82,137	82,141	82,129
		女	81,777	81,819	82,096	82,316	82,342	82,358	82,376	82,407	82,440	82,455	82,457	82,472
平成23年 2011年	世帯数	72,705	72,713	73,341	73,132	73,009	72,796	72,564	72,382	72,286	72,177	72,063	72,053	
	人口	総数	164,487	164,476	165,128	164,828	164,698	164,360	163,975	163,737	163,552	163,456	163,270	163,178
		男	82,038	82,023	82,282	82,174	82,125	81,921	81,711	81,597	81,468	81,414	81,269	81,229
		女	82,449	82,453	82,846	82,654	82,573	82,439	82,264	82,140	82,084	82,042	82,001	81,949
平成24年 2012年	世帯数	71,994	71,917	72,196	72,448	72,308	72,243	72,092	72,068	72,040	72,050	72,040	72,035	
	人口	総数	163,113	162,918	162,679	162,931	162,756	162,630	162,355	162,192	162,109	162,047	161,952	161,838
		男	81,173	81,114	80,993	81,154	81,088	81,043	80,860	80,788	80,737	80,649	80,598	80,561
		女	81,940	81,804	81,686	81,777	81,668	81,587	81,495	81,404	81,372	81,398	81,354	81,277
平成25年 2013年	世帯数	72,062	72,018	72,758	73,058	73,119	73,110	73,111	73,057	73,065	73,078	73,069	73,107	
	人口	総数	161,871	161,759	162,155	162,503	162,564	162,569	162,543	162,453	162,463	162,426	162,366	162,378
		男	80,560	80,488	80,613	80,733	80,733	80,689	80,695	80,644	80,645	80,611	80,561	80,577
		女	81,311	81,271	81,542	81,770	81,831	81,880	81,848	81,809	81,818	81,815	81,805	81,801
平成26年 2014年	世帯数	73,109	73,191	74,042	74,105	74,133	74,211	74,161	74,129	74,123	74,188	74,139	74,195	
	人口	総数	162,403	162,402	162,952	162,839	162,807	162,867	162,780	162,775	162,833	162,890	162,885	162,924
		男	80,560	80,531	80,787	80,715	80,667	80,690	80,613	80,630	80,658	80,690	80,662	80,708
		女	81,843	81,871	82,165	82,124	82,140	82,177	82,167	82,145	82,175	82,200	82,223	82,216
平成27年 2015年	世帯数	74,186	74,267	75,191	75,356	75,403	75,403	75,370	75,334	75,305	75,332	75,375	75,456	
	人口	総数	162,921	163,025	163,719	163,836	163,787	163,754	163,787	163,842	163,793	163,839	163,924	164,034
		男	80,696	80,726	81,059	81,117	81,078	81,034	81,008	81,031	80,975	80,980	81,015	81,096
		女	82,225	82,299	82,660	82,719	82,709	82,720	82,779	82,811	82,818	82,859	82,909	82,938
平成28年 2016年	世帯数	75,548	75,686	76,713	76,920	77,028	77,111	77,124	77,102	77,094	77,170	77,250	77,362	
	人口	総数	164,157	164,328	165,411	165,688	165,839	166,003	166,034	166,052	166,116	166,233	166,375	166,551
		男	81,203	81,260	81,698	81,806	81,851	81,947	81,938	81,923	81,941	81,960	81,998	82,089
		女	82,954	83,068	83,713	83,882	83,988	84,056	84,096	84,129	84,175	84,273	84,377	84,462
平成29年 2017年	世帯数	77,362	77,360	78,271	78,544	78,551	78,515	78,441	78,397	78,415	78,498	78,533	78,602	
	人口	総数	166,575	166,606	167,463	167,746	167,685	167,666	167,605	167,558	167,576	167,687	167,809	167,938
		男	82,086	82,097	82,391	82,500	82,440	82,424	82,372	82,362	82,330	82,392	82,489	82,546
		女	84,489	84,509	85,072	85,246	85,245	85,242	85,233	85,196	85,246	85,295	85,320	85,392
平成30年 2018年	世帯数	78,685	78,683	79,695	79,966	80,122	80,106	80,093	80,124	80,049	80,167	80,164	80,196	
	人口	総数	168,024	167,950	168,852	169,129	169,330	169,295	169,230	169,254	169,219	169,391	169,375	169,443
		男	82,599	82,556	82,954	83,045	83,123	83,078	83,000	82,972	82,949	83,023	83,007	83,041
		女	85,425	85,394	85,898	86,084	86,207	86,217	86,230	86,282	86,270	86,368	86,368	86,402

資料 総務課

注 住民基本台帳法が一部改正され、外国籍の方（一部を除く）も住民基本台帳法の適用対象となった。これにより、平成24年6月末までは住民基本台帳人口と外国人登録人口で公表していたが、平成24年7月末から、住民基本台帳人口は、日本人の人口と外国人の人口の合計。

2-6 字別丁目別世帯数及び男女別人口

(平成30年3月31日現在)

字名称	世帯数	人口			字名称	世帯数	人口		
		男	女	計			男	女	計
猫実	5,689	5,046	4,990	10,036	海楽	3,286	3,139	3,036	6,175
1丁目	927	875	971	1,846	1丁目	1,824	1,695	1,599	3,294
2丁目	1,603	1,541	1,480	3,021	2丁目	1,462	1,444	1,437	2,881
3丁目	903	788	756	1,544	入船	4,309	4,618	5,055	9,673
4丁目	1,095	895	903	1,798	1丁目	417	470	554	1,024
5丁目	1,161	947	880	1,827	2丁目	810	919	1,041	1,960
当代島	5,791	4,919	4,831	9,750	3丁目	671	767	837	1,604
1丁目	2,049	1,554	1,485	3,039	4丁目	1,200	1,055	1,065	2,120
2丁目	2,464	2,189	2,229	4,418	5丁目	336	409	426	835
3丁目	1,278	1,176	1,117	2,293	6丁目	875	998	1,132	2,130
北栄	10,427	9,423	9,059	18,482	美浜	4,233	4,692	5,236	9,928
1丁目	1,857	1,418	1,468	2,886	1丁目	1,286	1,464	1,669	3,133
2丁目	3,154	2,557	2,464	5,021	2丁目	917	983	1,080	2,063
3丁目	3,208	3,109	2,774	5,883	3丁目	483	525	594	1,119
4丁目	2,208	2,339	2,353	4,692	4丁目	537	618	651	1,269
堀江	8,613	7,836	7,842	15,678	5丁目	1,010	1,102	1,242	2,344
1丁目	1,724	1,541	1,607	3,148	舞浜	1,540	1,631	1,933	3,564
2丁目	1,288	1,151	1,165	2,316	2丁目	873	944	1,069	2,013
3丁目	1,206	1,107	1,058	2,165	3丁目	667	687	864	1,551
4丁目	1,952	1,790	1,734	3,524	舞浜	-	-	-	-
5丁目	1,222	1,169	1,144	2,313	港	26	26	-	26
6丁目	1,221	1,078	1,134	2,212	千鳥	1	1	-	1
富士見	9,079	8,198	8,761	16,959	(中町地域計)	25,720	27,682	29,843	57,525
1丁目	1,380	1,371	1,495	2,866	明海	3,473	4,695	4,854	9,549
2丁目	1,641	1,568	1,613	3,181	1丁目	572	733	759	1,492
3丁目	2,269	2,037	2,189	4,226	2丁目	2	1	2	3
4丁目	1,457	1,332	1,401	2,733	3丁目	455	695	684	1,379
5丁目	2,332	1,890	2,063	3,953	4丁目	755	861	911	1,772
(元町地域計)	39,599	35,422	35,483	70,905	5丁目	1,111	1,499	1,574	3,073
東野	4,008	4,868	5,084	9,952	6丁目	578	906	924	1,830
1丁目	1,426	1,808	1,879	3,687	7丁目	-	-	-	-
2丁目	1,843	2,231	2,317	4,548	日の出	5,968	8,128	8,335	16,463
3丁目	739	829	888	1,717	1丁目	1,762	2,028	2,209	4,237
鉄鋼通り	26	28	1	29	2丁目	827	986	879	1,865
1丁目	14	16	1	17	3丁目	1,067	1,608	1,697	3,305
2丁目	2	2	-	2	4丁目	372	552	601	1,153
3丁目	10	10	-	10	5丁目	1,295	1,886	1,889	3,775
富岡	2,706	3,114	3,433	6,547	6丁目	457	745	733	1,478
1丁目	349	425	494	919	7丁目	188	323	327	650
2丁目	588	755	788	1,543	8丁目	-	-	-	-
3丁目	1,442	1,577	1,740	3,317	高洲	4,935	7,027	7,383	14,410
4丁目	327	357	411	768	1丁目	642	825	816	1,641
今川	3,003	2,572	2,855	5,427	2丁目	452	516	630	1,146
1丁目	885	711	748	1,459	3丁目	482	650	636	1,286
2丁目	942	724	864	1,588	4丁目	751	1,218	1,280	2,498
3丁目	585	596	587	1,183	5丁目	1,158	1,770	1,823	3,593
4丁目	591	541	656	1,197	6丁目	498	622	675	1,297
弁天	2,582	2,993	3,210	6,203	7丁目	320	500	560	1,060
1丁目	812	1,021	1,101	2,122	8丁目	550	901	905	1,806
2丁目	739	869	960	1,829	9丁目	82	25	58	83
3丁目	507	571	621	1,192	(新町地域計)	14,376	19,850	20,572	40,422
4丁目	524	532	528	1,060	合計	79,695	82,954	85,898	168,852

注 工業ゾーン、アーバンリゾートゾーンは、中町地域に含める。

2-7 県内各市の人口

(平成30年10月1日現在)

区市名	人口		面積		人口密度	
	順位	(人)	順位	(km ²)	順位	(1km ² 当たり/人)
千葉県計		6,268,585	*	5,157.61		1,215.4
市部計		6,066,053	*	4,405.54		1,376.9
郡部計		202,532	*	752.07		269.3
千葉市	1	977,247	3	271.77	10	3,595.9
銚子市	26	60,556	24	84.20	23	719.2
市川市	3	492,752	28*	57.45	2	8,577.1
船橋市	2	635,947	23	85.62	5	7,427.6
館山市	31	45,938	15	110.05	28	417.4
更津市	13	135,434	11	138.95	16	974.7
松戸市	4	490,632	26	61.38	4	7,993.4
野田市	12	152,792	17	103.55	15	1,475.5
茂原市	19	88,103	19	99.92	19	881.7
成田市	14	132,796	6	213.84	26	621.0
佐倉市	10	171,531	16	103.69	14	1,654.3
東金市	27	59,348	22	89.12	24	665.9
旭市	23	64,747	12	130.45	27	496.3
志野市	9	172,998	36	20.97	3	8,249.8
柏市	5	424,322	14	114.74	9	3,698.1
勝浦市	37	17,781	21*	93.96	35	189.2
原市	6	271,453	1	368.17	22	737.3
流山市	8	189,373	33	35.32	6	5,361.6
八千代市	7	196,840	30	51.39	8	3,830.3
我孫子市	15	130,945	31	43.15	11	3,034.6
鴨川市	36	32,601	8	191.14	36	170.6
鎌ヶ谷市	16	109,396	35	21.08	7	5,189.6
君津市	20	83,519	2	318.81	32	262.0
富津市	32	43,896	7	205.53	34	213.6
浦安市	11	169,450	37*	17.30	1	9,794.8
四街道市	18	91,560	34	34.52	12	2,652.4
袖ヶ浦市	24	62,511	20	94.93	25	658.5
八街市	22	68,400	25	74.94	18	912.7
印西市	17	98,511	13	123.79	21	795.8
白井市	25	62,325	32	35.48	13	1,756.6
富里市	29	49,937	29	53.88	17	926.8
南房総市	33	37,053	5	230.12	37	161.0
匝瑳市	35	35,695	18	101.52	29	351.6
香取市	21	74,382	4	262.35	31	283.5
山武市	28	50,016	10	146.77	30	340.8
いすみ市	34	36,816	9	157.50	33	233.8
大網白里市	30	48,450	27	58.08	20	834.2

注 人口は、毎月常住人口調査による。資料 総務課
面積は、平成29年10月1日現在の国土交通省国土地理院「全国都道府市区町村別面積調」による。

「*」の面積は、一部境界未定地のため、参考値。
県計及び市計の面積は、市川市東浜一丁目及び船橋市潮見町両地先の土地0.10㎥を含む

2-8 浦安市における転入転出口(都道府県別)

都道府県	平成25年 2013		平成26年 2014		平成27年 2015		平成28年 2016		平成29年 2017	
	転入	転出	転入	転出	転入	転出	転入	転出	転入	転出
総数	10,780	10,846	10,651	10,672	11,669	11,120	11,853	9,865	11,514	10,630
北海道	256	135	264	160	243	142	280	176	255	177
青森県	56	33	71	33	63	28	59	37	54	30
岩手県	47	32	49	34	49	40	50	24	47	27
宮城県	163	103	144	124	161	101	132	83	157	113
秋田県	47	7	55	24	55	22	57	26	29	23
山形県	50	30	43	19	54	22	36	21	41	29
福島県	66	35	59	48	79	54	77	40	78	53
茨城県	182	120	156	120	219	140	203	152	198	138
栃木県	152	79	111	75	96	63	95	62	118	60
群馬県	80	40	78	62	82	37	97	43	104	66
埼玉県	551	414	440	456	505	487	545	357	479	438
千葉県	2,137	2,673	2,197	2,586	2,173	2,431	2,217	2,335	2,279	2,596
東京都	2,122	3,097	2,148	2,833	2,399	3,018	2,545	2,678	2,302	2,815
神奈川県	655	707	677	743	662	712	730	594	692	601
新潟県	92	78	101	82	132	70	93	58	79	59
富山県	41	18	25	16	36	20	43	16	34	16
石川県	47	34	25	26	60	21	26	14	46	22
福井県	21	9	8	3	24	14	13	14	24	4
山梨県	34	23	57	28	46	31	52	35	47	23
長野県	81	71	111	69	91	74	102	42	86	72
岐阜県	56	26	64	35	68	29	37	34	56	28
静岡県	182	163	168	163	199	145	191	114	184	149
愛知県	284	193	264	223	330	224	302	188	314	193
三重県	69	26	45	23	48	30	52	39	60	41
滋賀県	55	36	50	33	38	19	50	23	50	31
京都府	93	66	101	73	106	49	96	51	96	92
大阪府	481	376	470	349	458	381	470	357	461	314
兵庫県	303	143	292	140	331	196	290	189	254	213
奈良県	41	18	43	40	56	30	50	31	60	31
和歌山県	23	18	19	11	46	13	28	18	22	12
鳥取県	9	6	7	4	16	4	6	4	11	6
島根県	16	12	8	5	19	11	16	12	15	11
岡山県	53	30	59	30	40	35	57	41	69	35
広島県	91	78	117	80	68	58	107	66	112	74
山口県	32	15	31	18	43	17	41	30	39	19
徳島県	12	6	15	14	8	11	22	4	16	11
香川県	41	24	11	24	41	24	35	15	32	22
愛媛県	35	11	28	22	36	13	46	14	20	12
高知県	21	19	21	10	29	14	33	11	30	18
福岡県	245	167	239	144	207	170	238	139	251	190
佐賀県	17	7	21	6	26	11	24	9	15	8
長崎県	39	36	43	25	45	23	34	32	26	20
熊本県	41	4	51	56	33	21	43	24	40	32
大分県	30	15	47	9	35	9	42	23	31	17
宮崎県	25	20	23	12	28	7	41	13	29	26
鹿児島県	55	32	41	24	28	36	54	20	37	31
沖縄県	49	50	68	60	49	61	57	64	78	62
外国人	595	622	548	661	637	610	668	574	654	583
外国人	809	559	804	617	953	773	1,134	771	1,165	837
その他	98	330	134	220	419	569	137	148	138	150

注 毎月常住人口調査結果

資料 総務課

3 国勢調査

3-1 世帯数及び人口の推移

(各年10月1日現在)

年次	世帯数	人口			人口増加率	人口密度 1k㎡ 当たり	世帯員 1世帯 当たり	性比 女=100	
		総数	男	女					
大正 9年	1920	1,867	9,142	4,708	4,434	-	2,063.7	4.9	106.2
14	1925	2,042	10,003	5,135	4,868	9.4	2,258.0	4.9	105.5
昭和 5	1930	2,191	10,537	5,421	5,116	5.3	2,378.6	4.8	106.0
10	1935	2,332	11,092	5,673	5,419	5.3	2,503.8	4.8	104.7
15	1940	2,455	12,116	6,174	5,942	9.2	2,735.0	4.9	103.9
22	1947	3,041	14,659	7,102	7,557	21.0	3,309.0	4.8	94.0
25	1950	3,073	15,679	7,822	7,857	7.0	3,539.3	5.1	99.6
30	1955	3,174	16,394	8,102	8,292	4.6	3,700.7	5.2	97.7
35	1960	3,428	16,847	8,378	8,469	2.8	3,802.9	4.9	98.9
40	1965	4,068	18,463	9,397	9,066	9.6	4,167.7	4.5	103.7
45	1970	5,427	21,880	11,200	10,680	18.5	3,231.9	4.0	104.9
50	1975	9,691	32,251	16,675	15,576	47.4	3,728.4	3.3	107.1
55	1980	20,557	64,673	33,040	31,633	100.5	3,881.9	3.1	104.4
60	1985	30,860	93,756	47,571	46,185	45.0	5,521.6	3.0	103.0
平成 2	1990	43,825	115,675	59,961	55,714	23.4	6,812.4	2.6	107.6
7	1995	50,116	123,654	64,225	59,429	6.9	7,282.3	2.5	108.1
12	2000	56,654	132,984	68,943	64,041	7.5	7,831.8	2.3	107.7
17	2005	67,446	155,290	79,275	76,015	16.8	9,145.5	2.3	104.3
22	2010	71,411	164,877	82,177	82,700	6.2	9,710.1	2.3	99.4
27	2015	74,229	164,024	81,057	82,967	△5.2	9,659.8	2.2	97.7

注 人口密度は、市の面積を昭和40年までは4.43k㎡、昭和45年までは6.77k㎡、昭和50年は8.65k㎡、昭和55年は16.66k㎡、昭和60年以降は16.98k㎡で算出した。資料 総務課

3-2 人口集中地区人口及び面積

(各年10月1日現在)

年次	人口			面積 (k㎡)	人口密度 (1k㎡当 り)	全域に対する 集中地区割合		
	人口	前回調査との比較 増加数	増加率(%)			人口	面積	
平成 7年	1995	122,876	12,764	11.6	14.60	8,445.1	99.4	86.0
12	2000	131,507	8,631	7.0	14.72	8,933.9	98.9	86.7
17	2005	154,746	23,239	17.7	15.24	10,153.9	99.6	89.8
22	2010	164,570	9,824	6.3	16.13	10,202.7	99.8	95.0
27	2015	164,024	△546	△0.3	17.30	9,481.2	100.0	100.0

注 人口集中地区(DIDs)とは、国勢調査の基本単位区等を基礎単位として、原則、人口密度が1k㎡当たり4,000人以上の基本単位区等が市町村の境界内で互いに隣接し、その隣接した地域の人口が国勢調査時に5,000人以上を有する地域をいう。資料 総務課

3-3 夜間人口及び昼間人口

(各年10月1日現在)

年次	A	B	B/A%	C	D	C-D	
	夜間人口 (常住)	昼間人口 従業地・通 学地人口	常住人口100 人当たりの 従業地・通 学地人口	流入人口 他市区町村 からの通勤 通学者	流出人口 他市区町村 への通勤 通学者	流入超過数 (△流出 超過)	
平成 7年	1995	122,989	106,581	86.7	39,770	56,178	△16,408
12	2000	131,467	123,536	94.0	46,968	54,899	△7,931
17	2005	154,731	150,561	97.3	54,158	58,328	△4,170
22	2010	164,877	162,294	98.4	53,443	59,336	△5,893
27	2015	164,024	157,727	96.2	50,687	56,984	△6,297

注 労働力状態「不詳」を含む。資料 総務課

3-4 年齢(3区分)別人口の推移

(各年10月1日現在)

年次	総数	年少人口		生産年齢人口		老年人口		年齢不詳	
		割合(%)	割合(%)	割合(%)	割合(%)				
平成 7年	1995	123,654	20,445	16.5	95,551	77.3	6,993	5.7	665
12	2000	132,984	19,307	14.5	101,999	76.7	10,161	7.6	1,517
17	2005	155,290	24,522	15.8	116,008	74.7	14,201	9.1	559
22	2010	164,877	26,929	16.3	118,402	71.8	19,290	11.7	256
27	2015	164,024	23,336	14.2	113,576	69.2	25,836	15.8	1,276

注 年少人口0～14歳人口
生産年齢人口15～64歳人口
老年人口65歳以上人口 資料 総務課

字 名	平成22年 (2010)								平成27年 (2015)								字 名	
	総数	年少人口 0~14歳	割合 (%)	生産年齢 人口 15~64歳	割合 (%)	老年人口 65歳以上	割合 (%)	年齢不詳	総数	年少人口 0~14歳	割合 (%)	生産年齢 人口 15~64歳	割合 (%)	老年人口 65歳以上	割合 (%)	年齢不詳		
今川	5,584	702	12.6	4,156	74.4	714	12.8	12	5,329	561	10.5	3,865	72.5	878	16.5	25	今川	
1丁目	1,533	180	11.7	1,230	80.2	113	7.4	10	1,438	115	8.0	1,161	80.7	154	10.7	8	1丁目	
2丁目	1,623	183	11.3	1,248	76.9	191	11.8	1	1,535	156	10.2	1,138	74.1	237	15.4	4	2丁目	
3丁目	1,200	205	17.1	870	72.5	125	10.4	-	1,182	174	14.7	857	72.5	145	12.3	6	3丁目	
4丁目	1,228	134	10.9	808	65.8	285	23.2	1	1,174	116	9.9	709	60.4	342	29.1	7	4丁目	
弁天	5,734	855	14.9	3,546	61.8	1,326	23.1	7	5,515	733	13.3	3,155	57.2	1,596	28.9	31	弁天	
1丁目	1,568	329	21.0	1,033	65.9	204	13.0	2	1,402	257	18.3	885	63.1	252	18.0	8	1丁目	
2丁目	1,872	272	14.5	1,079	57.6	521	27.8	-	1,798	216	12.0	967	53.8	613	34.1	2	2丁目	
3丁目	1,234	164	13.3	711	57.6	356	28.9	3	1,214	150	12.4	631	52.0	428	35.3	5	3丁目	
4丁目	1,060	90	8.5	723	68.2	245	23.1	2	1,101	110	10.0	672	61.0	303	27.5	16	4丁目	
鉄鋼通り	X	X	X	X	X	X	X	X	X	X	X	X	X	X	X	X	鉄鋼通り	
1丁目	X	X	X	X	X	X	X	X	X	X	X	X	X	X	X	X	1丁目	
2丁目	X	X	X	X	X	X	X	X	X	X	X	X	X	X	X	X	2丁目	
3丁目	X	X	X	X	X	X	X	X	X	X	X	X	X	X	X	X	3丁目	
舞浜	3,692	350	9.5	2,630	71.2	711	19.3	1	3,427	293	8.6	2,078	60.6	1,054	30.8	2	舞浜	
2丁目	2,088	184	8.8	1,450	69.4	453	21.7	1	1,948	161	8.3	1,135	58.3	651	33.4	1	2丁目	
3丁目	1,604	166	10.4	1,180	73.6	258	16.1	-	1,479	132	8.9	943	63.8	403	27.3	1	3丁目	
舞浜	X	X	X	X	X	X	X	X	X	X	X	X	X	X	X	X	舞浜	
日の出	16,054	3,976	24.8	11,025	68.7	1,001	6.2	52	15,577	3,011	19.3	10,938	70.2	1,571	10.1	57	日の出	
1丁目	4,438	638	14.4	3,196	72.0	593	13.4	11	4,104	521	12.7	2,647	64.5	906	22.1	30	1丁目	
2丁目	1,953	400	20.5	1,442	73.8	79	4.1	32	1,862	266	14.3	1,453	78.0	130	7.0	13	2丁目	
3丁目	3,361	965	28.7	2,245	66.8	147	4.4	4	3,286	701	21.3	2,345	71.4	236	7.2	4	3丁目	
4丁目	1,577	570	36.1	994	63.0	13	0.8	-	1,240	401	32.3	817	65.9	21	1.7	1	4丁目	
5丁目	3,773	1,113	29.5	2,527	67.0	128	3.4	5	3,801	764	20.1	2,818	74.1	215	5.7	4	5丁目	
6丁目	952	290	30.5	621	65.2	41	4.3	-	920	232	25.2	632	68.7	55	6.0	1	6丁目	
7丁目	-	-	-	-	-	-	-	-	364	126	34.6	226	62.1	8	2.2	4	7丁目	
8丁目	-	-	-	-	-	-	-	-	-	-	-	-	-	-	-	-	8丁目	
明海	9,971	2,454	24.6	6,844	68.6	670	6.7	3	9,102	1,759	19.3	6,395	70.3	896	9.8	52	明海	
1丁目	1,549	239	15.4	1,139	73.5	171	11.0	-	1,449	195	13.5	986	68.1	266	18.4	2	1丁目	
2丁目	-	-	-	-	-	-	-	-	-	-	-	-	-	-	-	-	2丁目	
3丁目	1,500	392	26.1	1,032	68.8	75	5.0	1	1,122	226	20.1	798	71.1	70	6.2	28	3丁目	
4丁目	1,950	417	21.4	1,396	71.6	135	6.9	2	1,673	308	18.4	1,205	72.0	141	8.4	19	4丁目	
5丁目	3,105	814	26.2	2,153	69.3	138	4.4	-	2,977	560	18.8	2,193	73.7	221	7.4	3	5丁目	
6丁目	1,867	592	31.7	1,124	60.2	151	8.1	-	1,881	470	25.0	1,213	64.5	198	10.5	-	6丁目	
7丁目	-	-	-	-	-	-	-	-	-	-	-	-	-	-	-	-	7丁目	
高洲	12,683	3,257	25.7	8,307	65.5	1,118	8.8	1	14,155	3,227	22.8	9,422	66.6	1,481	10.5	25	高洲	
1丁目	1,634	328	20.1	1,130	69.2	176	10.8	-	1,515	244	16.1	1,042	68.8	225	14.9	4	1丁目	
2丁目	1,182	257	21.7	804	68.0	120	10.2	1	1,165	260	22.3	756	64.9	147	12.6	2	2丁目	
3丁目	1,127	196	17.4	800	71.0	131	11.6	-	1,168	159	13.6	821	70.3	184	15.8	4	3丁目	
4丁目	2,393	841	35.1	1,494	62.4	58	2.4	-	2,457	813	33.1	1,543	62.8	96	3.9	5	4丁目	
5丁目	3,686	981	26.6	2,529	68.6	176	4.8	-	3,576	631	17.7	2,657	74.3	282	7.9	6	5丁目	
6丁目	1,322	289	21.9	908	68.7	125	9.5	-	1,222	200	16.4	830	67.9	191	15.6	1	6丁目	
7丁目	1,339	365	27.3	642	48.0	332	24.8	-	1,046	266	25.4	715	68.4	63	6.0	2	7丁目	
8丁目	-	-	-	-	-	-	-	-	1,760	654	37.2	1,052	59.8	53	3.0	1	8丁目	
9丁目	X	X	X	X	X	X	X	X	246	-	-	6	2.4	240	97.6	-	9	9丁目
港 千鳥	13	-	-	11	84.6	1	7.7	1	X	X	X	X	X	X	X	X	X	港 千鳥

注 鉄鋼通り、舞浜、高洲、港地区は秘匿地域あり。

資料 総務課

3-8 大字別世帯の種類(2区分)、世帯人員(7区分)別世帯数及び世帯人員

(平成27年10月1日現在)

大字	総数		一般世帯										施設等の世帯	
	世帯数	世帯人員	総数		1世帯 当たり 人員	1人	2人	3人	4人	5人	6人	7人以上	世帯数	世帯人員
			世帯数	世帯人員										
総数	74,229	164,024	74,203	163,014	2.20	30,516	16,804	12,556	11,076	2,716	428	107	26	1,010
当代島	5,238	9,550	5,233	9,399	1.80	3,023	1,015	634	411	113	25	12	5	151
北栄	9,865	17,950	9,863	17,913	1.82	5,644	1,820	1,228	957	177	28	9	2	37
猫実	5,175	9,569	5,173	9,512	1.84	2,926	994	642	432	141	28	10	2	57
堀江	8,174	15,361	8,173	15,332	1.88	4,461	1,646	1,054	730	214	53	15	1	29
富士見	8,711	16,744	8,706	16,612	1.91	4,810	1,560	1,056	956	271	40	13	5	132
海楽	3,154	6,099	3,154	6,099	1.93	1,687	604	406	336	91	23	7	-	-
東野	3,802	9,792	3,802	9,792	2.58	1,097	827	750	887	208	28	5	-	-
美浜	3,912	9,685	3,912	9,685	2.48	732	1,524	899	600	135	21	1	-	-
入船	4,206	9,684	4,206	9,684	2.30	1,279	1,312	871	594	114	31	5	-	-
富岡	2,532	6,485	2,530	6,426	2.54	485	896	600	417	112	19	1	2	59
今川	2,828	5,329	2,826	5,314	1.88	1,546	542	367	290	66	12	3	2	15
弁天	2,242	5,515	2,242	5,515	2.46	588	720	412	388	109	22	3	-	-
鉄鋼通り	X	X	X	X	X	X	X	X	X	X	X	X	X	X
舞浜	1,316	3,427	1,316	3,427	2.60	221	499	293	212	76	9	6	-	-
高洲	5,404	15,577	5,403	15,422	2.85	1,009	1,105	1,354	1,572	331	27	5	1	155
日の出	3,162	9,102	3,161	9,034	2.86	501	777	806	853	203	15	6	1	68
明海	4,508	14,155	4,503	13,848	3.08	507	963	1,184	1,441	355	47	6	5	307
港	X	X	X	X	X	X	X	X	X	X	X	X	X	X
千鳥	-	-	-	-	-	-	-	-	-	-	-	-	-	-

資料 総務課

3-9 世帯の家族類型(16区分)別一般世帯数、一般世帯人員及び親族人員

(平成27年10月1日現在)

世帯数及び世帯人員	総数	親族のみの世帯														非親族を含む世帯	単独世帯	世帯の家族類型「不詳」				
		核家族世帯						核家族以外の世帯														
		総数	夫婦のみ世帯	夫婦と子供から成る世帯	男親と子供から成る世帯	女親と子供から成る世帯	総数	夫婦と両親から成る世帯	夫婦とひとり親から成る世帯	夫婦、子供と両親から成る世帯	夫婦、子供とひとり親から成る世帯	夫婦と他の親族(親、子供を含まない)から成る世帯	夫婦、子供と他の親族(親を含まない)から成る世帯	夫婦、親と他の親族(子供、親と他の親族から成る世帯)	兄弟姉妹のみから成る世帯				他に分類されない世帯			
一般世帯数	74,203	42,901	40,373	12,430	22,956	764	4,223	2,528	48	287	170	676	97	293	39	58	439	421	770	30,516	16	
世帯人員が1人	30,516	-	-	-	-	-	-	-	-	-	-	-	-	-	-	-	-	-	-	-	30,516	-
世帯人員が2人	16,804	16,134	15,657	12,430	-	549	2,678	477	-	-	-	-	-	-	-	-	407	70	663	-	7	
世帯人員が3人	12,556	12,503	11,901	-	10,430	184	1,287	602	-	287	-	-	80	-	-	-	28	207	49	-	4	
世帯人員が4人	11,076	11,039	10,367	-	10,105	29	233	672	48	-	-	317	11	160	21	-	4	111	35	-	2	
世帯人員が5人	2,716	2,701	2,197	-	2,175	2	20	504	-	-	68	278	3	101	13	14	-	27	14	-	1	
世帯人員が6人	428	417	208	-	206	-	2	209	-	-	80	72	3	25	3	22	-	4	9	-	2	
世帯人員が7人以上	107	107	43	-	40	-	3	64	-	-	22	9	-	7	2	22	-	2	-	-	-	
6歳未満世帯員のいる一般世帯	6,389	6,377	6,089	-	5,828	10	251	288	-	-	57	95	2	77	3	21	-	33	12	-	-	
12歳未満世帯員のいる一般世帯	11,972	11,953	11,341	-	10,600	50	691	612	-	-	95	214	6	158	3	36	-	100	19	-	-	
15歳未満世帯員のいる一般世帯	14,844	14,815	14,030	-	12,891	86	1,053	785	-	-	110	284	11	201	3	45	-	131	28	1	-	
18歳未満世帯員のいる一般世帯	17,655	17,550	16,601	1	15,037	132	1,431	949	-	-	134	346	22	224	5	45	2	171	45	60	-	
20歳未満世帯員のいる一般世帯	19,740	19,115	18,027	4	16,181	185	1,657	1,088	-	-	142	393	30	236	7	49	31	200	54	571	-	

資料 総務課

3-10 配偶関係(4区分)、年齢(5歳階級)、男女別一般世帯人員及び施設等の世帯人員

(平成27年10月1日現在)

総数 (5歳階級)	総数	一般世帯											施設等の世帯		
		男						女					男	女	
		総数	未婚	有配偶	死別	離別	不詳	総数	未婚	有配偶	死別	離別			不詳
総数	164,024	80,786	36,516	38,871	1,122	1,531	2,746	82,228	33,853	39,090	4,500	2,898	1,887	271	739
15歳未満	23,336	11,952	11,952	-	-	-	-	11,384	11,384	-	-	-	-	-	-
15～19歳	9,192	4,468	4,411	5	-	1	51	4,724	4,675	12	-	-	37	-	-
20～24歳	11,093	5,076	4,744	138	1	6	187	6,015	5,609	202	-	11	193	1	1
25～29歳	11,512	5,586	4,305	941	1	15	324	5,926	4,200	1,387	1	59	279	-	-
30～34歳	11,480	5,701	2,904	2,461	1	69	266	5,778	2,447	2,968	4	144	215	1	-
35～39歳	12,386	6,112	2,214	3,470	7	125	296	6,273	1,723	4,168	18	220	144	1	-
40～44歳	15,569	7,697	2,089	5,130	13	170	295	7,872	1,373	5,954	30	379	136	-	-
45～49歳	14,783	7,618	1,467	5,719	17	215	200	7,162	869	5,744	57	427	65	2	1
50～54歳	11,318	5,951	865	4,732	42	201	111	5,360	551	4,305	97	361	46	5	2
55～59歳	8,134	4,149	539	3,321	49	179	61	3,977	304	3,193	168	282	30	5	3
60～64歳	8,109	3,899	472	3,109	99	169	50	4,195	234	3,313	318	302	28	7	8
65～69歳	9,424	4,605	314	3,867	178	195	51	4,794	172	3,644	616	308	54	13	12
70～74歳	6,740	3,256	130	2,773	212	112	29	3,425	124	2,274	806	172	49	28	31
75～79歳	4,519	2,150	70	1,824	175	59	22	2,249	86	1,235	767	124	37	45	75
80～84歳	2,758	1,196	23	984	168	11	10	1,360	55	499	706	61	39	61	141
85歳以上	2,395	584	17	397	159	4	7	1,244	47	192	912	48	45	102	465
年齢「不詳」	1,276	786	-	-	-	-	786	490	-	-	-	-	490	-	-

資料 総務課

3-11 住居の種類・住宅の所有の関係(6区分)別一般世帯数、一般世帯人員、1世帯当たり人員

(平成27年10月1日現在)

住居の種類 住宅の所有の関係(6区分)	世帯数	世帯人員	1世帯当たり人員
住宅に住む一般世帯	72,490	161,055	2.22
主世帯	71,676	159,792	2.23
持ち家	35,232	99,136	2.81
公営・都市再生機構・公社の借家	3,079	7,495	2.43
民営の借家	30,041	46,262	1.54
給与住宅	3,324	6,899	2.08
間借り	814	1,263	1.55
住宅以外に住む一般世帯	1,713	1,959	1.14
住居の種類「不詳」	-	-	-

資料 総務課

3-12 住居の種類・住宅の所有の関係(6区分)、住宅の建て方(8区分)別住宅に住む一般世帯数及び一般世帯人員

(平成27年10月1日現在)

住居の種類 住宅の所有の関係(6区分)	総数	一戸建	長屋建	共同住宅					その他
				総数	1・2階建	3～5階建	6～10階建	11～14階建	
一般世帯数	74,203	-	-	-	-	-	-	-	-
住宅に住む一般世帯	72,490	14,870	1,740	55,833	10,814	21,008	8,296	12,206	3,509
主世帯	71,676	14,666	1,706	55,258	10,672	20,743	8,230	12,122	3,491
持ち家	35,232	14,093	1,241	19,884	368	3,132	4,477	8,918	2,989
公営・都市機構・公社の借家	3,079	1	8	3,070	10	437	468	1,785	370
民営の借家	30,041	480	407	29,130	10,010	15,222	2,712	1,083	103
給与住宅	3,324	92	50	3,174	284	1,952	573	336	29
間借り	814	204	34	575	142	265	66	84	18
一般世帯人員	163,014	-	-	-	-	-	-	-	-
住宅に住む一般世帯	161,055	41,523	4,165	115,272	14,681	36,649	20,063	33,207	10,672
主世帯	159,792	41,074	4,114	114,511	14,516	36,325	19,964	33,059	10,647
持ち家	99,136	39,374	3,036	56,690	841	8,550	12,538	25,364	9,397
公営・都市機構・公社の借家	7,495	4	24	7,467	13	1,013	1,255	4,368	818
民営の借家	46,262	1,399	913	43,915	13,283	22,934	4,852	2,504	342
給与住宅	6,899	297	141	6,439	379	3,828	1,319	823	90
間借り	1,263	449	51	761	165	324	99	148	25

資料 総務課

3-13 大字別住居の種類・住宅の所有の関係（6区分）別一般世帯数、
一般世帯人員並びに1世帯当たり延べ面積

(平成27年10月1日現在)

字 名	総 数	住 宅 に 住 む 一 般 世 帯								住宅以外に住 む一般世帯	住居の 種類 「不 詳」
		総 数	世帯 人員	1世帯 当たり 人員	持ち家	公営・都 市機構・ 公社の借 家	民営の 借家	給与 社宅	間借り		
総 数	74,203	72,490	161,055	2.22	35,232	3,079	30,041	3,324	814	1,713	-
当 代 島	5,233	5,094	9,250	1.82	1,587	24	2,969	442	72	139	-
北 栄	9,863	9,678	17,716	1.83	2,350	62	6,322	813	131	185	-
猫 実	5,173	5,101	9,431	1.85	1,801	100	2,975	156	69	72	-
堀 江	8,173	8,072	15,207	1.88	2,516	63	5,182	203	108	101	-
富 士 見	8,706	8,577	16,470	1.92	2,155	60	5,982	250	130	129	-
海 楽	3,154	3,135	6,074	1.94	1,264	-	1,759	55	57	19	-
東 野	3,802	3,740	9,705	2.59	2,455	24	1,013	216	32	62	-
美 浜	3,912	3,899	9,651	2.48	2,606	859	320	81	33	13	-
入 船	4,206	4,133	9,599	2.32	3,017	-	949	138	29	73	-
富 岡	2,530	2,491	6,369	2.56	2,091	-	202	172	26	39	-
今 川	2,826	2,681	5,145	1.92	1,004	-	1,457	184	36	145	-
弁 天	2,242	2,188	5,442	2.49	1,627	129	325	92	15	54	-
鉄鋼通り	X	X	X	X	X	X	X	X	X	X	-
舞 浜	1,316	1,247	3,357	2.69	1,162	-	48	23	14	69	-
高 洲	5,403	4,846	14,837	3.06	3,997	304	153	354	38	557	-
日 の 出	3,161	3,156	9,022	2.86	1,876	1,054	179	33	14	5	-
明 海	4,503	4,452	13,780	3.10	3,724	400	206	112	10	51	-
港	X	X	X	X	X	X	X	X	X	X	-
千 島	-	-	-	-	-	-	-	-	-	-	-

資料 総務課

3-14 常住地又は従業地による産業（大分類）別15歳以上就業者数

(平成27年10月1日現在)

産業（大分類）	常住地による15歳以上就業者数					従業地による15歳以上就業者数		
	総 数	自宅 で 従 業	自宅外 の 自市区町 村で従業	他市区 町村で 従 業	従業地 不 詳	総 数	うち	うち
							県内 他市区 町村に 常住	他 県に 常住
総 数	79,358	3,740	22,270	49,280	4,068	76,473	27,149	18,739
農 業 ・ 林 業	100	8	55	37	-	168	72	32
漁 業	17	3	9	5	-	15	1	2
鉱業，採石業，砂利採取業	18	-	-	18	-	3	1	1
建 設 業	3,436	335	660	2,412	29	2,654	893	685
製 造 業	6,829	192	994	5,630	13	3,831	1,526	1,078
電気・ガス・熱供給・水道業	279	-	48	230	1	279	140	89
情 報 通 信 業	7,241	267	192	6,770	12	1,198	355	327
運 輸 業 ， 郵 便 業	5,805	108	1,601	4,073	23	5,582	2,519	1,294
卸 売 ・ 小 売 業	12,204	554	3,613	8,000	37	9,462	3,267	1,933
金 融 業 ， 保 険 業	4,456	63	139	4,246	8	757	391	125
不 動 産 業 ， 物 品 賃 貸 業	2,634	412	629	1,571	22	2,038	654	303
学術研究，専門・技術サービス業	3,849	636	350	2,851	12	1,709	364	335
宿泊業，飲食サービス業	5,304	191	2,889	2,202	22	9,046	3,588	2,327
生活関連サービス業，娯楽業	5,254	205	3,555	1,465	29	17,292	6,261	7,229
教育，学習支援業	2,858	174	1,095	1,584	5	3,150	1,228	640
医療，福祉	6,081	180	3,360	2,527	14	6,446	2,029	851
複 合 サ ー ビ ス 事 業	162	-	57	105	-	126	62	6
サ ー ビ ス 業 (他に分類されないもの)	5,490	207	1,813	3,444	26	5,851	2,821	943
公務(他に分類されるものを除く)	1,642	1	711	930	-	1,355	496	144
分 類 不 能 の 産 業	5,699	204	500	1,180	3,815	5,511	481	395

資料 総務課

3-18 産業（大分類）、従業上の地位（8区分）、男女別15歳以上就業者数

(平成27年10月1日現在)

産業（大分類）	総数											男											女										
	総数	雇用者	員（雇用者） ・従業員 正規の職	造（雇用者） ・事業所の 派遣社員	アル（雇用者） ・バイト・ パート・ その他	役員	ある 雇人の 業種	ない 雇人の 業種	家族 従業者	家庭 内職者	従業 上の 地位 不詳	総数	雇用者	員（雇用者） ・従業員 正規の職	造（雇用者） ・事業所の 派遣社員	アル（雇用者） ・バイト・ パート・ その他	役員	ある 雇人の 業種	ない 雇人の 業種	家族 従業者	家庭 内職者	従業 上の 地位 不詳	総数	雇用者	員（雇用者） ・従業員 正規の職	造（雇用者） ・事業所の 派遣社員	アル（雇用者） ・バイト・ パート・ その他	役員	ある 雇人の 業種	ない 雇人の 業種	家族 従業者	家庭 内職者	従業 上の 地位 不詳
総数	79,358	66,058	43,182	3,044	19,832	4,679	869	2,883	668	29	4,172	44,617	35,538	29,815	902	4,821	3,678	703	1,935	98	4	2,661	34,741	30,520	13,367	2,142	15,011	1,001	166	948	570	25	1,511
第1次産業	117	87	58	1	28	9	3	16	2	-	-	80	55	42	-	13	6	3	16	-	-	-	37	32	16	-	15	3	-	-	2	-	-
農業	96	74	48	1	25	8	2	11	1	-	-	63	45	34	-	11	5	2	11	-	-	-	33	29	14	1	14	3	-	-	1	-	-
林業	4	3	3	-	-	1	-	-	-	-	-	3	2	2	-	-	1	-	-	-	-	-	1	1	1	-	-	-	-	-	-	-	-
漁業	17	10	7	-	3	-	1	5	1	-	-	14	8	6	-	2	-	1	5	-	-	-	3	2	1	-	1	-	-	-	1	-	-
第2次産業	10,283	8,721	7,642	266	813	1,020	84	322	72	23	41	7,836	6,550	6,173	70	307	847	82	304	15	3	35	2,447	2,171	1,469	196	506	173	2	18	57	20	6
鉱業、採石業、砂利採取業	18	17	16	-	1	-	-	-	-	-	1	8	8	8	-	-	-	-	-	-	-	-	10	9	8	-	1	-	-	-	-	-	1
建設業	3,436	2,592	2,306	60	226	476	59	246	44	-	19	2,811	2,098	1,952	18	128	383	59	244	8	-	19	625	494	354	42	98	93	-	2	36	-	-
製造業	6,829	6,112	5,320	206	586	544	25	76	28	23	21	5,017	4,444	4,213	52	179	464	23	60	7	3	16	1,812	1,668	1,107	154	407	80	2	16	21	20	5
第3次産業	63,259	55,684	34,879	2,387	18,418	3,597	767	2,404	570	6	231	33,375	28,222	23,192	721	4,309	2,784	607	1,547	82	1	132	29,884	27,462	11,687	1,666	14,109	813	160	857	488	5	99
電気・ガス・熱供給・水道業	279	275	230	18	27	1	-	-	-	-	3	184	181	173	2	6	1	-	-	-	-	2	95	94	57	16	21	-	-	-	-	-	1
情報通信業	7,241	6,515	5,757	368	390	449	16	225	7	-	29	5,422	4,819	4,539	169	111	391	15	176	1	-	20	1,819	1,696	1,218	199	279	58	1	49	6	-	9
運輸業、郵便業	5,805	5,432	3,709	309	1,414	220	10	90	14	-	39	4,142	3,830	3,152	154	524	184	10	85	4	-	29	1,663	1,602	557	155	890	36	-	5	10	-	10
卸売業、小売業	12,204	10,709	6,280	380	4,049	969	105	254	121	-	46	6,370	5,297	4,338	84	875	769	84	172	25	-	23	5,834	5,412	1,942	296	3,174	200	21	82	96	-	23
金融業、保険業	4,456	4,263	3,543	299	421	153	2	25	2	-	11	2,634	2,461	2,398	28	35	142	1	21	1	-	8	1,822	1,802	1,145	271	386	11	1	4	1	-	3
不動産業、物品賃貸業	2,634	1,858	1,305	80	473	482	30	212	43	-	9	1,604	1,128	909	29	190	316	24	119	10	-	7	1,030	730	396	51	283	166	6	93	33	-	2
学術研究、専門・技術サービス業	3,849	2,560	2,102	130	328	475	138	582	86	-	8	2,452	1,531	1,431	21	79	380	129	401	5	-	6	1,397	1,029	671	109	249	95	9	181	81	-	2
宿泊業、飲食サービス業	5,304	4,794	1,659	92	3,043	133	126	109	130	-	12	2,148	1,852	1,099	33	720	94	93	80	23	-	6	3,156	2,942	560	59	2,323	39	33	29	107	-	6
生活関連サービス業、娯楽業	5,254	4,580	1,842	102	2,636	186	73	350	44	1	20	1,982	1,612	926	34	652	130	47	181	6	-	6	3,272	2,968	916	68	1,984	56	26	169	38	1	14
教育、学習支援業	2,858	2,515	1,265	74	1,176	60	42	224	14	-	3	957	840	569	23	248	39	14	62	2	-	-	1,901	1,675	696	51	928	21	28	162	12	-	3
医療、福祉	6,081	5,509	3,308	141	2,060	172	198	87	94	-	21	1,416	1,074	883	21	170	104	168	62	2	-	6	4,665	4,435	2,425	120	1,890	68	30	25	92	-	15
複合サービス事業	162	159	82	3	74	2	-	-	-	-	1	73	70	48	-	22	2	-	-	-	-	1	89	89	34	3	52	-	-	-	-	-	-
サービス業（他に分類されないもの）	5,490	4,873	2,504	369	2,000	295	27	246	15	5	29	2,993	2,529	1,779	119	631	232	22	188	3	1	18	2,497	2,344	725	250	1,369	63	5	58	12	4	11
公務（他に分類されないもの）	1,642	1,642	1,293	22	327	-	-	-	-	-	-	998	998	948	4	46	-	-	-	-	-	-	644	644	345	18	281	-	-	-	-	-	-
分類不能の産業	5,699	1,566	603	390	573	53	15	141	24	-	3,900	3,326	711	408	111	192	41	11	68	1	-	2,494	2,373	855	195	279	381	12	4	73	23	-	1,406

3-20 常住地による従業・通学市区町村別15歳以上就業者数及び15歳以上通学者数

(平成27年10月1日現在)

常住地による 従業・通学市区町村	総 数	15歳以上 就業者数	15歳以上 通 学 者	常住地による 従業・通学市区町村		
				総 数	15歳以上 就業者数	15歳以上 通 学 者
他	46,235	41,798	4,437	他		
浦安市に常住する 就業者・通学者	89,087	79,358	9,729	北海道	25	3
浦安市で従業・通学 自宅	3,740	3,740	-	宮城県	34	2
自宅外	24,424	22,270	2,154	福島県	11	-
他市区町村で従業 ・通学	56,532	49,280	7,252	茨城県	151	39
内 県	9,717	6,975	2,742	栃木県	22	1
千葉市	2,511	1,753	758	群馬県	20	5
中央区	669	538	131	埼玉県	758	175
花見川区	103	89	14	東京都	43,282	39,422
稲毛区	307	138	169	特別区	42,441	38,901
若葉区	77	45	32	千代田区	7,025	6,421
緑区	43	38	5	中央区	7,275	7,235
美浜区	1,312	905	407	港区	6,104	5,796
市川市	3,399	2,727	672	新宿区	2,468	2,067
船橋市	1,512	1,035	477	台東区	1,217	837
木更津市	35	25	10	文京区	761	733
松戸市	511	235	276	墨田区	613	552
野田市	59	27	32	江東区	5,871	5,704
成田市	160	158	2	品川区	2,040	1,908
佐倉市	47	46	1	目黒区	387	325
東金市	31	18	13	大田区	1,358	1,321
習志野市	642	338	304	世田谷区	588	342
柏市	236	155	81	渋谷区	1,696	1,428
市原市	99	94	5	中野区	337	237
流山市	53	42	11	杉並区	281	157
八千代市	179	102	77	豊島区	734	529
我孫子市	31	18	13	北区	180	146
鎌ヶ谷市	42	40	2	荒川区	130	104
四街道市	21	19	2	板橋区	186	140
袖ヶ浦市	23	23	-	練馬区	139	94
八街市	10	10	-	足立区	271	225
印西市	46	43	3	葛飾区	265	238
白井市	17	17	-	江戸川区	2,515	2,362
その他の市町村	53	50	3	その他	841	521
				神奈川県	1,477	1,161
				山梨県	16	14
				長野県	12	9
				岡崎県	45	38
				愛知県	68	67
				三重県	11	10
				京都府	19	15
				大阪府	113	112
				兵庫県	25	20
				広島県	14	13
				福岡県	23	23
				その他の都道府県	109	98

資料 総務課

3-21 従業地・通学地による常住市区町村別15歳以上就業者数及び15歳以上通学者数

(平成27年10月1日現在)

従業地・通学地による 常住市区町村	総 数	15歳以上 就業者数	15歳以上 通 学 者	従業地・通学地による 常住市区町村		
				総 数	15歳以上 就業者数	15歳以上 通 学 者
一宮町	21	19	2	他		
長生村	32	31	1	北海道	22	18
白子町	20	19	1	宮城県	15	14
その他の市町	69	46	23	福島県	17	9
他	20,500	18,739	1,761	茨城県	605	496
北海	22	18	4	栃木県	61	42
宮城	15	14	1	群馬県	64	47
福島	17	9	8	埼玉県	4,198	3,877
茨城	605	496	109	東京都	12,572	11,494
栃木	61	42	19	特別区	11,281	10,268
群馬	64	47	17	千代田区	51	46
埼玉	4,198	3,877	321	中央区	233	211
東京	12,572	11,494	1,078	港区	113	105
特別区	11,281	10,268	1,013	新宿区	171	157
千代田区	51	46	5	文京区	151	142
中央区	233	211	22	台東区	175	154
港区	113	105	8	墨田区	350	318
新宿区	171	157	14	江東区	1,442	1,292
文京区	151	142	9	品川区	346	319
台東区	175	154	21	目黒区	117	109
墨田区	350	318	32	大田区	453	401
江東区	1,442	1,292	150	世田谷区	350	325
品川区	346	319	27	渋谷区	93	84
目黒区	117	109	8	中野区	180	174
大田区	453	401	52	杉並区	309	295
世田谷区	350	325	25	豊島区	210	191
渋谷区	93	84	9	北区	216	202
中野区	180	174	6	荒川区	195	174
杉並区	309	295	14	板橋区	307	288
豊島区	210	191	19	練馬区	368	347
北区	216	202	14	足立区	621	554
荒川区	195	174	21	葛飾区	717	653
板橋区	307	288	19	江戸川区	4,113	3,727
練馬区	368	347	21	その他	1,291	1,226
足立区	621	554	67	神奈川県	2,624	2,489
葛飾区	717	653	64	新潟県	30	17
江戸川区	4,113	3,727	386	山梨県	12	11
その他	1,291	1,226	65	長野県	31	17
神奈川県	2,624	2,489	135	岡崎県	44	28
新潟県	30	17	13	愛知県	20	18
山梨県	12	11	1	大阪府	52	50
長野県	31	17	14	兵庫県	21	21
岡崎県	44	28	16	福岡県	12	11
愛知県	20	18	2	その他の都道府県	100	80
大阪府	52	50	2			
兵庫県	21	21	-			
福岡県	12	11	1			
その他の都道府県	100	80	20			

資料 総務課

4 農業・水産業

4-1 経営体階層別経営体数

(各年11月1日現在)

年次	総数	漁船非使用	漁船使用										大型定置網	小型定置網	地引網	海面養殖									
			無船動力の力み	船付外船機	動力船											のり養殖 漁船非使用	かき養殖	真珠養殖	真珠貝養殖	わかめ養殖	はまち養殖	ほたて養殖	その他の養殖		
					1ト未満	1～3	3～5	5～10	10～20	20～30	30～50	50～100												100以上	
					未	満																			
平成5年 1993	17	-	-	-	9	1	7	-	-	-	-	-	-	-	-	-	-	-	-	-	-	-	-	-	-
10 1998	28	-	-	-	17	1	9	1	-	-	-	-	-	-	-	-	-	-	-	-	-	-	-	-	-
15 2003	20	-	-	-	1	10	1	8	-	-	-	-	-	-	-	-	-	-	-	-	-	-	-	-	-
20 2008	13	-	-	2	7	4	-	-	-	-	-	-	-	-	-	-	-	-	-	-	-	-	-	-	-
25 2013	6	-	-	-	1	3	-	2	-	-	-	-	-	-	-	-	-	-	-	-	-	-	-	-	-

注 漁業センサス結果

資料 総務課

4-2 男女年齢階級別漁業就業者数

(各年11月1日現在)

年次	総数	男								女						
		子								子						
		小計	15～19歳	20～29歳	30～39歳	40～49歳	50～59歳	60歳以上	小計	15～19歳	20～29歳	30～39歳	40～49歳	50～59歳	60歳以上	
平成5年 1993	19	19	-	-	-	1	5	13	-	-	-	-	-	-	-	-
10 1998	35	35	-	2	1	-	5	27	-	-	-	-	-	-	-	-
15 2003	24	24	-	-	1	-	1	22	-	-	-	-	-	-	-	-
20 2008	13	13	-	-	-	-	-	13	-	-	-	-	-	-	-	-
25 2013	7	7	-	-	1	-	-	6	-	-	-	-	-	-	-	-

注 漁業センサス結果

資料 総務課

4-3 組織別並びに漁業種類別経営体数、漁船隻数及びトン数

(各年11月1日現在)

年次	組織別経営体数							漁船隻数、トン数					漁業種類別経営体数														
	総数	個人	団体				総数	無動力船	船外機付船	動力船		総数	母船式 さけ ます かに	近海 捕鯨	小型 底引き 網	まき網	敷網	刺網	釣り、 はえ なわ	地引き網 パッチ網 船引き網	大型 定置網	小型 定置網	採貝 採草	その他 の漁業	海面 養殖	内水面 漁業・ 養殖	
			会社	漁業 共同 組合	漁業 生産 組合	共同 経営				官公庁 学校 試験場	隻数																トン数
平成5年 1993	17	17	-	-	-	-	17	-	-	17	76.53	17	-	-	7	-	-	1	-	-	-	-	9	-	-	-	
10 1998	28	28	-	-	-	-	29	-	-	29	120.05	28	-	-	7	-	-	-	-	-	-	-	20	1	-	-	
15 2003	20	20	-	-	-	-	19	-	-	19	79.86	20	-	-	6	-	-	-	-	-	-	-	14	-	-	-	
20 2008	13	13	-	-	-	-	13	-	2	11	43.20	13	-	-	4	-	-	-	-	-	-	-	9	-	-	-	
25 2013	6	6	-	-	-	-	6	-	-	6	20.30	6	-	-	3	-	-	-	-	-	-	-	3	-	-	-	

注 漁業センサス結果

資料 総務課

4-4 農地法による耕作権解約及び転用状況

単位：㎡

(各年12月31日現在)

年次・区分	耕作権解約	地目変更	転 用					
			4 条	5 条			計	
				所有権	賃貸借	使用貸借		
平成25年 2013	件数	-	-	20	17	-	-	17
	田	-	-	1,872	1,302	-	-	1,302
	畑	-	-	6,565	2,776	-	-	2,776
	計	-	-	8,437	4,078	-	-	4,078
平成26年 2014	件数	-	-	25	13	-	-	13
	田	-	-	3,065	1,304	-	-	1,304
	畑	-	-	8,437	2,234	-	-	2,234
	計	-	-	11,502	3,538	-	-	3,538
平成27年 2015	件数	-	-	26	18	-	-	18
	田	-	-	2,011	1,142	-	-	1,142
	畑	-	-	6,289	1,882	-	-	1,882
	計	-	-	8,300	3,024	-	-	3,024
平成28年 2016	件数	-	-	21	19	-	-	19
	田	-	-	2,745	740	-	-	740
	畑	-	-	5,539	3,209	-	-	3,209
	計	-	-	8,284	3,949	-	-	3,949
平成29年 2017	件数	-	-	25	16	-	-	16
	田	-	-	3,231	4,546	-	-	4,546
	畑	-	-	3,842	1,085	-	-	1,085
	計	-	-	7,073	5,631	-	-	5,631

5 事業所

5-1 産業大分類別事業所数及び従業者数

産業大分類	平成18年 2006		産業大分類	平成21年 2009		平成24年 2012		平成26年 2014		平成28年 2016	
	事業所数	従業者数		事業所数	従業者数	事業所数	従業者数	事業所数	従業者数	事業所数	従業者数
総数	4,097	82,104	総数	4,619	94,991	4,276	86,899	4,467	92,437	4,208	86,286
農業	-	-	農業, 林業	2	5	3	21	2	13	3	15
林業	-	-	漁業	-	-	-	-	-	-	-	-
漁業	-	-	鉱業, 採石業, 砂利採	-	-	-	-	-	-	-	-
鉱業	-	-	建設業	294	2,341	259	2,128	266	2,810	251	2,237
建設業	245	2,322	製造業	271	3,341	228	2,874	231	3,002	219	2,895
製造業	247	4,027	電気・ガス・熱供給・	6	396	6	361	9	372	3	49
電気・ガス・熱供給・	3	210	情報通信業	88	1,433	69	744	62	728	61	893
情報通信業	37	1,468	運輸業, 郵便業	204	6,838	190	6,967	193	6,719	195	6,316
運輸業	173	4,873	卸売業, 小売業	1,186	14,978	1,144	14,863	1,146	14,906	1,116	14,365
卸売・小売業	1,151	14,011	金融業, 保険業	68	1,170	63	1,360	59	920	51	763
金融・保険業	48	935	不動産業, 物品賃貸業	423	2,878	402	2,751	382	2,556	319	2,340
不動産業	249	1,993	学術研究, 専門・技術	195	1,211	168	1,218	181	1,129	169	1,268
飲食店, 宿泊業	536	10,661	宿泊業, 飲食サービス	618	15,444	574	13,997	588	13,659	574	13,120
医療, 福祉	335	4,852	生活関連サービス業,	419	25,948	383	23,721	405	25,826	394	25,391
教育, 学習支援業	202	3,520	教育, 学習支援業	212	3,954	155	2,704	223	4,092	167	2,466
複合サービス業	12	65	医療, 福祉	323	5,734	337	5,776	382	7,837	388	7,629
サービス業	835	32,196	複合サービス事業	9	109	8	99	8	72	8	78
公務	24	971	サービス業	278	8,054	287	7,315	310	6,712	290	6,461
			公務	23	1,157	-	-	20	1,084	-	-

注 平成18年事業所・企業統計調査結果、平成21年・平成26年経済センサス基礎調査結果、平成24年・平成28年経済センサス活動調査結果。
 平成18年は10月1日、平成21年・平成26年は7月1日、平成24年は2月1日、平成28年は6月1日現在。
 平成24年・平成28年は、民営の事業所のみの数値。

資料 総務課

5-2 産業大分類別丁目別事業所数及び従業員数

(平成28年6月1日現在)

区分 字・丁目	総 数		農林漁業		鉱業、採石業、 砂利採取業		建 設 業		製 造 業		電気・ガス・ 熱供給・水道業		情報通信業		運輸業、郵便業		卸売業、小売業		金融業、保険業		不動産業、物品賃貸業		学術研究、専門・ 技術サービス業		宿泊業、 飲食サービス業		生活関連サービス業、 娯楽業		教育、学習支援業		医療、福祉		複合サービス事業		その他のサービス業		
	事業所数	従業員数	事業所数	従業員数	事業所数	従業員数	事業所数	従業員数	事業所数	従業員数	事業所数	従業員数	事業所数	従業員数	事業所数	従業員数	事業所数	従業員数	事業所数	従業員数	事業所数	従業員数	事業所数	従業員数	事業所数	従業員数	事業所数	従業員数	事業所数	従業員数	事業所数	従業員数	事業所数	従業員数			
総 数	4,208	86,286	3	15	-	-	251	2,237	219	2,895	3	49	61	893	195	6,316	1,116	14,365	51	763	319	2,340	169	1,268	574	13,120	394	25,391	167	2,466	388	7,629	8	78	290	6,461	
猫 実	406	2,788	-	-	-	-	26	152	10	57	-	-	2	47	6	104	83	610	6	111	59	203	17	70	70	477	50	266	14	89	39	388	2	13	22	201	
猫実1丁目	45	444	-	-	-	-	4	11	2	9	-	-	1	1	2	8	5	89	1	2	2	7	1	7	6	72	2	21	2	27	5	41	-	-	12	149	
猫実2丁目	75	682	-	-	-	-	6	45	2	27	-	-	1	46	1	5	19	220	-	-	8	33	1	1	14	116	15	99	3	17	3	62	1	5	1	6	
猫実3丁目	64	365	-	-	-	-	6	30	2	4	-	-	-	-	1	61	12	40	1	15	9	22	4	21	13	61	4	8	2	23	7	76	-	-	3	4	
猫実4丁目	132	818	-	-	-	-	5	22	1	2	-	-	-	-	-	-	31	172	2	68	23	75	9	39	17	146	15	77	5	16	19	159	1	8	4	34	
猫実5丁目	90	479	-	-	-	-	5	44	3	15	-	-	-	-	2	30	16	89	2	26	17	66	2	2	20	82	14	61	2	6	5	50	-	-	2	8	
当代島	284	3,114	-	-	-	-	15	86	9	82	-	-	4	12	2	12	43	359	5	81	35	117	12	42	73	376	33	185	9	72	29	1,548	-	-	15	142	
当代島1丁目	183	1,287	-	-	-	-	7	44	2	6	-	-	4	12	1	10	24	201	5	81	16	72	6	15	60	288	24	148	8	67	17	212	-	-	9	131	
当代島2丁目	52	429	-	-	-	-	6	25	5	65	-	-	-	-	-	5	29	-	-	5	29	-	-	5	25	10	44	3	28	-	-	6	186	-	-	2	2
当代島3丁目	49	1,398	-	-	-	-	2	17	2	11	-	-	-	-	1	2	14	129	-	-	9	20	1	2	3	44	6	9	1	5	6	1,150	-	-	4	9	
北 栄	661	6,573	-	-	-	-	27	194	31	401	1	31	6	282	11	528	155	1,390	10	241	53	307	22	60	134	1,189	85	629	25	114	72	878	-	-	29	329	
北栄1丁目	369	3,638	-	-	-	-	2	19	-	-	-	-	5	278	2	245	93	737	8	213	34	231	10	37	94	881	52	361	18	90	38	374	-	-	13	172	
北栄2丁目	91	622	-	-	-	-	10	79	2	4	1	31	-	-	-	-	21	160	1	2	5	13	7	12	17	153	11	64	2	7	9	84	-	-	5	13	
北栄3丁目	95	757	-	-	-	-	5	17	3	16	-	-	1	4	-	-	22	274	1	26	9	24	2	2	14	49	11	34	5	17	18	246	-	-	4	48	
北栄4丁目	106	1,556	-	-	-	-	10	79	26	381	-	-	-	-	9	283	19	219	-	-	5	39	3	9	9	106	11	170	-	-	7	174	-	-	7	96	
堀 江	298	1,896	-	-	-	-	42	367	12	70	-	-	2	7	6	40	67	465	2	12	28	82	8	23	39	255	35	97	8	35	29	329	2	20	18	94	
堀江1丁目	54	431	-	-	-	-	5	35	1	15	-	-	-	-	1	8	15	145	-	-	4	15	1	2	11	83	3	5	1	11	9	104	-	-	3	8	
堀江2丁目	46	224	-	-	-	-	8	42	1	5	-	-	1	2	-	-	12	60	1	11	4	10	2	14	6	33	5	13	-	-	3	14	-	-	3	20	
堀江3丁目	59	227	-	-	-	-	6	43	2	7	-	-	-	-	2	22	8	40	-	-	14	37	1	1	5	9	15	3	5	5	22	1	14	3	12		
堀江4丁目	35	208	-	-	-	-	7	93	5	34	-	-	1	5	-	-	6	24	-	-	2	2	1	2	1	1	4	6	1	12	2	5	-	-	5	24	
堀江5丁目	42	260	-	-	-	-	7	47	2	4	-	-	-	-	2	9	10	32	1	1	1	2	1	1	4	29	5	15	2	6	4	84	1	6	2	24	
堀江6丁目	62	546	-	-	-	-	9	107	1	5	-	-	-	-	1	1	16	164	-	-	3	16	2	3	12	100	9	43	1	1	6	100	-	-	2	6	
富士見	254	2,368	1	1	-	-	41	369	16	134	-	-	4	14	12	245	61	469	1	1	11	45	7	31	36	335	21	55	6	45	22	295	-	-	15	329	
富士見1丁目	54	544	-	-	-	-	7	53	6	59	-	-	-	-	2	40	14	166	1	1	2	3	1	5	10	115	3	7	2	7	4	35	-	-	2	53	
富士見2丁目	46	295	-	-	-	-	8	75	-	-	-	-	-	-	1	20	13	47	-	-	1	1	2	4	8	52	8	23	-	-	5	73	-	-	-	-	
富士見3丁目	57	599	1	1	-	-	6	73	4	19	-	-	-	-	3	51	13	147	-	-	4	16	2	14	11	107	6	15	-	-	4	108	-	-	3	48	
富士見4丁目	49	533	-	-	-	-	7	30	2	15	-	-	1	2	3	96	10	60	-	-	3	16	2	8	4	43	4	10	1	2	6	50	-	-	6	201	
富士見5丁目	48	397	-	-	-	-	13	138	4	41	-	-	3	12	3	38	11	49	-	-	1	9	-	-	3	18	-	-	3	36	3	29	-	-	4	27	
東 野	86	2,034	-	-	-	-	14	97	1	14	-	-	1	1	7	834	20	457	2	20	4	11	3	5	8	152	2	2	4	120	12	227	-	-	8	94	
東野1丁目	39	1,445	-	-	-	-	2	6	1	14	-	-	-	-	5	779	6	212	2	20	2	4	-	-	5	114	-	-	1	2	10	212	-	-	5	82	
東野2丁目	31	379	-	-	-	-	10	81	-	-	-	-	-	-	1	47	9	217	-	-	2	7	2	4	2	17	1	-	1	1	1	1	-	-	2	4	
東野3丁目	16	210	-	-	-	-	2	10	-	-	-	-	1	1	1	8	5	28	-	-	-	-	-	1	1	1	21	1	2	117	1	14	-	-	1	8	
鉄 鋼 通 り	241	3,119	-	-	-	-	4	39	73	1,104	-	-	1	3	34	617	101	1,092	1	7	17	159	2	6	3	38	-	-	-	-	-	-	-	-	-	5	54
鉄鋼通り1丁目	120	1,516	-	-	-	-	4	39	33	399	-	-	1	3	22	411	52	575	-	-	5	70	2	6	1	13	-	-	-	-	-	-	-	-	-	-	-
鉄鋼通り2丁目	73	1,042	-	-	-	-	-	25	476	-	-	-	-	-	9	165	26	298	1	7	8	68	-	-	1	11	-	-	-	-	-	-	-	-	-	3	17
鉄鋼通り3丁目	48	561	-	-	-	-	-	15	229	-	-	-	-	3	41	23	219	-	-	4	21	-	-	-	1	14	-	-	-	-	-	-	-	-	2	37	
富 岡	83	2,322	-	-	-	-	7	15	-	-	-	-	2	3	1	2	19	267	2	23	3	14	6	19	10	226	11	28	4	28	11	1,638	1	8	6	51	
富岡1丁目	5	9	-	-	-	-	1	2	-	-	-	-	-	-	-	1	2	-	-	-	-	-	-	1	1	-	-	-	2	4	-	-	-	-	-	-	
富岡2丁目	13	1,594	-	-	-	-	-	-	-	-	-	-	-	-	-	3	21	-	-	-	-	-	-	3	14	2	90	1	3	-	-	1	1,444	-	-	3	22
富岡3丁目	31	544	-	-	-	-	3	7	-	-	-	-	2	3	1	2	8	217	2	23	1	7	1	2	6	129	1	3	1	22	2	97	1	8	2	24	
富岡4丁目	34	175	-	-	-	-	3	6	-	-	-	-	-	-	-	7	27	-	-	2	7	1	2	2	7	9	22	1									

区分 字・丁目	総 数		農林漁業		鉱業、採石業、 砂利採取業		建 設 業		製 造 業		電気・ガス・ 熱供給・水道業		情報通信業		運輸業、郵便業		卸売業、小売業		金融業、保険業		不動産業、物品賃貸業		学術研究、専門・ 技術サービス業		宿泊業、 飲食サービス業		生活関連サービス業、 娯楽業		教育、学習支援業		医療、福祉		複合サービス事業		その他のサービス業		
	事業所数	従業者数	事業所数	従業者数	事業所数	従業者数	事業所数	従業者数	事業所数	従業者数	事業所数	従業者数	事業所数	従業者数	事業所数	従業者数	事業所数	従業者数	事業所数	従業者数	事業所数	従業者数	事業所数	従業者数	事業所数	従業者数	事業所数	従業者数	事業所数	従業者数	事業所数	従業者数	事業所数	従業者数	事業所数	従業者数	事業所数
海 楽	83	591	-	-	-	-	17	181	3	18	-	-	2	7	5	37	15	85	-	-	8	24	6	33	6	19	4	16	4	12	8	60	-	-	5	99	
海 楽 1 丁目	61	378	-	-	-	-	10	49	2	15	-	-	2	7	4	36	10	47	-	-	6	17	5	31	4	14	4	16	3	5	6	42	-	-	5	99	
海 楽 2 丁目	22	213	-	-	-	-	7	132	1	3	-	-	-	-	1	1	5	38	-	-	2	7	1	2	2	5	-	-	1	7	2	18	-	-	-	-	
入 船	502	6,357	-	-	-	-	11	132	4	51	-	-	10	158	4	65	188	2,368	10	202	24	225	9	85	63	1,163	54	336	41	562	57	625	1	21	26	364	
入 船 1 丁目	345	5,196	-	-	-	-	3	79	3	49	-	-	4	140	3	57	165	2,175	9	178	11	115	3	63	53	1,110	34	277	20	340	22	288	1	21	14	304	
入 船 2 丁目	9	48	-	-	-	-	1	3	1	2	-	-	-	-	-	-	1	24	-	-	1	7	1	3	-	-	2	8	-	-	-	-	-	-	2	1	
入 船 3 丁目	8	76	-	-	-	-	-	-	-	-	-	-	-	-	-	-	1	2	-	-	3	7	1	12	-	-	-	-	-	-	-	1	12	-	-	2	43
入 船 4 丁目	118	956	-	-	-	-	4	42	-	-	-	-	3	9	1	8	14	151	1	24	8	94	2	2	10	53	16	41	21	222	32	297	-	-	6	13	
入 船 5 丁目	8	32	-	-	-	-	1	3	-	-	-	-	1	1	-	-	3	5	-	-	-	-	1	2	-	-	-	-	-	-	1	20	-	-	1	1	
入 船 6 丁目	14	49	-	-	-	-	2	5	-	-	-	-	2	8	-	-	4	11	-	-	1	2	1	3	-	-	2	10	-	-	1	8	-	-	1	2	
美 浜	153	2,350	-	-	-	-	10	53	6	20	-	-	8	20	1	5	32	681	3	25	14	50	15	115	8	877	21	135	8	48	13	108	1	8	13	205	
美 浜 1 丁目	80	1,960	-	-	-	-	5	27	1	9	-	-	3	8	-	-	21	651	2	24	5	24	7	96	6	762	15	110	5	45	-	-	1	8	9	196	
美 浜 2 丁目	7	16	-	-	-	-	-	2	3	-	-	2	3	-	-	1	1	-	-	-	-	-	-	-	-	-	-	-	-	1	6	-	-	1	3		
美 浜 3 丁目	29	152	-	-	-	-	-	1	6	-	-	1	2	-	-	6	17	1	1	3	12	3	12	-	-	2	11	2	2	10	89	-	-	-	-		
美 浜 4 丁目	21	169	-	-	-	-	2	8	1	1	-	-	-	-	-	3	9	-	-	5	12	2	2	1	109	4	14	1	1	1	12	-	-	1	1		
美 浜 5 丁目	16	53	-	-	-	-	3	18	1	1	-	-	2	7	1	5	1	3	-	-	1	2	3	5	1	6	-	-	-	1	1	-	-	2	5		
舞 浜	401	37,079	-	-	-	-	13	334	-	-	1	12	6	301	8	303	141	1,713	2	24	25	837	21	400	70	6,242	33	23,246	1	7	4	33	-	-	76	3,627	
舞 浜 2 丁目	22	97	-	-	-	-	1	2	-	-	-	1	2	-	-	7	21	-	-	3	26	2	3	2	19	-	-	1	7	1	7	-	-	4	10		
舞 浜 3 丁目	15	46	-	-	-	-	2	12	-	-	-	1	1	1	1	2	13	-	-	4	7	5	12	-	-	-	-	-	-	-	-	-	-	-	-		
舞 浜 浜	364	36,936	-	-	-	-	10	320	-	-	1	12	4	298	7	302	132	1,679	2	24	18	804	14	385	68	6,223	33	23,246	-	-	3	26	-	-	72	3,617	
高 洲	97	1,634	-	-	-	-	3	31	1	2	1	6	1	2	5	185	21	288	1	2	3	15	8	39	6	78	1	2	14	374	30	604	-	-	2	6	
高 洲 1 丁目	29	388	-	-	-	-	2	13	-	-	-	-	-	-	1	1	5	11	-	-	1	5	3	12	2	12	-	-	6	154	8	175	-	-	1	5	
高 洲 2 丁目	14	508	-	-	-	-	-	-	-	-	-	-	-	-	4	184	4	74	-	-	-	-	-	-	1	10	-	-	2	173	3	67	-	-	-	-	
高 洲 3 丁目	24	207	-	-	-	-	1	18	-	-	-	-	-	-	-	-	8	83	-	-	1	4	1	17	2	12	1	2	4	37	5	33	-	-	1	1	
高 洲 4 丁目	5	36	-	-	-	-	-	-	-	-	-	-	-	-	-	-	-	-	-	-	1	2	-	-	-	-	-	2	10	2	24	-	-	-	-		
高 洲 5 丁目	8	150	-	-	-	-	-	-	-	-	-	-	-	-	-	3	118	-	-	1	6	1	2	-	-	-	-	-	-	3	24	-	-	-	-		
高 洲 6 丁目	3	12	-	-	-	-	-	-	-	1	6	-	-	-	-	-	-	-	-	-	-	-	2	6	-	-	-	-	-	-	-	-	-	-	-		
高 洲 7 丁目	3	6	-	-	-	-	-	-	-	-	-	1	2	-	-	1	2	1	2	1	2	-	-	-	-	-	-	-	-	-	-	-	-	-	-		
高 洲 8 丁目	1	2	-	-	-	-	-	1	2	-	-	-	-	-	-	-	-	-	-	-	-	-	-	-	-	-	-	-	-	-	-	-	-	-	-		
高 洲 9 丁目	10	325	-	-	-	-	-	-	-	-	-	-	-	-	-	-	-	-	-	-	-	-	-	-	1	44	-	-	-	-	-	9	281	-	-	-	
日 の 出	106	2,045	-	-	-	-	3	17	2	6	-	-	7	27	2	13	27	1,014	2	4	3	21	9	29	13	306	7	33	8	37	15	357	-	-	8	181	
日 の 出 1 丁目	40	665	-	-	-	-	1	8	1	2	-	-	-	-	2	13	12	116	-	-	2	20	5	12	2	216	2	8	2	2	9	198	-	-	2	70	
日 の 出 2 丁目	14	905	-	-	-	-	1	1	-	-	-	1	11	-	-	6	702	-	-	-	-	2	3	-	-	-	-	-	-	2	118	-	-	2	70		
日 の 出 3 丁目	5	17	-	-	-	-	1	8	1	4	-	-	1	2	-	-	-	-	-	-	1	1	1	2	-	-	-	-	-	-	-	-	-	-	-		
日 の 出 4 丁目	3	97	-	-	-	-	-	-	-	-	-	1	2	-	-	1	81	-	-	-	-	-	-	-	-	-	-	-	-	-	-	-	-	-	1	14	
日 の 出 5 丁目	30	225	-	-	-	-	-	-	-	-	-	3	10	-	-	6	70	1	2	-	-	1	12	8	58	1	1	5	23	3	35	-	-	2	14		
日 の 出 6 丁目	3	6	-	-	-	-	-	-	-	-	-	1	2	-	-	-	-	-	-	1	2	-	-	-	-	1	2	-	-	-	-	-	-	-	-		
日 の 出 7 丁目	10	116	-	-	-	-	-	-	-	-	-	-	-	-	-	2	45	-	-	-	-	-	-	-	3	32	2	8	1	12	1	6	-	-	1	13	
日 の 出 8 丁目	1	14	-	-	-	-	-	-	-	-	-	-	-	-	-	-	-	-	-	-	-	-	-	-	-	1	14	-	-	-	-	-	-	-	-		
明 海	112	2,648	1	4	-	-	1	7	2	9	-	-	1	3	1	1	25	593	2	6	4	38	3	7	21	566	11	162	14	849	17	267	1	8	8	128	
明 海 1 丁目	10	585	-	-	-	-	-	1	8	-	-	-	-	-	1	1	11	11	1	1	-	-	2	3	2	27	-	-	1	515	1	19	-	-	-	-	
明 海 2 丁目	3	77	-	-	-	-	-	-	-	-	-	-	-	-	-	-	-	-	-	-	-	-	-	2	48	-	-	-	-	-	-	-	-	-	-	1	29
明 海 3 丁目	3	39	-	-	-	-	-	-	-	-	-	-	-	-	-	-	-	-	-	-	-	-	-	-	-	-	-	2	9	1	30	-	-	-	-		
明 海 4 丁目	45	731	1	4	-	-	-	-	-	-	-	-	-	-	14	379	1	5	-	-	-	-	-	9	147	8	66	6	46	4	74	1	8	1	2		
明 海 5 丁目	28	648	-	-	-	-	1	7	-	-	-	-	1	3	-	7	147																				

5-3 産業中分類別事業所数及び従業者数

(平成28年6月1日現在)

産業中分類		事業所数	従業者数	産業中分類	事業所数	従業者数	産業中分類	事業所数	従業者数
A~R	全産業	4,208	86,286	39 情報サービス業	26	553	77 持ち帰り・配達飲食サービス業	45	811
A	農業, 林業	3	15	40 インターネット随伴サービス業	6	12	N 生活関連サービス業, 娯楽業	394	25,391
	01 農業	3	15	41 映像・音声・文字情報制作業	22	103	78 洗濯・理容・美容・浴場業	271	1,221
	02 林業	-	-	H 運輸業, 郵便業	195	6,316	79 その他の生活関連サービス業	63	397
B	漁業	-	-	42 鉄道業	5	560	80 娯楽業	60	23,773
	03 漁業(水産養殖業を除く)	-	-	43 道路旅客運送業	17	829	O 教育, 学習支援業	167	2,466
	04 水産養殖業	-	-	44 道路貨物運送業	109	2,405	81 学校教育	14	1,263
C	鉱業, 採石業, 砂利採取業	-	-	45 水運業	4	33	82 その他の教育, 学習支援業	153	1,203
	05 鉱業, 採石業, 砂利採取業	-	-	46 航空運輸業	1	39	P 医療, 福祉	388	7,629
D	建設業	251	2,237	47 倉庫業	35	1,324	83 医療業	254	4,759
	06 総合工事業	101	939	48 運輸に附帯するサービス業	23	491	84 保健衛生	1	7
	07 職別工事業(設備工事業を除く)	90	821	49 郵便業(信書便事業を含む)	1	635	85 社会保険・社会福祉・介護事業	133	2,863
	08 設備工事業	59	475	I 卸売業, 小売業	1,116	14,365	Q 複合サービス事業	8	78
E	製造業	219	2,895	50 各種商品卸売業	1	1	86 郵便局	7	64
	09 食料品製造業	15	123	51 繊維・衣服等卸売業	8	202	87 協同組合(他に分類されないもの)	1	14
	10 飲料・たばこ・飼料製造業	-	-	52 飲食物品卸売業	67	702	R サービス業(他に分類されないもの)	290	6,461
	11 繊維工業	3	6	53 建築材料, 鉱物・金属材料等卸売業	180	1,853	88 廃棄物処理業	13	197
	12 木材・木製品製造業(家具を除く)	6	23	54 機械器具卸売業	43	360	89 自動車整備備業	16	96
	13 家具・装備品製造業	3	15	55 その他の卸売業	52	1,450	90 機械等修理業(別掲を除く)	39	446
	14 パルプ・紙・紙加工品製造業	4	111	56 各種商品小売業	9	1,250	91 職業紹介・労働者派遣業	9	172
	15 印刷・同関連業	16	122	57 織物・衣服・身の回り品小売業	163	1,605	92 その他の事業サービス業	164	5,324
	16 化学工業	4	92	58 飲食物品小売業	252	3,591	93 政治・経済・文化団体	19	96
	17 石油製品・石炭製品製造業	-	-	59 機械器具小売業	58	863	94 宗教	25	63
	18 プラスチック製品製造業	6	46	60 その他の小売業	253	2,229	95 その他のサービス業	4	64
	19 ゴム製品製造業	3	57	61 無店舗小売業	30	259			
	20 なめし革・同製品・毛皮製造業	-	-	J 金融業, 保険業	51	763			
	21 窯業・土石製品製造業	4	80	62 銀行業	13	365			
	22 鉄鋼業	67	1,150	63 協同組織金融業	4	55			
	23 非鉄金属製造業	-	-	64 クレジットカード業等非預金信用機関	3	26			
	24 金属製品製造業	44	565	65 金融商品取引業, 商品先物取引業	5	26			
	25 はん用機械器具製造業	6	86	66 補助的金融業等	-	-			
	26 生産用機械器具製造業	14	204	67 保険業(保険媒介代理業等を含む)	26	291			
	27 業務用機械器具製造業	-	-	K 不動産業, 物品賃貸業	319	2,340			
	28 電子部品・デバイス・電子回路製造業	-	-	68 不動産取引業	67	390			
	29 電気機械器具製造業	6	61	69 不動産賃貸業・管理業	194	1,213			
	30 情報通信機械器具製造業	2	2	不動産業内格付不能	-	-			
	31 輸送用機械器具製造業	1	4	70 物品賃貸業	57	728			
	32 その他の製造業	15	148	L 学術研究, 専門・技術サービス業	169	1,268			
F	電気・ガス・熱供給・水道業	3	49	71 学術・開発研究機関	4	215			
	33 電気業	-	-	72 専門サービス業	87	328			
	34 ガス業	1	31	73 広告業	1	2			
	35 熱供給業	-	-	74 技術サービス業	76	718			
	36 水道業	2	18	学術研究, 専門・技術サービス業内格付不能	-	-			
G	情報通信業	61	893	M 宿泊業, 飲食サービス業	574	13,120			
	37 通信業	4	164	75 宿泊業	37	6,379			
	38 放送業	3	61	76 飲食店	492	5,930			

注 平成28年経済センサス活動調査結果
男女別の不詳を含む。

5-4 千葉県内の事業所数及び従業者数

地 域	事 業 所 数 (公 務 を 除 く)				従 業 者 数 (公 務 を 除 く)			
	平成28年	平成26年	増減	平成26~28年 増減率 (%)	平成28年	平成26年	増減	平成26~28年 増減率 (%)
千 葉 県 計	188,740	198,807	△ 10,067	△ 5	2,114,259	2,208,327	△ 94,068	△ 4
市 部 計	180,417	189,912	△ 9,495	△ 5	2,042,723	2,131,048	△ 88,325	△ 4
郡 部 計	8,323	8,895	△ 572	△ 6	71,536	77,279	△ 5,743	△ 7
千 葉 市	29,326	30,509	△ 1,183	△ 4	406,378	416,357	△ 9,979	△ 2
銚 子 市	3,672	3,985	△ 313	△ 8	25,969	28,416	△ 2,447	△ 9
市 川 市	11,783	12,629	△ 846	△ 7	116,785	122,201	△ 5,416	△ 4
船 橋 市	15,603	16,481	△ 878	△ 5	189,232	197,614	△ 8,382	△ 4
館 山 市	2,776	2,992	△ 216	△ 7	19,351	21,146	△ 1,795	△ 8
木 更 津 市	5,251	5,138	113	2	51,054	50,745	309	1
松 戸 市	12,698	13,546	△ 848	△ 6	126,858	133,408	△ 6,550	△ 5
野 田 市	4,804	5,054	△ 250	△ 5	54,393	58,023	△ 3,630	△ 6
茂 原 市	3,303	3,452	△ 149	△ 4	33,661	35,347	△ 1,686	△ 5
成 田 市	5,350	5,482	△ 132	△ 2	87,039	87,392	△ 353	△ 0
佐 倉 市	4,381	4,640	△ 259	△ 6	49,722	52,047	△ 2,325	△ 4
東 金 市	2,322	2,441	△ 119	△ 5	23,783	24,712	△ 929	△ 4
旭 市	3,116	3,313	△ 197	△ 6	25,071	26,715	△ 1,644	△ 6
習 志 野 市	3,969	4,249	△ 280	△ 7	52,925	54,172	△ 1,247	△ 2
柏 市	12,017	12,310	△ 293	△ 2	144,210	145,174	△ 964	△ 1
勝 浦 市	1,123	1,230	△ 107	△ 9	6,437	6,922	△ 485	△ 7
市 原 市	8,658	9,042	△ 384	△ 4	105,391	114,596	△ 9,205	△ 8
流 山 市	3,936	4,046	△ 110	△ 3	37,600	38,747	△ 1,147	△ 3
八 千 代 市	5,118	5,409	△ 291	△ 5	60,168	62,984	△ 2,816	△ 4
我 孫 子 市	2,972	3,214	△ 242	△ 8	27,787	30,706	△ 2,919	△ 10
鴨 川 市	1,900	2,033	△ 133	△ 7	16,185	16,831	△ 646	△ 4
鎌 ヶ 谷 市	2,994	3,127	△ 133	△ 4	26,478	27,574	△ 1,096	△ 4
君 津 市	3,287	3,453	△ 166	△ 5	37,439	40,341	△ 2,902	△ 7
富 津 市	1,937	2,047	△ 110	△ 5	17,197	18,028	△ 831	△ 5
浦 安 市	4,208	4,447	△ 239	△ 5	86,286	91,353	△ 5,067	△ 6
四 街 道 市	2,307	2,483	△ 176	△ 7	22,166	23,757	△ 1,591	△ 7
袖 ヶ 浦 市	1,912	2,015	△ 103	△ 5	25,023	24,718	305	1
八 街 市	2,370	2,523	△ 153	△ 6	19,426	20,718	△ 1,292	△ 6
印 西 市	2,246	2,433	△ 187	△ 8	29,749	31,408	△ 1,659	△ 5
白 井 市	1,602	1,639	△ 37	△ 2	18,514	18,803	△ 289	△ 2
富 里 市	1,562	1,668	△ 106	△ 6	15,873	16,529	△ 656	△ 4
南 房 総 市	2,094	2,282	△ 188	△ 8	11,314	12,990	△ 1,676	△ 13
匝 瑳 市	1,620	1,807	△ 187	△ 10	12,205	14,152	△ 1,947	△ 14
香 取 市	3,503	3,745	△ 242	△ 6	25,904	27,660	△ 1,756	△ 6
山 武 市	1,772	1,896	△ 124	△ 7	15,332	16,322	△ 990	△ 6
い す み 市	1,634	1,773	△ 139	△ 8	11,127	13,032	△ 1,905	△ 15
大 網 白 里 市	1,291	1,379	△ 88	△ 6	8,691	9,408	△ 717	△ 8

注 平成26年経済センサス - 基礎調査結果および平成28年経済センサス-活動調査結果

資料 総務課

6 商 工 業

6-1 産 業 小 分 類 別 事 業 所 数 、 従 業 者 数 及 び 年 間 商 品 販 売 額

(平成28年6月1日現在)

産業分類	事業所数	従業者数	年間商品販売額	産業分類	事業所数	従業者数	年間商品販売額	売場面積
		人	百万円			人	百万円	m ²
卸 売 業	236	3,295	345,344	小 売 業	608	7,433	193,201	130,746
各種商品卸売業	-	-	-	百貨店・総合スーパー	5	1,193	33,131	41,497
繊維品卸売業 (衣服、身の回り品を除く)	-	-	-	その他の各種商品小売業 (従業者が常時50人未満のもの)	4	52	1,743	392
衣服卸売業	2	4	X	呉服・服地・寝具小売業	4	14	193	357
身の回り品卸売業	5	193	X	男子服小売業	11	82	1,960	3,693
農畜産物・水産物卸売業	32	244	9,574	婦人・子供服小売業	59	406	6,695	10,149
食料・飲料卸売業	16	146	15,421	靴・履物小売業	14	80	1,183	1,464
建築材料卸売業	27	141	12,281	その他の織物・衣服・身の回り品小売業	40	221	4,293	4,265
化学製品卸売業	7	37	1,446	各種食料品小売業	14	854	21,158	14,626
石油・鉱物卸売業	5	37	1,002	野菜・果実小売業	3	29	762	271
鉄鋼製品卸売業	70	1,099	121,471	食肉小売業	4	20	364	486
非鉄金属卸売業	5	64	8,047	鮮魚小売業	12	49	664	229
再生資源卸売業	6	26	3,343	酒小売業	8	23	354	290
産業機械器具卸売業	7	34	3,335	菓子・パン小売業	47	489	7,910	2,299
自動車卸売業	4	25	6,184	その他の飲食料品小売業	108	1,297	18,743	7,266
電気機械器具卸売業	11	213	25,503	自動車小売業	21	265	34,303	883
その他の機械器具卸売業	4	26	1,914	自転車小売業	8	17	110	183
家具・建具・じゅう器等卸売業	4	18	1,134	機械器具小売業 (自動車、自転車を除く)	12	191	7,694	10,958
医薬品・化粧品等卸売業	6	749	123,304	家具・建具・畳小売業	4	14	151	396
紙・紙製品卸売業	2	29	X	じゅう器小売業	6	24	187	243
他に分類されない卸売業	23	210	X	医薬品・化粧品小売業	71	628	14,365	9,197
				農耕用品小売業	-	-	-	-
				燃料小売業	16	156	9,570	-
				書籍・文房具小売業	24	350	3,589	4,391
				スポーツ用品・がん具・娯楽用品・楽器小売業	14	222	4,146	6,074
				写真機・時計・眼鏡小売業	14	68	1,259	1,047
				他に分類されない小売業	60	486	7,424	10,090
				通信販売・訪問販売小売業	18	147	9,852	-
				自動販売機による小売業	1	1	X	-
				その他無店舗小売業	6	55	X	-

注 平成28年経済センサス-活動調査結果
 管理、補助的経済活動のみを行う事業所、産業細分類が格付不能の事業所、卸売の商品販売額
 (仲立手数料を除く)、小売の商品販売額及び仲立手数料のいずれの金額も無い事業所は含まない。

6-2 産業中分類別従業者規模別事業所数

(平成28年6月1日現在)

産業中分類	事業所数計		事業所規模別								出向・派遣従業者のみ
	うち法人		1~4人	5~9人	10~19人	20~29人	30~49人	50~99人	100人以上		
合計	1,116	983	471	277	201	77	47	12	20	11	
卸売業	351	337	155	82	62	19	18	5	5	5	
各種商品	1	1	1	-	-	-	-	-	-	-	
繊維・衣服等	8	6	5	2	-	-	-	-	1	-	
飲食料品	67	58	36	13	11	1	4	-	1	1	
建築材料、鉱物・金属材料等	180	177	66	42	42	13	11	2	-	4	
機械器具	43	43	24	11	5	-	1	2	-	-	
その他の卸売業	52	52	23	14	4	5	2	1	3	-	
小売業計	765	646	316	195	139	58	29	7	15	6	
各種商品	9	9	-	-	4	-	-	-	5	-	
織物・衣服・身の回り品	163	148	76	57	16	2	2	1	3	6	
飲食料品	252	199	80	52	64	35	13	4	4	-	
機械器具	58	45	31	9	10	4	-	1	3	-	
その他の小売業	253	217	114	69	42	15	12	1	-	-	
無店舗小売業	30	28	15	8	3	2	2	-	-	-	

注 平成28年経済センサス - 活動調査結果

資料 総務課

6-3 字別卸売業・小売業事業所数、従業者数

(平成28年6月1日現在)

字名	卸売業		小売業	
	事業所数	従業者数	事業所数	従業者数
総数	351	4,568	765	9,797
当代島	8	42	35	317
北栄実	33	175	122	1,215
猫堀江	18	100	65	510
富士見	23	148	38	321
海楽野	2	2	13	83
東野	5	21	15	436
美浜	11	349	21	332
入船	24	292	164	2,076
富岡	3	11	16	256
今川	3	7	17	125
弁天	2	39	8	111
鉄鋼通り	97	1,058	4	34
舞浜	9	50	132	1,663
高洲	7	22	14	266
明海	1	7	24	586
日の出	11	382	16	632
港	44	832	3	297
千島	33	946	8	157

注 平成28年経済センサス - 活動調査結果

資料 総務課

6-4 字別製造業事業所数、従業者数、製造品出荷額及び付加価値額

(平成29年6月1日現在)

字名	事業所数	従業者数	製造品出荷額等	
			人	万円
総数	97	2,126	9,299,392	2,700,434
当代島	2	x	x	x
北栄実	12	255	820,694	297,752
猫堀江	1	x	x	x
富士見	3	49	37,328	7,557
海楽野	2	x	x	x
美浜	1	x	x	x
鉄鋼通り	45	923	4,164,813	1,097,669
港	21	599	3,397,600	822,519
千島	7	224	753,460	396,869

注 平成29年工業統計調査結果

従業者4人以上の事業所。

製造品出荷額等、付加価値額は平成28年実績

資料 総務課

6-5 製造業の概要

年次	事業所 総数	従業者 総数	現金給与 総額	原材料 使用額等	製造品出荷額等				生産額	付加価値額	減価償却額	投資額
					総額	製造品 出荷額	加工賃 収入額	その他 収入額				
		人	万円	万円	万円	万円	万円	万円	万円	万円	万円	万円
平成 24年 2012	108	2,067	957,097	6,325,599	9,919,865	8,832,280	800,565	287,020	9,596,659	3,329,613	70,297	103,904
25 2013	98	1,919	919,994	5,804,955	8,212,849	7,251,888	703,686	257,275	7,951,329	2,219,854	69,541	62,747
26 2014	98	1,983	925,497	6,697,908	9,541,002	8,456,427	781,192	303,383	9,242,626	2,586,652	84,006	61,364
27 2015	115	2,196	1,030,539	7,219,669	10,445,100	9,289,544	878,054	277,502	10,151,042	2,887,745	114,833	217,892
28 2016	97	2,126	1,004,419	6,311,968	9,299,392	8,266,784	714,120	318,488	9,002,271	2,700,434	92,738	126,247
食料品	6	69	13,244	35,512	53,137	52,579	158	400	52,737	16,000	X	-
飲料・たばこ	-	-	-	-	-	-	-	-	-	-	-	-
繊維	-	-	-	-	-	-	-	-	-	-	-	-
木材・木製品	1	13	X	X	X	X	X	X	X	X	-	-
家具・装備品	1	11	X	X	X	X	-	-	X	X	-	-
パルプ・紙	-	-	-	-	-	-	-	-	-	-	-	-
印刷	5	112	52,140	87,133	383,707	370,908	6,237	6,562	377,145	274,605	-	-
化学	1	54	X	X	X	X	-	-	X	X	X	X
石油・石炭	-	-	-	-	-	-	-	-	-	-	-	-
プラスチック	-	-	-	-	-	-	-	-	-	-	-	-
ゴム	2	53	X	X	X	X	-	X	X	X	X	X
なめし革	-	-	-	-	-	-	-	-	-	-	-	-
窯業・土石	4	98	50,260	281,712	454,853	451,997	-	2,856	451,997	158,648	X	X
鉄鋼	48	1,145	547,609	4,617,961	6,250,431	5,575,926	468,269	206,236	6,066,548	1,479,714	58,694	118,082
非鉄	-	-	-	-	-	-	-	-	-	-	-	-
金属製品	20	366	158,646	803,725	1,220,885	985,743	222,464	12,678	1,206,808	378,188	X	X
はん用機械	3	72	52,633	123,234	290,045	274,820	X	X	280,514	139,612	X	X
生産用機械	5	108	58,181	250,232	386,584	346,659	11,449	28,476	358,108	126,773	-	-
業務用機械	-	-	-	-	-	-	-	-	-	-	-	-
電子・デバイス	-	-	-	-	-	-	-	-	-	-	-	-
電気機械	-	-	-	-	-	-	-	-	-	-	-	-
情報通信機械	-	-	-	-	-	-	-	-	-	-	-	-
輸送用機械	-	-	-	-	-	-	-	-	-	-	-	-
その他	1	25	X	X	X	X	-	-	X	X	-	-

注 工業統計調査結果および平成28年経済センサス-活動調査結果
従業者4人以上の事業所。

資料 総務課

6-6 千葉県各市の工業事業所の概況

単位：万円

地 域	事業所数		従業者数		製造品出荷額等		付加価値額	
	平成27年 2015	平成28年 2016	平成27年 2015	平成28年 2016	平成27年 2015	平成28年 2016	平成27年 2015	平成28年 2016
千葉県	5,551	4,815	205,648	202,833	1,266,882,431	1,140,197,595	260,944,798	289,420,041
市 部	5,105	4,408	192,195	188,178	1,224,232,843	1,095,739,562	247,811,755	274,424,335
郡 部	446	407	13,453	14,655	42,649,588	44,458,033	13,133,043	14,995,706
千葉市	495	394	20,841	19,743	130,262,931	110,469,860	21,856,843	22,467,025
銚子市	198	171	4,973	4,832	18,303,270	17,734,668	7,455,438	7,125,911
市川市	236	192	6,691	6,151	36,481,651	32,066,308	8,187,110	8,068,158
船橋市	309	277	16,406	15,594	63,256,112	68,286,565	21,132,064	25,063,151
館山市	41	41	695	744	909,008	937,936	375,394	438,677
木更津市	96	74	3,460	3,675	18,814,292	21,448,143	4,524,616	4,092,634
松戸市	355	283	10,236	9,427	35,216,066	31,243,956	14,800,306	13,239,434
野田市	339	300	10,997	10,959	39,406,925	41,099,340	13,911,310	13,657,592
茂原市	89	72	5,603	5,405	23,225,660	20,554,384	4,618,307	4,151,697
成田市	122	118	6,721	7,172	21,237,945	23,514,428	9,431,814	10,361,255
佐倉市	130	121	7,612	8,341	28,070,092	30,983,658	9,336,711	10,416,411
東金市	97	87	3,573	2,698	8,991,847	8,840,089	2,846,595	2,890,926
旭市	156	129	3,980	3,211	13,602,911	12,527,916	3,699,587	4,771,421
習志野市	80	69	5,582	5,209	16,342,582	16,558,102	4,650,304	4,580,000
柏市	287	247	9,174	9,203	30,083,254	24,308,833	9,650,802	9,473,973
勝浦市	22	21	490	422	1,313,156	1,502,232	△ 165,848	△ 542,608
市原市	283	245	21,205	21,011	421,449,464	359,300,986	37,487,753	63,858,353
流山市	94	78	2,022	2,220	4,997,549	4,688,678	1,825,274	1,618,022
八千代市	177	160	9,937	10,220	25,068,059	25,355,328	9,426,640	10,501,131
我孫子市	28	28	1,009	922	7,101,416	6,088,994	1,139,115	555,796
鴨川市	45	45	735	731	1,596,826	1,428,851	605,772	458,439
鎌ヶ谷市	110	92	2,101	1,983	3,470,951	3,156,631	1,484,704	1,235,922
君津市	84	73	7,207	7,398	80,244,527	67,863,431	7,247,987	10,728,710
富津市	81	67	2,206	2,281	11,892,323	9,605,447	4,703,080	3,488,061
浦安市	115	97	2,196	2,126	10,445,100	9,299,392	2,887,745	2,700,434
四街道市	49	38	979	899	10,604,252	5,253,211	4,255,755	1,786,181
袖ヶ浦市	95	80	5,803	6,240	106,612,225	83,389,975	21,302,983	16,333,620
八街市	143	135	2,595	2,358	4,716,017	5,020,362	2,120,044	1,882,830
印西市	49	47	1,368	1,121	2,961,191	2,737,688	1,281,306	1,034,902
白井市	161	143	3,835	3,758	14,612,978	15,224,634	5,275,841	5,983,855
富里市	45	40	1,431	1,444	3,727,362	4,212,258	1,196,271	1,367,749
南房総市	72	67	1,086	1,079	1,280,847	1,289,475	605,351	565,761
匝瑳市	83	80	2,086	2,148	5,567,420	5,590,377	1,689,560	1,911,262
香取市	115	101	2,812	2,745	7,132,154	7,836,989	2,398,492	2,658,341
山武市	109	96	2,740	2,924	11,394,337	11,749,447	3,326,913	3,999,035
いすみ市	70	60	1,327	1,304	2,957,757	3,127,622	879,717	593,783
大網白里市	45	40	481	480	882,386	1,443,368	360,099	906,491

注 平成28年経済センサス - 活動調査結果および平成29年工業統計調査結果
従業者4人以上の事業所。

資料 総務課

7 住宅・建設

7-1 居住世帯の有無別住宅数及び住宅以外で人が居住する建物数

(各年10月1日現在)

年次	住 宅 数								住宅以外 で人が 居住する 建物数
	総数	居住世帯あり			居住世帯なし				
		総数	同居世帯なし	同居世帯あり	総数	一時現在者のみ	空き家	建築中	
平成15年 2003	68,930	63,780	63,430	350	5,160	260	4,840	50	30
20 2008	82,790	68,860	68,620	250	13,930	210	13,680	40	-
25 2013	82,780	71,720	71,470	250	10,650	290	10,210	120	30

注 住宅・土地統計調査結果 資料 総務課
 標本調査による推定値であるため、1位を四捨五入して10位までを有効数字として表章したため、総数とは一致しない。

7-2 住宅の種類・構造、建築の時期別住宅数

(各年10月1日現在)

建築の時期	総数	住宅の種類		構 造				
		専用住宅	店舗その他の併用住宅	木造	防火木造	鉄筋・鉄骨コンクリート造	鉄骨造	その他
平成15年 2003	63,780	62,960	820	5,540	17,470	36,040	4,620	110
20 2008	68,860	68,290	580	5,570	10,860	45,380	7,060	-
25 2013	71,720	71,280	430	100	18,890	47,430	5,300	-
昭和35年以前	240	240	-	-	150	100	-	-
昭和36年～45年	760	730	30	-	350	410	-	-
昭和46年～55年	8,720	8,650	60	20	2,990	5,210	500	-
昭和56年～平成2年	18,160	18,000	160	30	4,600	12,040	1,500	-
平成3年～7年	7,060	7,030	30	-	1,120	5,270	670	-
平成8年～12年	7,380	7,340	30	-	2,330	4,880	170	-
平成13年～17年	10,780	10,780	-	-	1,880	8,030	870	-
平成18年～22年	8,060	8,060	-	50	1,520	6,050	440	-
平成23年～25年9月	2,960	2,940	20	-	1,080	1,560	320	-

注 住宅・土地統計調査結果 資料 総務課
 標本調査による推定値であるため、1位を四捨五入して10位までを有効数字として表章したため、総数とは一致しない。
 建築の時期「不詳」を含む。

7-3 住宅の所有の関係、建て方、階数別専用住宅数

(各年10月1日現在)

住宅の所有の関係	総数	一戸建			長屋建			共同住宅					その他
		総数	1階	2階以上	総数	1階	2階以上	総数	1階	2階	3～5階	6階以上	
20 2008	68,290	13,530	340	13,190	1,690	270	1,420	53,030	-	9,630	17,950	25,450	40
25 2013	71,280	14,750	170	14,580	1,190	110	1,080	55,350	-	11,960	21,410	21,970	-
持ち家	34,030	13,140	150	13,000	780	30	750	20,110	-	830	3,410	15,870	-
借家	34,040	620	-	620	280	40	240	33,140	-	10,120	17,150	5,860	-
公営の借家	290	-	-	-	-	-	-	290	-	-	290	-	-
UR都市機構・公社の借家	2,280	-	-	-	-	-	-	2,280	-	-	140	2,140	-
民営借家	28,250	530	-	530	230	40	190	27,490	-	9,700	14,610	3,190	-
給与住宅	3,220	100	-	100	50	-	50	3,080	-	430	2,110	540	-

注 住宅・土地統計調査結果 資料 総務課
 標本調査による推定値であるため、1位を四捨五入して10位までを有効数字として表章したため、総数とは一致しない。

7-4 家屋の現況

(各年1月1日現在)

	平成26年		平成27年		平成28年		平成29年		平成30年	
	2014		2015		2016		2017		2018	
	棟数	総床面積	棟数	総床面積	棟数	総床面積	棟数	総床面積	棟数	総床面積
	㎡		㎡		㎡		㎡		㎡	
総数	20,171	9,588,525	20,279	9,628,531	20,443	9,659,393	20,659	9,719,165	20,842	9,788,501
木造総数	14,323	1,696,712	14,369	1,709,643	14,431	1,719,284	14,512	1,732,828	14,592	1,744,743
住宅用	13,911	1,670,820	13,969	1,684,406	14,040	1,694,370	14,124	1,707,956	14,214	1,719,459
その他	412	25,892	400	25,237	391	24,914	388	24,872	378	25,284
非木造総数	5,848	7,891,813	5,910	7,918,888	6,012	7,940,109	6,147	7,986,337	6,250	8,043,758
住宅アパート	3,950	3,972,780	4,011	3,996,935	4,126	4,028,142	4,242	4,077,106	4,352	4,107,332
鉄骨鉄筋コンクリート造	50	1,068,760	49	1,067,260	48	1,066,643	48	1,066,643	47	1,066,427
鉄筋コンクリート造	952	2,198,032	958	2,213,615	966	2,226,028	977	2,249,139	977	2,256,680
鉄骨造	1019	394,751	1021	396,472	1027	398,102	1,032	399,670	1,047	407,868
軽量鉄骨造	1,884	310,703	1,938	319,027	2,042	336,847	2,143	361,217	2,240	375,929
れんが・コンクリートブロック	45	534	45	561	43	522	42	437	41	428
その他	1,898	3,919,033	1,899	3,921,953	1,886	3,911,967	1,905	3,909,231	1,898	3,936,426
鉄骨鉄筋コンクリート造	48	789,477	47	787,977	47	788,511	47	788,511	47	788,511
鉄筋コンクリート造	214	567,923	215	569,772	210	566,566	210	566,546	211	572,712
鉄骨造	1,224	2,522,874	1,226	2,526,190	1,221	2,518,655	1,236	2,515,138	1,231	2,536,451
軽量鉄骨造	303	36,943	303	36,219	300	36,440	305	37,266	303	37,027
れんが・コンクリートブロック	109	1,816	108	1,795	108	1,795	107	1,770	106	1,725

資料 固定資産税課

7-5 申請建築物構造別床面積

単位：㎡

年次	総数	木造	鉄骨鉄筋	鉄筋コンク	鉄骨造
			コンクリート造	リート造	
平成25年	119,127	43,139	4,311	28,770	42,907
26年	126,099	29,695	-	53,663	42,741
27年	349,169	35,006	78,325	163,886	71,953
28年	261,078	33,064	2,997	97,247	127,770
29年	236,356	31,444	103	150,655	54,154

注 計画変更は除く。指定確認検査機関含む。

資料 建築指導課

7-6 確認申請等受付件数

	平成25年度	平成26年度	平成27年度	平成28年度	平成29年度
件数	569	457	511	587	557

注 計画通知及び計画変更含む。指定確認検査機関含む。

資料 建築指導課

7-7 県営住宅・市営住宅等の現況

(1) 県営住宅 (平成30年1月31日現在)

団地名	所在地	戸数	構造
浦安辰巳県営住宅	猫実一丁目7番18号	44	鉄筋コンクリート造
浦安堀江県営住宅	富士見三丁目9番	60	〃
浦安高洲県営住宅	高洲二丁目6番	257	〃

(2) 市営住宅 (平成30年1月31日現在)

団地名	所在地	戸数	構造
堀江市営住宅団地	堀江四丁目28番1号・2号	40	鉄筋コンクリート造
猫実第1市営住宅	猫実二丁目3番37号	26	〃
猫実第2市営住宅	猫実一丁目8番1号	21	〃
猫実第3市営住宅	猫実五丁目1番21号	6	〃
猫実第4市営住宅	猫実五丁目3番15号	4	〃
当代島市営住宅	当代島三丁目3番31号	25	〃
堀江東市営住宅	堀江一丁目9番1号	26	〃
東野市営住宅	東野二丁目11番25号	24	〃

資料 住宅課
市街地開発課

7-8 市道橋りょう状況

(各年4月1日現在)

年次	道路延長	面積	舗装率	橋りょう	
				個数	延長
	m	m ²	%		m
平成 26年 2014	220,976	2,210,190	99.9	42	2,335
27 2015	220,976	2,210,190	99.9	42	2,335
28 2016	235,882	2,494,257	99.9	45	2,704
29 2017	235,882	2,494,257	99.9	45	2,704
30 2018	235,882	2,494,257	99.9	45	2,704

資料 道路管理課
道路整備課

7-9 公園

(各年3月31日現在)

年次	総数		街区公園		近隣・地区公園		運動公園		総合公園		人口一人当たり公園面積	総面積に対する割合
	園数	面積	園数	面積	園数	面積	園数	面積	園数	面積		
		ha		ha		ha		ha		ha	m ²	%
平成 26年 2014	124	80.92	108	16.38	14	33.16	1	18.18	1	13.2	4.97	4.77
27 2015	124	80.92	108	16.38	14	33.16	1	18.18	1	13.2	4.92	4.77
28 2016	125	81.10	109	16.56	14	33.16	1	18.18	1	13.2	4.90	4.78
29 2017	126	81.15	110	16.61	14	33.16	1	18.18	1	13.2	4.85	4.78
30 2018	126	81.24	110	16.70	14	33.16	1	18.18	1	13.2	4.81	4.78

資料 みどり公園課

7-10 下水道処理状況

(各年3月31日現在)

年次	管渠延長	処理面積	処理人口	全人口に対する普及率
	km	ha	人	%
平成 26年 2014	295.6	1,582.6	162,378	99.6
27 2015	295.6	1,582.6	163,139	99.6
28 2016	305.0	1,583.0	164,913	99.7
29 2017	305.1	1,583.0	166,956	99.7
30 2018	305.1	1,583.0	168,175	99.6

注 管渠延長については、民間工事分も含む。

資料 下水道課

8 運輸・通信

8-1 市内郵便施設数

(各年12月31日)

年次	郵便局	郵便切手収入印紙類売りさばき所	郵便ポスト	私書箱	簡易郵便局
平成 26年 2014	17	204	149	48	-
27 2015	17	204	149	48	-
28 2016	17	205	149	48	-
29 2017	17	204	149	48	-
30 2018	17	204	149	48	-

資料 日本郵便株式会社 浦安郵便局

8-2 東西線浦安駅旅客輸送状況及び1日平均乗降客数

年 度	総 数	一 般		定期乗降客	1日平均乗降客数
		乗 客	降 客		
	千人	千人	千人	千人	人
平成 25年度	27,545	5,182	5,180	17,183	75,467
26	27,746	5,168	5,249	17,329	76,016
27	28,603	5,350	5,452	17,801	78,150
28	29,391	5,458	5,577	18,356	80,523
29	29,937	5,501	5,639	18,797	82,018

資料 東京地下鉄(株)

8-3 駅別1日平均乗客数

単位：人

年 度	J R 新浦安駅 乗車人員		J R 舞浜駅 乗車人員		東西線浦安駅 乗車人員	
	総 数	うち定期	総 数	うち定期	総 数	うち定期
	平成 25年度	55,165	39,252	76,495	30,067	37,736
26	53,858	38,028	77,029	29,225	37,897	23,738
27	54,956	38,823	77,469	29,275	38,936	24,317
28	55,729	39,512	78,277	29,198	40,099	25,145
29	56,462	39,663	79,063	29,111	40,820	25,748

資料 東日本旅客鉄道(株) 千葉支社
東京地下鉄(株)

8-4 おさんぽバス利用状況

単位：人

年 度	全利用者数	1日当たり利用者数	1便当たり利用者数	有料利用者数	車イス(無賃含まず)
平成 25年度	1,379,272	3,779	23.6	1,362,483	605
26	1,394,929	3,822	23.9	1,375,228	633
27	1,476,059	4,033	25.2	1,456,862	754
28	1,534,287	4,227	26.4	1,423,634	831
29	1,597,815	4,377	27.4	1,426,179	848
4月	131,113	4,371	27.3	119,837	59
5月	126,938	4,095	25.6	116,601	67
6月	129,846	4,328	27.1	118,591	76
7月	139,785	4,509	28.2	126,440	70
8月	143,085	4,615	28.9	127,805	77
9月	131,455	4,382	27.4	119,873	94
10月	142,104	4,584	28.7	129,435	61
11月	123,535	4,118	25.7	112,210	69
12月	124,421	4,013	25.1	112,635	85
1月	134,967	4,354	27.2	114,414	55
2月	118,711	4,239	26.5	103,697	74
3月	151,855	4,898	30.6	124,641	61

資料 都市政策課

8-5 道路旅客運輸状況

年 月	実数(万人)	1日平均(人)
平成 26年 2014	1,688	46,234
27 2015	1,755	48,071
28 2016	1,799	49,149
29 2017	1,853	50,763
30 2018	1,962	53,761
1月	152	49,096
2月	141	50,364
3月	163	52,663
4月	165	54,920
5月	164	52,914
6月	168	56,125
7月	171	55,213
8月	169	54,544
9月	175	58,330
10月	168	54,131
11月	162	53,980
12月	164	52,787

資料 東京ベイシティ交通(株)

8-6 車種別自動車保有台数

単位：台 (各年3月31日現在)

年次	総数	貨物自動車	乗合自動車	乗用車	特種用途車及び特殊車	小型二輪車	
平成26年	2,413	1,583	199	223	406	2	
2014	43,935	2,929	106	38,445	793	1,662	
	合計	46,348	4,512	305	38,668	1,199	1,664
平成27年	2,510	1,691	195	223	400	1	
2015	43,804	3,015	107	38,260	783	1,639	
	合計	46,314	4,706	302	38,483	1,183	1,640
平成28年	2,506	1,654	210	219	422	1	
2016	43,517	3,052	115	37,933	782	1,635	
	合計	46,023	4,706	325	38,152	1,204	1,636
平成29年	2,506	1,670	215	220	400	1	
2017	43,736	3,057	120	38,142	774	1,643	
	合計	46,242	4,727	335	38,362	1,174	1,644
平成30年	2,556	1,717	232	220	386	1	
2018	43,591	2,968	137	38,064	774	1,648	
	合計	46,147	4,685	369	38,284	1,160	1,649

注 関東運輸局HPのデータによる。

資料 総務課

8-7 軽自動車及び原動機付自転車登録台数

(各年4月1日現在)

車種別	平成26年 2014	平成27年 2015	平成28年 2016	平成29年 2017	平成30年 2018
総数	16,185	16,137	16,025	15,757	15,608
軽自動車	7,548	7,734	7,873	7,853	7,976
軽二輪車	1,545	1,530	1,484	1,411	1,395
軽三輪車	-	-	-	-	-
軽四輪乗用車	4,183	4,383	4,555	4,627	4,759
軽四輪貨物車	1,820	1,821	1,834	1,815	1,822
二輪の小型自動車	1,500	1,475	1,471	1,492	1,473
原動機付自転車	7,039	6,824	6,577	6,304	6,046
50c.c.以下	5,076	4,853	4,621	4,303	4,059
90c.c.以下	348	329	313	286	255
125c.c.以下	1,550	1,577	1,579	1,625	1,631
ミニカー	65	65	64	90	101
農耕作業用	-	-	-	-	-
特殊作業用	98	104	104	108	113

資料 市民税課

8-8 首都高速湾岸線料金所の通過台数

単位：台

年 月	総数	浦安第二料金所(東)					浦安第一料金所(西)					舞浜料金所							
		計	普通車	大型車	計	普通車	大型車	計	普通車	大型車	計	普通車	大型車	大型車					
平成26年	5,440,689	688,515	623,512	65,003	2,438,065	2,162,221	275,844	2,314,109	2,063,294	250,815									
27	5,365,241	711,060	645,774	65,286	2,380,545	2,130,254	250,291	2,273,636	2,009,147	264,489									
28	5,267,384	778,603	700,464	78,139	2,342,473	2,092,261	250,212	2,146,308	1,877,684	268,624									
	総数	計	軽・二輪	普通車	中型車	大型車	特大車	計	軽・二輪	普通車	中型車	大型車	特大車	計	軽・二輪	普通車	中型車	大型車	特大車
29	5,469,357	880,709	92,440	569,528	116,012	76,390	26,339	2,406,642	184,438	1,563,514	395,335	213,849	49,506	2,182,006	200,917	1,520,531	181,005	206,450	73,103
30	5,470,194	1,106,691	115,545	708,301	150,012	100,635	32,198	2,198,043	170,273	1,438,293	350,249	194,989	44,239	2,165,460	198,615	1,530,265	166,744	199,704	70,132
1月	412,831	75,373	7,808	46,765	10,800	7,148	2,852	184,920	13,872	119,980	30,183	17,245	3,640	152,538	13,474	106,315	12,901	15,516	4,332
2月	400,687	71,678	7,761	44,153	10,678	6,491	2,595	178,310	13,867	111,790	30,119	18,490	4,044	150,699	14,070	99,675	14,068	16,486	6,400
3月	463,289	80,347	8,468	50,951	11,420	7,107	2,401	203,441	15,794	130,923	33,038	19,559	4,127	179,501	14,864	123,463	15,864	18,811	6,499
4月	455,890	73,257	7,575	47,050	10,025	6,440	2,167	196,729	14,976	126,939	31,583	18,798	4,433	185,904	16,460	130,890	14,911	17,688	5,955
5月	453,634	71,562	7,338	45,607	9,734	6,494	2,389	198,636	15,431	128,374	31,459	18,651	4,721	183,436	16,254	127,662	14,677	17,688	7,155
6月	454,991	99,411	10,370	65,367	12,329	8,719	2,626	176,308	13,798	114,259	28,893	15,622	3,736	179,272	16,707	125,577	13,883	16,731	6,374
7月	446,405	101,784	10,431	64,534	13,627	9,986	3,206	176,166	13,793	115,237	28,994	14,917	3,225	168,455	15,748	116,014	14,108	16,924	5,661
8月	460,535	102,731	10,310	67,000	13,124	9,168	3,129	178,803	13,998	122,431	26,244	13,175	2,955	179,001	15,278	130,408	11,983	15,546	5,786
9月	437,693	100,802	10,638	65,121	13,396	9,119	2,528	172,361	13,637	115,421	26,582	13,546	3,175	164,530	15,741	116,183	12,704	15,280	4,622
10月	500,714	111,259	12,027	71,634	14,857	9,948	2,793	180,634	14,136	118,592	29,156	15,093	3,657	208,821	21,430	150,178	14,585	16,781	5,847
11月	492,541	109,802	11,560	70,869	14,898	9,691	2,784	174,760	13,604	115,682	27,308	14,764	3,402	207,979	19,309	152,976	13,903	15,990	5,801
12月	490,984	108,685	11,259	69,250	15,124	10,324	2,728	176,975	13,367	118,665	26,690	15,129	3,124	205,324	19,280	150,924	13,157	16,263	5,700

注 平成28年4月1日より2車種区分から5車種区分に移行
平成28年の値は2車種区分にまとめて集計

資料 首都高速道路株式会社

9 ガス・水道

9-1 用途別ガスお客さま数

単位：件

(各年12月31日現在)

年次	総数	家庭用	工業用	商業用	その他
平成 26 年 2014	72,151	70,275	12	1,436	428
27 2015	72,808	70,888	18	1,465	437
28 2016	73,957	71,938	18	1,526	475
29 2017	74,767	72,692	16	1,586	473
30 2018	76,011	73,895	16	1,612	488

資料 京葉ガス（株）

9-2 用途別ガス使用量

単位：千 m^3

(各年12月31日現在)

年次	総数	家庭用	工業用	商業用	その他
平成 26 年 2014	74,402	24,442	210	45,025	4,725
27 2015	73,874	23,886	387	44,925	4,676
28 2016	74,396	23,857	407	45,296	4,836
29 2017	76,791	24,992	416	46,166	5,217
30 2018	77,984	23,647	407	48,598	5,332

注 月の使用量は月末の需要実数とする。

使用量は四捨五入により、内訳と総数の和が一致しない場合がある。

供給ガスの熱量は $45\text{MJ}/\text{m}^3$ ($10,750\text{Kcal}/\text{m}^3$)。

資料 京葉ガス（株）

9-3 用途別使用水量

単位：m³

年 月	総 数	一般用	公衆浴場用
平成 26 年 2014	36,264,119	36,246,598	17,521
27 2015	36,517,581	36,500,253	17,328
28 2016	37,026,812	37,008,370	18,442
29 2017	37,542,149	37,524,442	17,707
30 2018	38,068,680	38,051,179	17,501
1 月	3,089,562	3,088,224	1,338
2 月	3,214,339	3,212,705	1,634
3 月	2,905,304	2,904,125	1,179
4 月	3,092,943	3,091,349	1,594
5 月	3,030,562	3,029,353	1,209
6 月	3,278,408	3,276,756	1,652
7 月	3,086,111	3,084,790	1,321
8 月	3,387,422	3,385,748	1,674
9 月	3,133,281	3,131,964	1,317
10 月	3,397,651	3,396,006	1,645
11 月	3,137,063	3,135,885	1,178
12 月	3,316,034	3,314,274	1,760

注 市川市行徳地区を含む。 資料 千葉県水道局管理部業務振興課

9-4 用途別給水件数

単位：件

年 月	総 数	一般用	公衆浴場用
平成 26 年 2014	160,618	160,614	4
27 2015	163,289	163,285	4
28 2016	163,455	166,452	3
29 2017	168,857	168,854	3
30 2018	171,530	171,527	3
1 月	168,875	168,872	3
2 月	168,844	168,841	3
3 月	170,218	170,215	3
4 月	170,933	170,930	3
5 月	171,090	171,087	3
6 月	171,412	171,409	3
7 月	171,365	171,362	3
8 月	171,389	171,386	3
9 月	171,532	171,529	3
10 月	171,470	171,467	3
11 月	171,515	171,512	3
12 月	171,530	171,527	3

注 市川市行徳地区を含む。 資料 千葉県水道局管理部業務振興課
各件数は、年末及び月末現在の数値である。

10 保健・衛生

10-1 市内医療機関数

(各年3月31日現在)

年次	総数	病院・医院	歯科診療所	助産所
平成26年 2014	199	106	89	4
27 2015	198	104	90	4
28 2016	198	105	89	4
29 2017	202	107	90	5
30 2018	206	109	93	4

注 市川健康福祉センター事業年報による。

資料 総務課

10-3 急病診療所実施状況

年度	受診者数	診療日数	一日平均受診者数	内科	小児科	外科
	人	日	人	人	人	人
平成25年度	4,519	365	12.4	2,372	2,081	66
26	5,330	365	14.6	2,848	2,381	101
27	4,834	366	13.2	2,279	2,464	91
28	5,431	365	14.9	2,662	2,701	68
29	6,159	365	16.8	3,106	2,971	82

資料 健康増進課

10-2 環境衛生事業所数

(各年3月31日現在)

年次	総数	旅館	興行場 (常設)	公衆浴場	理容所	美容所	クリーニング所
平成26年 2014	407	33	48	25	80	126	95
27 2015	413	32	50	24	81	132	94
28 2016	416	33	49	25	79	137	93
29 2017	434	35	50	23	83	151	92
30 2018	446	41	49	25	82	160	89

注 市川健康福祉センター事業年報による。

資料 総務課

公衆浴場中に「その他の公衆浴場」を含む。

クリーニング所中に取次所数を含む。

10-4 主要死因別死亡者数

年次	総数	悪性新生物	心疾患	肺炎	脳血管疾患	老 衰	不慮の事故	自殺	腎不全	大動脈瘤 乖離	肝疾患	慢性閉塞性 肺疾患	その他
平成 25年 2013	763	240	102	64	67	41	25	21	7	12	7	5	172
26 2014	760	272	114	50	46	44	16	25	6	9	6	14	158
27 2015	841	290	123	76	43	75	12	23	9	4	11	3	172
28 2016	805	258	128	48	48	72	12	23	14	17	6	6	173
29 2017	842	273	94	41	60	71	24	18	18	11	14	12	206

注 平成29年千葉県衛生統計年報による。

資料 総務課

10-5 東京ベイ・浦安市川医療センターの診療患者数

(1) 外来

年次	総数	内科	小児科	外科	整形外科	産婦人科	眼科	皮膚科	脳神経外科	小児外科	耳鼻咽喉科	泌尿器科	心療内科	形成外科	新生児病科	放射線科	救急科	リハビリテー ション科	麻酔科	I V R 科	血液腫瘍 免疫科	心臓血管 外科
平成 26年 2014	127,138	29,230	19,014	11,559	15,347	2,975	3,062	2,838	6,609	3,522	2,517	2,312	619	-	-	700	20,399	2,746	2,367	35	318	969
27 2015	155,099	55,979	17,234	11,358	16,179	4,158	3,301	2,139	7,406	3,167	2,322	2,899	133	-	-	760	19,030	4,745	2,525	-	118	1,646
28 2016	164,409	64,150	16,334	10,878	16,366	6,732	3,312	2,232	8,174	2,685	2,155	2,808	-	-	-	717	18,285	5,252	2,393	-	-	1,936
29 2017	168,001	67,988	14,528	9,457	16,936	8,869	3,233	2,773	8,601	2,915	2,207	2,817	-	-	-	1,080	16,869	4,793	2,455	90	-	2,390
30 2018	177,337	73,844	14,030	8,433	17,317	10,354	3,262	3,055	8,308	2,778	2,067	2,802	-	-	-	1,202	19,622	4,525	2,244	157	-	3,337

(2) 入院

年次	総数	内科	小児科	外科	整形外科	産婦人科	眼科	皮膚科	脳神経外科	小児外科	耳鼻咽喉科	泌尿器科	新生児病科	新生児	マンタルクリニック	形成外科	救急科	リハビリテー ション科	麻酔科	I V R 科	血液腫瘍 免疫科	心臓血管 外科
平成 26年 2014	75,701	25,600	4,104	11,190	15,364	264	209	-	11,836	1,172	-	48	-	-	-	-	52	-	-	68	474	5,320
27 2015	99,877	50,745	4,414	11,994	13,277	2,059	124	-	9,591	1,462	-	44	-	-	-	-	24	105	-	-	256	5,782
28 2016	101,672	51,343	4,298	9,991	12,758	3,505	132	-	10,913	781	-	25	-	-	-	-	90	356	-	-	-	7,480
29 2017	102,173	47,987	4,245	9,504	13,291	5,094	106	-	12,168	1,088	-	32	-	-	-	-	33	196	-	5	-	8,424
30 2018	102,913	49,886	4,609	7,927	11,611	6,484	70	-	12,041	1,148	-	33	-	-	-	-	55	70	-	30	-	8,949

資料 東京ベイ・浦安市川医療センター

10-6 母子保健活動状況

年度	母子健康手 帳交付数	母子健康教 育受講者数	新生児・妊産婦 訪問指導延人数		健康 診 査 受 診 者 数								育児相談 延人数	母子保健推進員活動		妊娠出産包括支援事業							
			新生児・乳児等	妊産婦	妊婦一般	産婦	乳児一般	1歳6か月児	3歳児	2歳6か月児歯科	幼児歯科	訪問数		推進員数	産後ケア事業利用延人数		産前・産後 サポート事業 訪問延人数						
															宿泊型	日帰り型		個別	集団				
平成 25年度	1,460	767	1,314	1,357	17,107	-	3,654	1,293	1,442	-	453	2,099	1,232	29	-	-	-	-	-	-	-	-	-
26	1,498	814	1,269	1,383	16,695	-	3,717	1,297	1,353	333	33	2,299	1,236	29	77	12	-	-	-	-	-	6	
27	1,404	925	1,268	1,377	16,368	-	3,627	1,325	1,213	699	-	2,333	1,098	29	211	110	-	-	-	-	-	172	
28	1,520	762	1,262	1,263	17,840	-	3,636	1,335	1,308	757	-	2,458	1,258	30	371	196	1,144	-	-	-	-	338	
29	1,464	732	1,335	1,342	17,065	1,045	3,642	1,333	1,264	739	-	2,588	1,265	30	532	218	1,597	-	-	-	-	225	

資料 母子保健課

10-7 健康診査事業実施状況

(1) 健康増進法による健康診査 単位：人

種 別	平成25年 2013	平成26年 2014	平成27年 2015	平成28年 2016	平成29年 2017
胃 がん 検 診	5,695	6,022	6,539	6,573	6,548
胃がん検診精密検査	95	82	64	84	49
子宮頸部がん検診	10,375	10,504	11,224	11,064	11,304
子宮体部がん検診	1,992	2,224	2,307	2,198	2,156
子宮がん検診精密検査	236	282	273	229	199
乳 がん 検 診 (マンモグラフィ)	3,481	3,450	3,837	3,838	4,045
乳がん検診精密検査 (マンモグラフィ)	262	221	281	274	257
乳がん検診(超音波)	3,723	3,650	3,816	4,061	4,249
乳がん検診精密検査 (超音波)	186	168	224	119	99
肺 がん 検 診	17,071	17,539	18,038	17,103	17,179
肺がん検診精密検査	129	109	141	150	137
大腸 がん 検 診	16,144	16,468	17,160	16,252	16,226
大腸がん検診精密検査	599	771	705	666	677
前立腺がん検診	6,196	6,415	6,661	6,362	6,426
前立腺がん検診精密検査	281	299	337	320	337
成人 歯 科 健 診	1,734	2,003	2,111	1,988	2,087
特 定 健 康 診 査	365	348	352	394	363

(2) 高齢者医療確保法による健康診査 単位：人

種 別	平成25年 2013	平成26年 2014	平成27年 2015	平成28年 2016	平成29年 2017
特 定 健 康 診 査	10,220	10,045	10,194	9,263	8,759
後期高齢者健康診査	3,790	4,149	4,405	4,546	4,940

注 平成20年度から高齢者医療確保法により新たに始まった医療制度で、資料 健康増進課
 特定健康診査は国民健康保険加入者に実施。 国保年金課
 後期高齢者健康診査は千葉県後期高齢者医療広域連合から委託され実施。

10-8 健康増進事業実施状況

年 度	健 康 手 帳	健 康 教 育	健 康 相 談
	冊	回	人
平成 25 年度	6,360	181	5,047
26	5,556	173	6,214
27	6,107	163	5,729
28	6,042	174	6,018
29	8,630	163	5,688

資料 健康増進課

10-9 予防接種実施状況

単位：人

接 種 名	平成 25 年 2013	平成 26 年 2014	平成 27 年 2015	平成 28 年 2016	平成 29 年 2017
A 類 疾 病					
ポリオ(不活化ワクチン)	2,508	1,242	359	203	82
4 種 混 合 (百日せき・ジフテリア・破傷風・ポリオ)	4,286	5,144	5,237	5,314	5,419
三 種 混 合 (百日せき・ジフテリア・破傷風)	1,296	204	1	-	-
二 種 混 合 (ジフテリア・破傷風)	1,376	1,240	1,349	1,311	1,206
日 本 脳 炎	6,355	6,427	5,247	6,152	6,121
風 し ん	1	2	-	-	-
麻 し ん	-	-	-	-	-
麻 し ん 風 し ん 混 合	2,766	2,845	2,717	2,776	2,666
B C G	1,189	1,279	1,337	1,276	1,345
ヒ ブ	5,773	5,326	5,253	5,298	5,393
小 児 肺 炎 球 菌	5,515	5,319	5,287	5,267	5,411
子 宮 頸 がん 予 防	515	31	10	14	5
水 痘	-	2,665	2,677	2,601	2,455
B 型 肝 炎 (平成28年10月1日より開始)	-	-	-	2,141	4,047
B 類 疾 病					
高 齢 者 肺 炎 球 菌	-	2,165	1,689	1,962	2,123
インフルエンザ(高齢者等)	12,845	14,072	14,567	15,284	15,193

資料 健康増進課
母子保健課

10-10 結核予防事業実施状況

単位：人

種 別	平成 25 年 2013	平成 26 年 2014	平成 27 年 2015	平成 28 年 2016	平成 29 年 2017
結 核 検 診	19	25	17	18	21
精 密 検 査	3	3	1	5	2

資料 健康増進課

10-11 献血事業実施状況

年 度	平成 25 年	平成 26 年	平成 27 年	平成 28 年	平成 29 年
本 数	3,757	4,012	3,562	3,860	3,447

注 200ml献血1本、400ml献血2本として換算。資料 健康増進課

10-12 感染症患者発生状況

単位：人

病 名	平成 25 年 2013	平成 26 年 2014	平成 27 年 2015	平成 28 年 2016	平成 29 年 2017
総数	35	25	30	19	23
二類感染症	31	24	28	14	11
急性灰白髄炎	-	-	-	-	-
結核	31	24	28	14	11
ジフテリア	-	-	-	-	-
重症急性 呼吸器症候群	-	-	-	-	-
三類感染症	4	1	2	5	12
コレラ	-	-	-	-	-
細菌性赤痢	1	1	-	-	-
腸管出血性大腸菌 感染症	2	-	2	5	12
その他	-	-	-	-	-
腸チフス	-	-	-	-	-
パラチフス	1	-	-	-	-

資料 健康増進課
(千葉県市川保健所「事業年報」)

10-13 歯科衛生教育実施状況

年 度	保育園		幼稚園・こども園		小学校 <small>2年, 5年, 特別支援学級</small>		中学校 <small>1年生, 特別支援学級</small>		こども発達センター		障がい者福祉センター		ピーパー教室	
	園数	受講者数	園数	受講者数	校数	受講者数	校数	受講者数	回数	受講者数	回数	受講者数	回数	受講者数
平成 25 年度	18	1,222	16	園児 1,444 保護者 698	18	児童 3,467	8	生徒 1,393	2	園児 27	2	利用者 94	12	1 歳児 377
26	18	1,257	15	園児 1,357 保護者 672	18	児童 3,513	9	生徒 1,398	2	園児 38	3	利用者 職員 99	12	1 歳児 339
27	20	1,284	14	園児 1,244 保護者 635	17	児童 3,235	9	生徒 1,392	2	園児 38	3	利用者 職員 90	12	1 歳児 393
28	21	1,168	21	園児 1,116 保護者 554	17	児童 3,210	9	生徒 1,374	2	園児 28	3	利用者 職員 90	12	1 歳児 431
29	23	1,304	14	園児 960 保護者 490	17	児童 3,172	9	生徒 1,324	2	園児 32		利用者 職員 83	12	1 歳児 387

資料 母子保健課

10-14 休日救急歯科診療所実施状況

年 度	受診者数	診療日数	一日平均 受診者数
平成 25 年度	人 262	日 71	人 3.7
26	225	71	3.2
27	200	71	2.8
28	191	71	2.7
29	239	71	3.4

資料 健康増進課

10-15 狂犬病予防状況

年度	登録頭数	予防注射延頭数	咬傷犬被害数	引き取り頭数
平成 25 年度	5,511	4,280	3	(犬) - (猫) 20
26	5,570	4,335	1	(犬) - (猫) -
27	5,671	4,303	2	(犬) 1 (猫) 9
28	5,674	4,370	3	(犬) - (猫) -
29	5,625	4,510	1	(犬) - (猫) -

注 咬傷犬被害数及び引き取り頭数は 資料 総務課
市川健康福祉センター(市川保健所)の集計による。 環境衛生課

10-16 集団資源回収状況

年度	回収団体数					回収量 (kg)	奨励金 (円)
	自治会	子供会	P.T.A	その他	計		
平成 25 年度	69	19	13	22	123	5,075,987	25,379,935
26	69	18	13	21	121	4,802,185	24,010,925
27	70	17	13	21	121	4,650,360	23,251,800
28	70	17	13	21	121	4,372,710	21,863,550
29	70	16	13	21	120	4,164,165	29,207,575

資料 ごみゼロ課

10-17 公害苦情状況

年月	総数	大気汚染	水質汚濁	騒音・振動	悪臭	その他
平成 25 年度	86	10	3	37	9	27
26	72	5	1	41	11	14
27	56	9	1	37	7	2
28	62	9	2	41	7	3
29	68	7	4	37	10	10
4 月	1	-	-	1	-	-
5 月	5	1	-	3	-	1
6 月	4	-	1	1	1	1
7 月	10	1	-	6	2	1
8 月	6	2	-	1	1	2
9 月	8	1	1	4	1	1
10 月	4	-	1	3	-	-
11 月	9	-	-	8	1	-
12 月	4	1	-	3	-	-
1 月	2	-	-	-	1	1
2 月	5	-	1	3	-	1
3 月	10	1	-	4	3	2

資料 環境保全課

10-18 大気汚染物質測定結果(月平均値)

年度	二酸化硫黄 (SO ₂) (ppm)	オキシダント(O ₃) 昼間の1時間値 が0.12ppm以上 の日数	浮遊粒子状物質 (SPM) (mg/m ³)	一酸化窒素 (NO) (ppm)	二酸化窒素 (NO ₂) (ppm)	窒素酸化物 (NO+NO ₂) (ppm)	一酸化炭素 (CO) (ppm)	非メタン 炭化水素 (NON-CH ₄) (ppmc)	メタン (CH ₄) (ppmc)	全炭化水素 (THC) (ppmc)	微小粒子 状物質 (PM2.5) (μg/m ³)
平成 25 年度	0.001	2	0.021	0.007	0.019	0.026	0.4	0.15	1.93	2.08	-
26	0.001	-	0.022	0.006	0.019	0.025	0.4	0.18	1.93	2.11	14.2
27	0.001	1	0.023	0.005	0.019	0.024	0.5	0.15	1.95	2.10	12.5
28	0.001	-	0.018	0.006	0.017	0.023	0.5	0.13	1.98	2.11	10.9
29	0.001	2	0.018	0.005	0.018	0.023	0.3	0.13	1.98	2.10	11.7
4 月	0.001	-	0.019	0.002	0.016	0.019	0.3	0.09	1.93	2.02	12.0
5 月	0.002	-	0.021	0.002	0.015	0.017	0.3	0.09	1.89	1.98	13.2
6 月	0.002	-	0.017	0.002	0.014	0.016	0.3	0.09	1.96	2.05	11.4
7 月	0.003	1	0.021	0.005	0.015	0.020	0.2	0.07	1.87	1.94	11.9
8 月	0.001	1	0.019	0.003	0.013	0.016	0.2	0.08	1.90	1.98	9.2
9 月	0.001	-	0.018	0.002	0.014	0.016	0.3	0.11	1.98	2.08	8.8
10 月	0.001	-	0.017	0.003	0.016	0.019	0.3	0.12	1.98	2.10	9.4
11 月	0.001	-	0.020	0.009	0.025	0.034	0.4	0.20	2.03	2.23	14.8
12 月	0.001	-	0.016	0.015	0.025	0.040	0.4	0.21	2.05	2.26	13.8
1 月	0.001	-	0.014	0.011	0.023	0.034	0.4	0.18	2.06	2.24	11.6
2 月	0.001	-	0.014	0.005	0.022	0.027	0.3	0.14	2.05	2.19	11.0
3 月	0.001	-	0.020	0.003	0.020	0.024	0.3	0.13	1.99	2.12	12.3

資料 環境保全課

10-19 水質検査結果

項目	地点	平成25年度	平成26年度	平成27年度	平成28年度	平成29年度	環境目標値
pH (水素イオン濃度指数)	境川A	7.9	7.9	7.7	7.7	8.0	-
	境川B	7.9	7.8	7.7	7.5	7.8	-
	猫実川	7.6	7.8	7.4	7.8	7.7	-
	堀江川	7.8	7.7	7.4	7.8	7.8	-
	見明川	7.6	7.7	7.4	7.8	7.7	-
BOD (生物化学的酸素要求量) ※75%水質値	境川A	2.5	5.1	7.4	2.3	2.5	5mg/l以下
	境川B	3.0	7.8	9.8	3.1	1.9	5mg/l以下
	猫実川	3.9	4.2	3.6	3.7	2.5	10mg/l以下
	堀江川	5.0	3.6	4.2	3.1	4.3	10mg/l以下
	見明川	2.4	3.8	2.7	2.6	1.6	5mg/l以下
DO (溶存酸素量)	境川A	7.6	8.6	8.5	7.3	8.6	-
	境川B	14.0	8.3	10.6	7.8	8.6	-
	猫実川	4.8	5.8	5.8	7.5	6.3	-
	堀江川	8.7	7.8	7.1	8.4	9.7	-
	見明川	9.7	9.2	9.5	9.5	7.5	-
SS (浮遊物質)	境川A	2.8	4.9	4.3	9.8	9.2	-
	境川B	7.2	9.6	14.1	9.2	8.9	-
	猫実川	2.1	1.9	2.8	3.4	2.7	-
	堀江川	5.0	2.7	6.4	4.9	4.1	-
	見明川	7.3	10.8	7.4	8.9	7.5	-
T-N (全窒素)	境川A	1.6	1.7	1.6	1.5	1.4	-
	境川B	2.5	2.4	2.5	2.3	2.4	-
	猫実川	1.9	2.2	2.2	2.5	2.2	-
	堀江川	1.8	1.9	1.6	1.9	2.4	-
	見明川	2.0	2.2	2.2	1.4	1.8	-
T-P (全りん)	境川A	0.26	0.27	0.35	0.23	0.20	-
	境川B	0.25	0.36	0.33	0.22	0.17	-
	猫実川	1.10	1.25	1.08	0.76	0.82	-
	堀江川	0.47	0.41	0.37	0.38	0.64	-
	見明川	0.14	0.15	0.15	0.15	0.16	-

注 河川におけるBODの環境基準値や環境目標値の達成状況は75%水質値で評価する。資料 環境保全課

10-20 光化学スモッグ発令件数及び被害人員

年度・月	予報	注意報	警報	被害件数	被害人員
平成 25年度	-	7	-	-	-
26	-	6	-	-	-
27	-	9	-	-	-
28	-	-	-	-	-
29	-	4	-	-	-
4月	-	-	-	-	-
5月	-	-	-	-	-
6月	-	-	-	-	-
7月	-	3	-	-	-
8月	-	1	-	-	-
9月	-	-	-	-	-
10月	-	-	-	-	-
11月	-	-	-	-	-
12月	-	-	-	-	-
1月	-	-	-	-	-
2月	-	-	-	-	-
3月	-	-	-	-	-

資料 環境保全課

注 下記の発令基準は、「千葉県大気汚染緊急時対策実施要綱」に定めるところによる。
 (光化学スモッグ緊急時における発令基準)
 予報：気象条件並びに各種汚染物質濃度を検討し、オキシダントによる大気汚染の状況が悪化するおそれがあると判断されるとき、判断した当日の11時までに発令。
 注意報：オキシダントによる大気汚染の状況が悪化し、基準測定局における測定値が0.12ppm以上である状態になり、かつ気象条件からみてこの状態が継続すると判断されるとき、発令。
 警報：注意報の状態がさらに悪化し、基準測定局における測定値が0.24ppm以上である状態になり、かつ気象条件からみてこの状態が継続すると判断されるとき、発令。

10-21 一般廃棄物発生状況

単位：kg

年次	計	可燃物	不燃物	粗大ごみ	資源ごみ
平成 26年	59,034,710	49,890,090	1,963,420	2,201,370	4,979,830
27	58,954,990	49,835,200	1,929,770	2,241,400	4,948,620
28	58,379,070	49,335,110	1,839,720	2,227,850	4,976,390
29	58,070,300	49,194,680	1,817,920	2,163,560	4,894,140
30	58,124,150	49,535,030	1,687,780	2,082,520	4,818,820
1月	4,577,410	3,864,910	149,400	152,720	410,380
2月	3,953,710	3,365,470	113,280	130,940	344,020
3月	4,876,280	4,140,030	128,820	183,430	424,000
4月	4,818,440	4,080,780	151,890	180,290	405,480
5月	5,100,730	4,346,960	143,210	199,760	410,800
6月	4,815,870	4,130,440	140,820	164,300	380,310
7月	5,072,340	4,351,190	134,570	172,780	413,800
8月	4,974,780	4,238,330	137,650	176,890	421,910
9月	4,725,360	4,039,100	142,010	160,760	383,490
10月	5,322,430	4,580,180	144,930	183,880	413,440
11月	4,778,820	4,096,860	139,920	161,710	380,330
12月	5,107,980	4,300,780	161,280	215,060	430,860

注 不燃物には有害ごみも含む。資料 クリーンセンター

10-22 し尿等収集状況

単位：kl

年次	計	し尿	浄化槽汚泥
平成 26年	2,961	680	2,281
27	3,028	672	2,356
28	2,857	611	2,246
29	2,739	650	2,090
30	2,836	612	2,224
1月	134	48	86
2月	262	57	204
3月	360	50	310
4月	198	46	152
5月	235	75	160
6月	194	47	147
7月	276	45	231
8月	177	50	127
9月	152	46	106
10月	235	52	184
11月	295	48	247
12月	318	48	270

資料 クリーンセンター

10-23 市内幹線道路自動車騒音調査結果

単位：デシベル

地 点	項 目	調 査 期 間	
		平成30年1月30日・31日、2月5日	
		昼	夜
主要地方道市川浦安線 (当代島3-4付近)	等価騒音レベル平均値	69	64
	環境基準	70	65
	要請限度	75	70
一般県道浦安停車場線 (北栄3-27付近)	等価騒音レベル平均値	69	67
	環境基準	70	65
	要請限度	75	70
一般国道357号線 (富岡1-10付近)	等価騒音レベル平均値	74	73
	環境基準	70	65
	要請限度	75	70
一般国道357号線 (東野3-41付近)	等価騒音レベル平均値	72	70
	環境基準	70	65
	要請限度	75	70
市道幹線5号 (弁天2-2付近)	等価騒音レベル平均値	69	67
	環境基準	70	65
	要請限度	75	70
一般県道西浦安停車場線 (弁天2-37付近)	等価騒音レベル平均値	69	63
	環境基準	70	65
	要請限度	75	70
市道幹線6号 (舞浜2-46付近)	等価騒音レベル平均値	66	62
	環境基準	70	65
	要請限度	75	70
市道幹線6号 (舞浜3-19付近)	等価騒音レベル平均値	70	67
	環境基準	70	65
	要請限度	75	70

資料 環境保全課

10-24 市内幹線道路交通振動調査結果

単位：デシベル

地 点	項 目	調 査 期 間	
		平成30年1月30日・31日、2月5日	
		昼	夜
主要地方道市川浦安線 (当代島3-4付近)	平均値	33	27
	要請限度	65	60
一般県道浦安停車場線 (北栄3-27付近)	平均値	44	39
	要請限度	65	60
一般国道357号線 (富岡1-10付近)	平均値	49	47
	要請限度	65	60
一般国道357号線 (東野3-41付近)	平均値	50	49
	要請限度	65	60
市道幹線5号 (弁天2-2付近)	平均値	49	45
	要請限度	65	60
一般県道西浦安停車場線 (弁天2-37付近)	平均値	45	36
	要請限度	65	60
市道幹線6号 (舞浜2-46付近)	平均値	45	42
	要請限度	65	60
市道幹線6号 (舞浜3-19付近)	平均値	44	39
	要請限度	65	60

資料 環境保全課

11 社会・福祉

11-1 生活保護の状況

単位：円

年 度	総 数		生活扶助	住宅扶助	教育扶助	介護扶助	医療扶助	出産扶助	生業扶助	葬祭扶助	就労自立給付金	保護施設事務費
	人員(延)	金 額	金 額	金 額	金 額	金 額	金 額	金 額	金 額	金 額	金 額	金 額
平成 25年度	15,991	2,249,776,129	748,318,462	508,312,490	12,922,933	40,428,217	922,018,882	1,566,440	7,015,570	5,261,955	-	3,931,180
26	16,180	2,494,704,254	763,551,369	510,337,618	13,445,818	45,448,561	1,147,254,477	5,500	7,818,621	2,500,890	618,360	3,723,040
27	16,565	2,272,258,725	742,864,746	518,724,534	13,959,141	42,063,122	939,695,879	406,900	6,473,711	2,565,694	1,193,244	4,311,754
28	16,967	2,364,813,451	777,822,046	545,002,484	14,099,269	44,389,564	968,512,126	77,280	6,885,042	2,236,506	1,751,314	4,037,820
29	17,946	2,494,375,085	800,641,442	565,062,710	14,711,411	42,289,609	1,053,848,838	1,410,100	6,386,422	3,337,542	1,036,831	5,650,180

資料 社会福祉課

11-2 障がい者状況

(各年度3月31日現在)

年 度	身 体 障 が い 者 数							身体障害者 手帳交付数	知 的 障 が い 者 数			療育手帳 交付数	精神障がい者 総数	精神障害者 手帳交付数
	総 数	肢体不自由	視覚障がい	聴覚障がい	言語障がい	内部障がい	総 数		A(重度)	B(中軽度)				
平成 25年度	2,837	1,519	177	165	37	939	273	660	264	396	41	617	104	
26	2,869	1,501	181	162	61	964	198	680	266	414	34	695	101	
27	2,918	1,542	178	150	38	1,010	191	716	280	436	38	780	116	
28	2,955	1,535	187	174	40	1,019	199	733	287	446	45	850	110	
29	3,013	1,526	192	178	41	1,076	204	763	302	461	39	934	138	

資料 障がい福祉課

11-3 募 金 実 績 の 推 移

単位：円

年 度	総 数	日赤社資	赤い羽根 共同募金	歳末たすけ あい募金	緑の募金
平成 25年度	16,464,145	5,025,768	5,068,653	6,369,724	369,931
26	15,210,609	4,786,591	4,055,787	6,032,428	335,803
27	14,627,638	4,144,283	4,303,682	5,879,743	299,930
28	13,932,030	4,400,424	4,180,751	5,062,444	288,411
29	14,449,628	4,431,157	4,224,736	5,396,325	397,410

注 各募金の実施団体は、次のとおり。
 日赤社資は、日本赤十字社浦安市地区。
 赤い羽根共同募金、歳末たすけあい募金は、千葉県共同募金会浦安市支会。
 緑の募金は、千葉県緑化推進委員会。

資料 社会福祉課
みどり公園課

11-4 総合福祉センター利用状況

年 度	身体障がい者福祉センター		こども発達センター			
	利 用 者 実 人 数	利 用 者 延 人 数	児童発達支援実績		個別相談等実績	
			在園児数	利 用 延 園 児 数	相 談 ・ 指 導 相 談 ・ 指 導 実 件 数 延 件 数	相 談 ・ 指 導 相 談 ・ 指 導 実 件 数 延 件 数
平成25年度	56	3,059	54	4,627	685	8,330
26	63	4,304	51	4,946	659	6,501
27	63	4,626	55	5,623	986	6,866
28	63	4,087	54	4,366	1,034	8,316
29	60	4,133	56	4,282	1,352	9,140

資料 身体障がい者福祉センター：障がい事業課
こども発達センター

年 度	児童センター						地域福祉センター	
	総数	幼児	小学生	中学生	高校生	大人 (付添)	利用 件数	利 用 延人数
平成25年度	90,724	22,526	42,896	3,525	298	21,479	1,524	20,599
(東野・高洲)	(50,108・40,616)	(12,884・9,642)	(22,873・20,023)	(1,759・1,766)	(98・200)	(12,494・8,985)		
26	90,758	23,701	39,983	4,120	245	22,709	1,747	22,118
	(50,501・40,257)	(13,352・10,349)	(21,743・18,240)	(2,208・1,912)	(48・197)	(13,150・9,559)		
27	89,814	22,799	41,281	2,875	519	22,340	1,621	21,771
	(51,869・37,945)	(13,915・8,884)	(22,392・18,889)	(1,667・1,208)	(248・271)	(13,647・8,693)		
28	89,889	23,909	39,372	3,505	212	22,891	1,604	21,426
	(47,870・42,019)	(13,110・10,799)	(20,200・19,172)	(1,877・1,628)	(138・74)	(12,545・10,346)		
29	93,289	24,783	41,315	3,386	651	23,154	1,488	18,700
	(45,893・47,396)	(12,994・11,789)	(19,023・22,292)	(1,334・2,052)	(547・104)	(11,995・11,159)		

資料 児童センター
社会福祉課

11-5 介護保険在宅サービス利用状況

年 度	高齢者デイサービスセンター						老人短期入所施設 (ショートステイ)	
	猫実高齢者デイ サービスセンター		高洲高齢者デイ サービスセンター		浦安駅前高齢者デイ サービスセンター			
	利用者 実人数	利用者 延人数	利用者 実人数	利用者 延人数	利用者 実人数	利用者 延人数	実利用 者数	延日数
平成 25年度	96	5,653	93	4,747	79	5,191	285	14,569
26	83	5,644	93	4,972	74	5,235	296	14,829
27	84	5,509	91	5,154	82	4,749	305	14,393
28	87	5,468	96	5,297	74	5,229	345	16,126
29	92	5,469	98	5,629	57	4,671	371	15,399

資料 高齢者福祉課

11-6 介護保険被保険者数

(年度末現在)

年 度	第1号被保険者
平成 25年度	23,931
26	25,355
27	26,549
28	27,527
29	28,366

資料 介護保険課

11-7 地域包括支援センター状況

○総合相談

年 度	猫実		新浦安駅前		高洲		富岡	
	実件数	延件数	実件数	延件数	実件数	延件数	実件数	延件数
平成 25 年度	892	3,341	1,063	3,935	-	-	-	-
26	1,193	4,578	1,069	4,215	-	-	-	-
27	909	4,464	1,892	4,905	-	-	-	-
28	1,604	5,218	1,288	4,955	481	2,171	-	-
29	1,229	4,118	1,965	4,470	751	2,442	466	2,761

○指定介護予防支援事業

年 度	猫実			新浦安駅前			高洲			富岡		
	二次予防事業対象者		要支援者	二次予防事業対象者		要支援者	二次予防事業対象者		要支援者	二次予防事業対象者		要支援者
	実件数	延件数	延件数	実件数	延件数	延件数	実件数	延件数	延件数	実件数	延件数	延件数
平成 25 年度	60	60	3,138	61	61	2,780	-	-	-	-	-	-
26	57	57	3,685	58	58	3,391	-	-	-	-	-	-
27	77	77	4,121	79	79	3,401	-	-	-	-	-	-
28	44	44	4,474	29	29	2,694	12	12	1,101	-	-	-
29	-	-	2,989	-	-	1,772	-	-	983	-	-	1,330

注 要支援者のケアプランについては指定介護予防支援事業所として実施。
二次予防対象者把握事業は平成28年度で廃止。

○包括的・継続的マネジメント（ケアマネジャー支援）

年 度	猫実		新浦安駅前		高洲		富岡	
	実件数	延件数	実件数	延件数	実件数	延件数	実件数	延件数
平成 25 年度	81	116	83	123	-	-	-	-
26	68	125	64	93	-	-	-	-
27	121	195	93	123	-	-	-	-
28	112	248	76	102	42	161	-	-
29	64	126	86	104	37	88	24	114

資料 高齢者包括支援課

11-8 老人福祉センター利用状況

年 度	開館日数	1日平均利用者数	利用者延数
平成 25 年度	288	550	158,934
26	292	561	164,080
27	292	579	169,205
28	291	601	174,803
29	291	601	174,814

資料 高齢者福祉課

11-9 介護保険認定者の状況

(年度末現在)

年 度	年 度	実 人 数	総 数	要支援1	要支援2	要介護1	要介護2	要介護3	要介護4	要介護5
				実人数	構成比(%)	実人数	構成比(%)	実人数	構成比(%)	実人数
平成 25 年度	実人数	3,246	547	389	714	548	389	335	324	
	構成比(%)	100	16.8	12.0	22.0	16.9	12.0	10.3	10.0	
26	実人数	3,453	638	414	751	533	403	378	336	
	構成比(%)	100	18.5	12.0	21.8	15.4	11.7	10.9	9.7	
27	実人数	3,599	734	414	792	538	421	383	317	
	構成比(%)	100	20.4	11.5	22.1	14.9	11.7	10.6	8.8	
28	実人数	3,739	804	375	849	551	405	431	324	
	構成比(%)	100	21.5	10.0	22.8	14.7	10.8	11.5	8.7	
29	実人数	3,755	738	320	948	548	416	446	339	
	構成比(%)	100	19.7	8.5	25.2	14.6	11.1	11.9	9.0	

資料 介護保険課

11-10 介護保険施設サービス

年 度	介護老人福祉施設	
	浦安市特別養護老人ホーム	
	利用者実人数	利用者延人数
平成 25 年度	130	1,215
26	127	1,215
27	120	1,212
28	124	1,209
29	136	1,225

資料 高齢者福祉課

11-11 障がい者福祉施設の利用状況

年 度	障がい者福祉センター		障がい者等一時ケアセンター				ソーシャルサポートセンター		障がい者就労支援センター	
	利用者実人数	利用者延人数	利用者実人数	利用者延人数	契約者数	利用延べ時間(時間)	利用者実人数	利用者延人数	登録者数(累計)	就職者数
平成25年度	105	21,205	74	2,136	191	12,199	83	3,878	264	28
26	106	22,199	90	2,270	194	12,620	72	3,993	285	19
27	107	21,670	92	2,545	211	14,033	71	3,544	311	16
28	103	21,539	84	2,519	121	13,311	76	2,888	346	38
29	103	21,347	84	2,396	143	14,269	60	3,157	379	22

資料 障がい事業課

11-12 国民健康保険加入状況

(各年3月31日現在)

年 次	総世帯数	国保世帯数	割 合	総人口	被保険者数	割 合
平成 26 年	74,042	21,307	28.8	162,952	35,233	21.6
27	75,191	21,276	28.3	163,719	34,577	21.1
28	76,713	20,919	27.3	165,411	33,428	20.2
29	78,271	20,036	25.6	167,463	31,278	18.7
30	79,695	19,219	24.1	168,852	29,454	17.4

注 総世帯数、総人口は住民基本台帳人口による。

資料 国保年金課

11-13 国民健康保険療養諸費の費用額負担区分

年度・内訳	件数	費用額	保険者負担金	一部負担金	結核予防法負担金額	その他の負担金額
平成25年度						
一般 {療養の給付	499,985	9,048,089,846	6,622,396,045	2,125,435,977	-	300,257,824
療養費	20,599	196,799,041	146,847,805	45,179,927	-	4,771,309
退職 {療養の給付	23,672	463,359,850	326,020,481	133,173,832	-	4,165,537
療養費	768	6,436,388	5,006,485	1,429,903	-	-
平成26年度						
一般 {療養の給付	504,183	9,395,901,236	6,867,356,835	2,225,801,517	-	302,742,884
療養費	19,203	180,243,508	131,809,712	44,186,537	-	4,247,259
退職 {療養の給付	17,807	330,798,506	231,364,342	96,794,325	-	2,639,839
療養費	622	5,556,922	3,889,744	1,667,178	-	-
平成27年度						
一般 {療養の給付	510,375	9,371,801,524	6,835,121,010	2,223,612,436	-	313,068,078
療養費	19,060	182,742,158	133,062,559	46,082,885	-	3,596,714
退職 {療養の給付	14,799	337,604,780	236,016,310	94,700,467	-	6,888,003
療養費	526	4,300,783	3,010,471	1,290,312	-	-
平成28年度						
一般 {療養の給付	499,417	9,278,298,271	6,757,386,067	2,201,169,419	-	319,742,785
療養費	17,206	159,565,823	115,923,487	41,335,923	-	2,306,413
退職 {療養の給付	9,075	208,467,385	145,464,331	57,722,503	-	5,280,551
療養費	272	2,509,588	1,756,675	752,913	-	-
平成29年度						
一般 {療養の給付	475,166	9,038,325,415	6,590,174,441	2,170,237,534	-	277,913,440
療養費	15,405	138,989,128	99,907,554	37,657,961	-	1,423,613
退職 {療養の給付	5,208	134,080,848	93,603,193	36,832,353	-	3,645,302
療養費	115	1,295,919	907,123	388,796	-	-

(1)療養の給付の内訳

単位：円

年度・内訳	件数	日数	費用額	受診率	1件当たり 日数	1件当たり 費用額
平成27年度	525,174	626,041	9,709,406,304	1011.3	1.2	18,488
一般診療						
入院	5,256	68,200	2,896,510,270	15.8	13.0	551,086
入院外	264,896	429,567	3,419,836,434	795.5	1.6	12,910
歯科診療	63,796	108,597	814,358,830	191.6	1.7	12,765
食事療養	4,951	170,531	113,544,320	14.9	-	-
薬剤の支給	175,926	213,834	2,087,946,310	528.3	-	11,868
訪問看護	501	3,498	39,605,360	1.5	7.0	79,053
退職診療						
入院	141	1,932	108,723,300	18.2	13.7	771,087
入院外	8,160	10,853	139,557,290	1054.3	1.3	17,103
歯科診療	1,855	3,394	22,162,450	239.7	1.8	11,947
食事療養	162	4,424	4,183,980	20.9	-	-
薬剤の支給	4,643	5,564	62,977,760	599.9	-	13,564
訪問看護	-	-	-	-	-	-
平成28年度	508,492	604,683	9,486,765,656	1020.1	1.2	18,657
一般診療						
入院	5,097	64,505	2,878,845,640	15.9	12.7	564,812
入院外	259,031	412,909	3,483,222,404	807.0	1.6	13,447
歯科診療	61,790	112,521	780,757,860	192.5	1.8	12,636
食事療養	4,838	160,537	106,238,127	15.1	-	-
薬剤の支給	172,925	208,045	1,986,196,480	538.7	-	11,486
訪問看護	574	3,937	43,037,760	1.8	6.9	74,979
退職診療						
入院	111	1,510	80,378,360	22.5	13.6	724,129
入院外	4,703	7,181	73,525,715	952.0	1.5	15,634
歯科診療	1,149	2,120	14,047,970	232.6	1.8	12,226
食事療養	106	3,868	2,560,920	21.5	-	-
薬剤の支給	3,112	3,762	37,954,420	630.0	-	12,196
訪問看護	-	-	-	-	-	-
平成29年度	480,374	565,911	9,172,406,263	1064.9	1.2	19,094
一般診療						
入院	5,076	62,594	2,918,422,210	17.3	12.3	574,945
入院外	245,364	387,726	3,329,681,933	838.0	1.6	13,570
歯科診療	59,174	104,834	743,204,270	202.1	1.8	12,560
食事療養	4,793	156,259	103,412,302	16.4	-	-
薬剤の支給	164,863	197,792	1,895,718,800	563.1	-	11,499
訪問看護	689	4,393	47,885,900	2.4	6.4	69,501
退職診療						
入院	59	695	47,131,950	33.5	11.8	798,847
入院外	2,689	4,669	53,873,560	1527.8	1.7	20,035
歯科診療	612	1,000	7,331,290	347.7	1.6	11,979
食事療養	60	1,623	1,074,188	34.1	-	-
薬剤の支給	1,848	2,254	24,669,860	1050.0	-	13,349
訪問看護	-	-	-	-	-	-

注 各年度の受診率及び1件当りの日数には、薬剤支給件数は含まれない。

(2)療養費の内訳

単位：円

年 度	内 訳	件 数	費 用 額	1 件当たり費用額
平成 25 年度	合 計	21,367	203,235,429	9,512
	{ 一般 退職	20,599 768	196,799,041 6,436,388	9,554 8,381
26	合 計	19,825	185,800,430	9,372
	{ 一般 退職	19,203 622	180,243,508 5,556,922	9,386 8,934
27	合 計	19,586	187,042,941	9,550
	{ 一般 退職	19,060 526	182,742,158 4,300,783	9,588 8,176
28	合 計	17,478	162,075,411	9,273
	{ 一般 退職	17,206 272	159,565,823 2,509,588	9,274 9,226
29	合 計	15,520	140,285,047	9,039
	{ 一般 退職	15,405 115	138,989,128 1,295,919	9,022 11,269

(4)高額療養費の内訳

単位：円

年 度	内 訳	件 数	給 付 額	1 件当たり給付額
平成 25 年度	合 計	12,148	741,739,674	61,059
	{ 一般 退職	11,681 467	695,187,361 46,552,313	59,514 101,267
26	合 計	13,530	805,990,481	155,529
	{ 一般 退職	13,215 315	775,483,773 30,506,708	58,682 96,847
27	合 計	15,379	827,050,981	53,778
	{ 一般 退職	15,013 366	783,941,741 43,109,240	52,218 117,785
28	合 計	16,607	837,757,967	50,446
	{ 一般 退職	16,352 255	812,121,529 25,636,438	49,665 100,535
29	合 計	17,566	839,755,478	47,806
	{ 一般 退職	17,383 183	821,124,287 18,631,191	47,237 101,810

(3)出産育児一時金・葬祭費の内訳

単位：円

年 度	出 産 育 児 一 時 金		葬 祭 費	
	件 数	金 額	件 数	金 額
平成 25 年度	175	71,699,280	187	9,350,000
26	157	66,745,620	177	8,850,000
27	134	56,862,800	173	8,650,000
28	149	58,575,910	152	7,600,000
29	106	47,786,820	140	7,000,000

資料 国保年金課

11-14 保険給付費・保険税及び国庫支出金の関係(被保険者1人当たり)

単位：円

年 度	A 保険 給付費	B 保険税 調定額	C 国庫 支出金	(B+C)=D	B/A (%)	C/A (%)	D/A (%)
平成 25 年度	275,726	91,782	174,544	266,326	33.3	63.3	96.6
26	285,815	91,704	172,120	263,824	32.1	60.2	92.3
27	294,457	97,323	171,233	268,556	33.1	58.2	91.2
28	299,896	97,559	177,913	275,472	32.5	59.3	91.9
29	291,024	108,093	193,497	301,590	37.1	66.5	103.6

注 保険給付費は老人保健拠出金、後期高齢者支援金、前期高齢者納付金を含む。 資料 国保年金課
 保険税は現年課税分。
 国庫支出金は療養給付交付金、前期高齢者交付金を含む。

11-15 後期高齢者医療被保険者数

単位：人 (各年3月31日現在)

年次	75歳以上の方	65歳以上75歳未満の障害認定の方	計
平成 26年 2014	8,570	55	8,625
27 2015	9,120	40	9,160
28 2016	9,797	53	9,850
29 2017	10,681	75	10,756
30 2018	11,391	99	11,490

資料 国保年金課

11-16 国民年金被保険者数

単位：人 (各年3月31日現在)

年次	総数	第1号(強制)	任意	第3号(ザリマンの妻等)
平成 26年 2014	36,087	19,738	478	15,871
27 2015	35,346	19,377	454	15,515
28 2016	34,964	19,281	420	15,263
29 2017	34,084	18,811	377	14,896
30 2018	33,213	18,271	364	14,578

資料 国保年金課

11-17 国民年金受給状況

単位：円

年度	福祉年金		拠出年金(旧法)		基礎年金(新法)	
	受給者数	年金額	受給者数	年金額	受給者数	年金額
平成 25年度	1	398,800	859	324,087,200	4,712	3,059,374,300
26	-	-	751	281,502,700	4,778	3,067,060,100
27	-	-	647	248,617,800	4,807	3,134,652,670
28	-	-	536	209,944,562	4,883	3,207,912,071
29	-	-	467	182,464,230	4,939	3,243,415,856

資料 国保年金課

11-18 保育園等の状況

(各年4月1日現在)

年次	公私の別	施設数	保育士数	保育実施児童数
平成 26年 2014	公立	12	324	1,579
	私立	6	138	746
	計	18	462	2,325
27 2015	公立	12	319	1,523
	私立	9	161	863
	私立認定こども園	1	27	154
	小規模保育事業	1	4	7
	家庭的保育事業	6	3	22
	計	29	514	2,569
28 2016	公立	12	292	1,584
	私立	13	216	1,059
	私立認定こども園	1	28	222
	小規模保育事業	1	5	9
	家庭的保育事業	6	3	30
	計	33	544	2,904
29 2017	公立	12	313	1,573
	私立	14	210	1,202
	私立認定こども園	1	25	217
	小規模保育事業	1	6	12
	家庭的保育事業	6	3	29
	計	34	557	3,033
30 2018	公立	12	336	1,606
	私立	18	278	1,391
	私立認定こども園	1	31	219
	小規模保育事業	1	6	12
	家庭的保育事業	6	3	30
	計	38	654	3,258

注 保育実施児童数は管外委託・受託を除く。

資料 保育幼稚園課

12 教育・文化

12-1 園数、学級数、在園者数、教員数及び職員数

(1) 幼稚園

(各年5月1日現在)

年次	公立										私立									
	園数	学級数	在園者数						教員数 (本務者)	職員数 (本務者)	園数	学級数	在園者数						教員数 (本務者)	職員数 (本務者)
			合計			3歳	4歳	5歳					合計			3歳	4歳	5歳		
			計	男	女								計	男	女					
平成26年 2014	14	73	1,699	908	791	244	695	780	114	14	5	36	856	441	415	276	277	283	50	13
27 2015	14	69	1,599	825	774	289	608	702	122	14	5	35	834	434	400	286	286	262	49	12
28 2016	14	70	1,527	783	744	302	555	670	112	13	5	33	814	420	394	247	281	286	51	11
29 2017	14	69	1,381	699	682	324	478	579	122	14	5	33	849	417	432	303	261	285	50	12
30 2018	14	66	1,300	711	589	322	486	492	113	12	5	33	863	430	433	304	293	266	46	13

(2) 幼保連携型認定こども園

年次	公立										私立											
	園数	学級数	在園者数						教員数 (本務者)	職員数 (本務者)	園数	学級数	在園者数						教員数 (本務者)	職員数 (本務者)		
			合計			0~2歳	3歳	4歳					5歳	合計			0~2歳	3歳			4歳	5歳
			計	男	女									計	男	女						
平成27年 2015	-	-	-	-	-	-	-	-	-	-	1	6	161	96	65	57	37	57	10	43	6	
平成28年 2016	-	-	-	-	-	-	-	-	-	-	1	6	222	129	93	69	40	57	56	49	6	
平成29年 2017	-	-	-	-	-	-	-	-	-	-	1	9	221	120	101	66	43	55	57	51	6	
平成30年 2018	-	-	-	-	-	-	-	-	-	-	1	6	222	123	99	69	40	57	56	59	7	

注 学校基本調査結果

幼保連携型認定こども園については、平成27年5月より開始。

資料 総務課

12-2 学校数、学級数及び児童数等(小学校)

(各年5月1日現在)

年次	学校数	学級数				児童数											帰国児童数	外国人児童数
		計	単式学級	複式学級	特別支援	計			単式学級						複式学級	うち特別支援		
						計	男	女	1学年	2学年	3学年	4学年	5学年	6学年				
平成26年 2014	18	346	330	-	16	10,228	5,186	5,042	1,542	1,693	1,614	1,706	1,816	1,857	-	96	52	74
27 2015	17	337	319	-	18	9,900	5,014	4,886	1,553	1,529	1,682	1,615	1,700	1,821	-	99	42	78
28 2016	17	329	310	-	19	9,640	4,924	4,716	1,502	1,569	1,552	1,685	1,627	1,705	-	107	58	70
29 2017	17	328	308	-	20	9,485	4,850	4,635	1,470	1,527	1,597	1,582	1,672	1,637	-	116	50	79
30 2018	17	323	304	-	19	9,305	4,783	4,522	1,420	1,471	1,546	1,592	1,595	1,681	-	114	55	90

注 学校基本調査結果

資料 総務課

12-3 教 員 数 及 び 職 員 数 (小 学 校)

(各年5月1日現在)

年 次	本 務 教 員 数																					兼務教員数		本 務 職 員 数								
	合計			校長		教頭		主幹教諭		教諭		助教諭		養護教諭		養護助教諭		栄養教諭		講師		兼務教員数		合計			負担法による者				その他	
	計	男	女	男	女	男	女	男	女	男	女	男	女	男	女	男	女	男	女	男	女	男	女	計	男	女	事務職員		学校栄養職員		男	女
																											男	女	男	女		
平成 26 年 2014	483	159	324	15	3	12	6	-	1	106	263	-	-	-	21	-	-	-	1	26	29	11	9	33	6	27	6	17	-	4	-	6
27 2015	469	155	314	13	4	10	7	-	1	111	261	-	-	-	18	-	-	-	2	21	21	12	8	27	8	19	8	12	-	3	-	4
28 2016	461	151	310	14	3	10	8	-	1	102	241	-	-	-	20	-	-	-	2	25	35	6	7	24	5	19	5	14	-	2	-	3
29 2017	460	157	303	12	5	9	9	-	1	109	238	-	-	-	19	-	-	-	2	27	29	11	11	26	5	21	4	15	-	2	1	4
30 2018	452	154	298	11	6	7	10	-	1	113	232	-	-	-	19	-	-	-	2	23	28	7	13	23	5	18	4	14	-	2	1	2

注 学校基本調査結果

資料 総務課

12-4 学 校 数 、学 級 数 及 び 生 徒 数 等 (中 学 校)

(各年5月1日現在)

年 次	学校数	学 級 数				生 徒 数										複式学級	うち特別支援	帰国生徒数	外国人生徒数
		計	単式学級	複式学級	特別支援	単 式 学 級						1学年	2学年	3学年					
						計	男	女	1学年	2学年	3学年								
平成 26 年 2014	公立	9	131	122	-	9	4,208	2,110	2,098	1,402	1,417	1,389	-	43	12	32			
	私立	2	17	17	-	-	497	323	174	152	179	166	-	-	-	-			
27 2015	公立	9	136	125	-	11	4,268	2,206	2,062	1,434	1,410	1,424	-	49	18	23			
	私立	2	15	15	-	-	440	294	146	119	147	174	-	-	-	-			
28 2016	公立	9	133	122	-	11	4,279	2,202	2,077	1,414	1,442	1,423	-	43	19	25			
	私立	2	14	14	-	-	415	289	126	152	118	145	-	-	-	-			
29 2017	公立	9	134	121	-	13	4,209	2,190	2,019	1,343	1,420	1,446	-	62	15	29			
	私立	2	13	13	-	-	384	269	115	120	148	116	-	-	1	-			
30 2018	公立	9	128	117	-	11	4,015	2,032	1,983	1,258	1,333	1,424	-	58	14	23			
	私立	2	13	13	-	-	388	263	125	123	119	146	-	-	1	-			

注 学校基本調査結果

資料 総務課

12-5 教 員 数 及 び 職 員 数 (中 学 校)

(各年5月1日現在)

年 次	本 務 教 員 数																					兼務教員数		本 務 職 員 数													
	合計			校長		副校長		教頭		主幹教諭		指導教諭		教諭		助教諭		養護教諭		養護助教諭		栄養教諭		講師		兼務教員数		合計			負担法による者				その他		
	計	男	女	男	女	男	女	男	女	男	女	男	女	男	女	男	女	男	女	男	女	男	女	男	女	男	女	計	男	女	事務職員		学校栄養職員		男	女	
																															男	女	男	女			
平成 26 年 2014	公立	241	147	94	7	2	-	-	7	2	-	1	-	-	116	71	-	-	-	10	-	-	-	-	17	8	12	6	18	3	15	3	6	-	3	-	6
	私立	37	26	11	-	-	1	-	2	-	1	1	1	2	20	5	-	-	-	2	-	-	-	-	1	1	37	20	1	-	1	-	-	-	-	-	1
27 2015	公立	240	143	97	8	1	-	-	8	1	1	1	-	-	111	72	-	-	-	9	-	-	-	1	15	12	11	7	17	3	14	3	6	-	2	-	7
	私立	36	25	11	-	-	-	1	2	-	2	1	2	1	16	6	-	-	-	2	-	-	-	2	1	35	18	1	-	1	-	-	-	-	-	1	
28 2016	公立	250	148	102	8	1	-	-	8	1	1	1	-	-	109	78	-	-	-	11	-	-	-	1	22	9	10	7	16	4	12	4	5	-	2	-	5
	私立	35	25	10	-	-	1	-	2	-	1	1	2	1	17	6	-	-	-	2	-	-	-	2	-	23	19	1	-	1	-	-	-	-	-	1	
29 2017	公立	256	145	111	9	-	-	-	8	1	1	1	-	-	111	77	-	-	-	11	-	-	-	1	16	20	8	3	15	4	11	4	6	-	1	-	4
	私立	32	22	10	-	-	1	-	2	-	1	1	2	1	15	6	-	-	-	2	-	-	-	1	-	24	15	1	-	1	-	-	-	-	-	1	
30 2018	公立	248	144	104	9	-	-	-	7	3	2	1	-	-	109	76	-	-	-	10	-	-	-	1	17	13	6	7	16	3	13	3	7	-	1	-	5
	私立	31	18	13	-	-	1	-	2	-	1	1	1	2	12	8	-	-	-	2	-	-	-	1	-	21	17	1	-	1	-	-	-	-	-	1	

注 学校基本調査結果

資料 総務課

12-6 中学校進路別卒業生数

(各年3月卒業生)

年次	計			A 高等学校等 進学者		B 専修学校 (高等課程) 進学者		C 専修学校 (一般課程) 等入学者		D 公共職業 能力開発 施設等入学者		E 就職者		F 左記以外 の者、及び 死亡・不詳		再掲					高等学校 進学率 (%)	専修学校 (高等課程) 進学率 (%)	就職率 (%)		
				Aのうち 他県への 進学者		A, B, C及びDのうち 就職者				計	Aのうち	Bのうち	Cのうち	Dのうち											
	計	男	女	男	女	男	女	男	女						男	女	男	女	男	女	(%)	(%)			
平成26年	2014	1,568	805	763	791	760	4	1	-	-	1	-	-	-	9	2	358	1	1	-	-	-	98.9	0.3	0.1
27	2015	1,552	780	772	767	767	2	-	-	2	1	-	-	-	10	3	353	-	-	-	-	-	98.8	0.1	-
28	2016	1,599	856	743	849	736	1	1	-	2	-	-	1	-	5	4	393	-	-	-	-	-	99.1	0.1	0.1
29	2017	1,569	806	763	801	756	-	2	-	-	-	-	-	-	5	5	379	-	-	-	-	-	99.2	0.1	-
30	2018	1,566	856	710	843	703	2	4	-	-	1	-	-	-	10	3	377	-	-	-	-	-	98.7	0.4	-

注 学校基本調査結果

資料 総務課

12-7 学校数、生徒数、教員数及び職員数(高等学校)

(各年5月1日現在)

年次	公立											私立										
	学校数			生徒数		教員数				職員数(本務者)		学校数		生徒数		教員数				職員数(本務者)		
	本校	分校	定時制 併置校 (再掲)	全日制	定時制	本務者		兼務者		全日制	定時制	本校	定時制 併置校 (再掲)	全日制	定時制	本務者		兼務者		全日制	定時制	
						全日制	定時制	全日制	定時制							全日制	定時制	全日制	定時制			
平成26年	2014	2	-	-	1,016	-	91	-	14	-	11	-	2	-	2,713	-	128	-	62	-	11	-
27	2015	2	-	-	1,040	-	93	-	12	-	12	-	2	-	2,750	-	125	-	65	-	11	-
28	2016	2	-	-	1,072	-	89	-	11	-	12	-	2	-	2,792	-	124	-	68	-	11	-
29	2017	2	-	-	1,100	-	89	-	14	-	12	-	2	-	2,694	-	131	-	64	-	11	-
30	2018	2	-	-	1,106	-	87	-	11	-	12	-	2	-	2,560	-	129	-	64	-	10	-

注 学校基本調査結果

資料 総務課

12-8 高等学校進路別卒業生数

(各年3月卒業生)

年次	計			A 大学等 進学者		B 専修学校 (専門課程) 進学者		C 専修学校 (一般課程) 等入学者		D 公共職業 能力開発 等入学者		E 就職者		F 一時的な 仕事に就いた者		G 左記以外 の者		H 死亡 不詳	大学等 進学率 (%)	専門学校 (専門課程) 進学率 (%)	就職率 (%)	
				男	女	男	女	男	女	男	女	男	女	男	女	男	女					
平成26年	2014	1,291	788	503	540	298	89	99	7	1	1	-	37	37	-	-	114	55	-	64.9	14.6	5.7
27	2015	1,202	745	457	501	254	92	110	7	6	-	-	49	42	1	14	95	31	-	62.8	16.8	7.6
28	2016	1,175	720	455	483	230	111	151	42	17	-	-	60	39	1	4	23	14	-	60.7	22.3	8.4
29	2017	1,157	685	472	477	263	55	79	61	56	2	-	68	43	2	6	20	25	-	64.0	11.6	9.6
30	2018	1,247	792	455	515	267	96	112	71	15	3	-	65	35	3	6	39	20	-	62.7	16.7	8.0

注 学校基本調査結果

資料 総務課

12-9 公立学校経費

12-10 小中学生別男女別体位状況

		単位：千円		
年 度	総 額	小学校	中学校	
平成 25年度	6,149,863	2,895,107	3,254,756	
26	8,348,819	4,541,616	3,807,203	
27	6,654,390	3,556,465	3,097,925	
28	5,351,228	3,141,850	2,209,378	
29	5,528,960	3,192,616	2,336,344	
公 費	5,528,960	3,192,616	2,336,344	
国 県 支 出 金	147,693	11,842	135,851	
市 町 村 支 出 金	4,872,467	2,943,674	1,928,793	
地 方 債	508,800	237,100	271,700	
公費に組入れ寄付金	-	-	-	
P T A 寄 付 金	-	-	-	
そ の 他 の 寄 付 金	-	-	-	
公費のうち消費的支出	3,392,758	2,123,155	1,269,603	
人 件 費	922,817	611,192	311,625	
教 育 活 動 費	499,293	310,671	188,622	
管 理 費	652,385	471,792	180,593	
補 助 活 動 費	1,015,322	583,957	431,365	
所 定 支 払 金	302,941	145,543	157,398	
公費のうち資本的支出	1,547,227	797,703	749,524	
土 地 費	-	-	-	
建 築 費	1,449,251	730,693	718,558	
設 備 ・ 備 品 費	75,546	54,630	20,916	
図 書 購 入 費	22,430	12,380	10,050	
公費のうち債務償還費	588,975	271,758	317,217	

資料 教育総務課

		単位：cm								
		(1) 身 長 (男子)								
年 度	小 学 生	小 学 生						中 学 生		
		1年	2年	3年	4年	5年	6年	1年	2年	3年
平成 25年度	浦安市	116.9	123.0	128.7	134.2	138.8	145.5	151.9	159.4	164.8
	全 国	116.6	122.4	128.2	133.6	139.0	145.0	152.3	159.5	165.0
26	浦安市	117.2	122.7	128.6	133.9	139.5	144.8	153.1	159.3	165.3
	全 国	116.5	122.4	128.0	133.6	138.9	145.1	152.5	159.7	165.1
27	浦安市	117.4	123.1	128.5	134.0	139.4	145.4	152.4	160.6	165.3
	全 国	116.5	122.5	128.1	133.5	138.9	145.2	152.6	159.8	165.1
28	浦安市	117.1	123.4	128.8	133.7	139.4	145.4	152.6	159.9	166.1
	全 国	116.5	122.5	128.1	133.6	138.8	145.2	152.7	159.9	165.2
29	浦安市	117.2	123.0	129.1	134.2	139.1	145.4	152.2	159.7	165.5
	全 国	116.5	122.5	128.2	133.5	139.0	145.0	152.8	160.0	165.3

身 長 (女子)

年 度	小 学 生	小 学 生						中 学 生		
		1年	2年	3年	4年	5年	6年	1年	2年	3年
平成 25年度	浦安市	116.0	121.9	127.3	134.2	140.5	146.3	152.0	155.1	157.0
	全 国	115.6	121.6	127.3	133.6	140.1	146.8	151.8	154.8	156.5
26	浦安市	116.2	121.8	127.8	133.1	140.7	147.1	151.7	155.3	157.0
	全 国	115.5	121.5	127.4	133.4	140.1	146.8	151.8	154.8	156.4
27	浦安市	115.8	122.0	127.8	133.8	139.6	147.3	152.3	154.9	157.0
	全 国	115.5	121.5	127.3	133.4	140.1	146.7	151.8	154.9	156.5
28	浦安市	115.9	121.6	127.7	133.8	140.3	146.2	152.6	155.4	156.6
	全 国	115.6	121.5	127.2	133.4	140.2	146.8	151.9	154.8	156.5
29	浦安市	116.1	121.7	127.5	133.8	140.2	147.0	151.4	155.7	157.2
	全 国	115.7	121.5	127.3	133.4	140.1	146.7	151.8	154.9	156.5

(2) 体 重 (男子) 单位: kg

年 度	小 学 生						中 学 生			
	1年	2年	3年	4年	5年	6年	1年	2年	3年	
平成 25年度	浦安市	21.1	23.8	26.6	30.1	32.7	37.3	42.3	48.1	53.0
	全 国	21.3	23.9	27.1	30.4	34.3	38.3	43.9	48.8	54.0
26	浦安市	21.2	23.7	26.8	29.9	33.4	36.6	43.0	47.1	53.3
	全 国	21.3	24.0	27.0	30.4	34.0	38.4	44.0	48.8	53.9
27	浦安市	21.6	23.9	26.7	30.1	33.4	37.5	42.2	47.9	52.7
	全 国	21.3	23.9	26.9	30.4	34.0	38.2	43.9	48.8	53.9
28	浦安市	21.4	24.1	27.0	29.9	33.6	37.8	42.4	47.2	53.0
	全 国	21.4	24.0	27.2	30.6	34.0	38.4	44.0	48.8	53.9
29	浦安市	21.5	23.8	27.2	30.4	33.3	37.8	42.7	47.7	52.8
	全 国	21.4	24.1	27.2	30.5	34.2	38.2	44.0	49.0	53.9

体 重 (女子)

年 度	小 学 生						中 学 生			
	1年	2年	3年	4年	5年	6年	1年	2年	3年	
平成 25年度	浦安市	20.7	23.2	25.7	29.5	33.4	37.4	42.3	45.6	48.7
	全 国	20.9	23.5	26.4	30.0	34.0	39.0	43.7	47.1	49.9
26	浦安市	20.8	23.2	26.0	28.9	33.2	38.2	41.4	45.8	48.8
	全 国	20.8	23.4	26.4	29.8	34.0	39.0	43.6	47.2	50.0
27	浦安市	20.7	23.3	26.2	29.4	32.6	38.0	42.9	45.5	49.0
	全 国	20.8	23.4	26.4	29.7	33.9	38.8	43.6	47.3	49.9
28	浦安市	20.9	23.1	26.2	29.5	33.2	37.4	43.2	46.6	48.3
	全 国	20.9	23.5	26.4	29.8	34.0	39.0	43.7	47.2	50.0
29	浦安市	20.9	23.3	26.1	29.6	33.3	38.3	42.1	47.1	49.5
	全 国	21.0	23.5	26.4	29.9	34.0	39.0	43.6	47.2	50.0

資料 保健体育安全課

12-11 小中学生の体力・運動能力

(1) 小学校

(平成29年度)

学年・性別 種目				1年		2年		3年		4年		5年		6年	
				男	女	男	女	男	女	男	女	男	女	男	女
握力 (kg)	浦安市	9.73	9.36	10.73	10.00	12.26	12.02	14.76	13.73	15.79	15.52	20.67	18.14		
	千葉県	9.70	9.09	11.48	10.68	13.39	12.63	15.20	14.46	17.56	17.35	20.99	20.24		
	全国	9.44	8.81	11.22	10.40	12.81	12.03	14.94	14.04	16.96	16.41	19.76	19.70		
上体起こし (回)	浦安市	13.08	11.91	16.11	14.50	16.58	16.30	20.97	18.41	19.91	20.17	23.14	20.20		
	千葉県	13.11	12.38	15.39	14.68	17.60	16.75	19.40	18.60	22.19	20.81	23.83	22.17		
	全国	11.64	11.25	14.56	13.87	16.48	15.98	18.71	17.87	20.81	19.32	22.66	20.54		
長座体前屈 (cm)	浦安市	25.67	27.94	27.29	30.02	32.29	34.20	33.32	36.67	34.91	37.20	38.29	40.88		
	千葉県	27.00	29.42	28.54	31.84	30.72	33.90	32.40	36.36	36.34	39.87	39.13	43.30		
	全国	26.26	28.23	27.85	30.81	29.28	32.47	30.34	34.13	33.18	36.93	36.03	40.12		
反復横跳び (点)	浦安市	29.52	28.05	32.94	31.17	36.06	34.41	41.47	36.58	42.38	41.05	48.85	44.23		
	千葉県	28.70	27.34	32.76	31.36	36.65	35.00	40.81	38.74	45.24	43.12	47.95	45.46		
	全国	28.13	27.51	32.20	31.15	36.26	35.03	39.66	37.95	43.98	41.95	46.70	43.88		
20mシャトル ラン (回)	浦安市	19.32	15.97	27.00	21.02	35.52	24.88	48.50	36.02	53.32	44.76	63.35	42.08		
	千葉県	22.11	17.87	30.04	23.36	39.06	29.82	47.41	37.54	58.65	47.96	65.76	53.45		
	全国	19.22	16.37	28.69	22.73	38.52	29.23	48.00	38.49	57.48	45.59	65.50	50.47		
50m走 (秒)	浦安市	10.95	11.74	10.63	10.83	10.02	10.07	9.34	9.77	9.39	9.23	8.62	9.13		
	千葉県	11.06	11.39	10.39	10.74	9.85	10.17	9.46	9.78	9.02	9.26	8.61	8.93		
	全国	11.51	11.76	10.65	10.99	10.01	10.38	9.61	9.88	9.21	9.45	8.79	9.16		
立ち幅とび (cm)	浦安市	121.44	107.64	124.55	114.79	136.20	136.88	150.97	140.11	151.32	153.52	170.76	155.17		
	千葉県	118.53	110.94	129.05	121.24	139.59	132.69	147.20	141.17	160.83	153.92	172.24	163.06		
	全国	114.36	107.41	126.34	117.82	136.25	127.59	145.26	138.89	153.72	148.01	166.55	156.41		
ソフトボール 投げ (m)	浦安市	8.94	5.91	11.11	8.20	16.38	10.79	19.85	10.79	21.73	13.02	25.38	14.23		
	千葉県	9.17	6.37	12.38	8.24	16.47	10.32	19.75	12.12	23.33	14.53	26.95	16.52		
	全国	8.67	5.80	12.26	7.58	15.89	9.83	20.32	12.06	23.54	14.43	27.21	16.47		

注 全国は、平成28年度

(2) 中学校 (平成29年度)

種 目	学年・性別	1 年		2 年		3 年	
		男	女	男	女	男	女
握 力 (kg)	浦安市	22.25	20.58	28.36	24.97	33.63	25.36
	千葉県	23.64	21.45	28.48	24.07	34.23	25.61
	全 国	24.37	22.01	30.00	24.44	35.02	25.74
上体起こし (回)	浦安市	24.94	21.88	28.55	25.75	30.72	26.08
	千葉県	24.88	22.44	28.12	25.32	30.85	26.10
	全 国	24.64	21.30	28.35	24.34	30.33	25.06
長座体前屈 (cm)	浦安市	40.91	43.97	43.91	49.36	49.44	49.44
	千葉県	41.54	45.24	45.94	48.88	51.21	51.76
	全 国	39.20	43.51	43.57	46.22	47.48	47.75
反復横跳び (点)	浦安市	48.27	46.02	52.80	46.44	58.27	49.11
	千葉県	49.48	46.11	52.73	48.05	56.03	48.59
	全 国	50.32	46.02	53.36	47.88	56.54	48.75
20mシャトルラン (回)	浦安市	68.66	53.33	88.83	61.86	98.38	61.27
	千葉県	72.26	55.16	87.34	64.26	95.10	61.44
	全 国	74.94	55.09	90.85	62.03	98.77	62.59
50m走 (秒)	浦安市	8.85	9.18	7.93	8.60	7.33	8.56
	千葉県	8.42	8.90	7.83	8.56	7.37	8.51
	全 国	8.42	8.96	7.82	8.66	7.45	8.62
立ち幅とび (cm)	浦安市	169.22	158.80	191.69	175.55	209.63	167.08
	千葉県	179.50	166.51	196.84	173.61	212.42	176.76
	全 国	182.01	166.26	199.73	172.26	213.34	174.94
ハンドボール投げ (m)	浦安市	16.91	10.52	20.50	13.47	23.83	14.13
	千葉県	17.47	11.50	20.23	13.38	23.42	14.08
	全 国	18.64	12.17	21.55	13.65	24.01	14.54

注 全国は、平成28年度

資料 保健体育安全課

12-12 市立公民館利用状況

年 度	総 数		市主催		公民館主催		貸与した場合	
	回 数	人 員	回 数	人 員	回 数	人 員	回 数	人 員
平成 25年度	39,240	586,064	576	12,860	5,027	133,418	33,637	439,786
26	39,592	589,812	549	12,681	4,781	132,098	34,262	445,033
27	39,533	595,488	575	12,578	4,588	128,126	34,370	454,784
28	39,756	597,049	540	12,938	5,043	135,687	34,173	448,424
29	38,249	556,667	357	7,794	4,826	128,560	33,066	420,313
高 洲公民館	6,804	99,454	49	969	746	26,538	6,009	71,947
中 央公民館	3,118	52,973	75	1,578	393	11,210	2,650	40,185
堀 江公民館	4,511	66,933	20	326	670	13,176	3,821	53,431
富 岡公民館	5,290	68,405	74	1,445	674	17,807	4,542	49,153
美 浜公民館	5,254	80,918	67	1,483	374	13,407	4,813	66,028
当代島公民館	6,733	89,065	43	1,297	1,237	23,504	5,453	64,264
日の出公民館	6,539	98,919	29	696	732	22,918	5,778	75,305

資料 高洲公民館

12-13 市立図書館利用状況

年 度	蔵書冊数	貸 出 冊 数			登 録 者 数		
		総 数	一 般	児 童	総 数	一 般	児 童
平成 25年度	1,167,763	2,067,948	1,609,944	458,004	4,851	3,457	1,394
26	1,174,270	2,014,988	1,572,778	442,210	4,850	3,479	1,371
27	1,189,332	2,056,074	1,598,764	457,310	5,306	3,806	1,500
28	1,176,123	1,992,908	1,552,402	440,506	5,176	3,643	1,533
29	1,113,370	1,926,558	1,505,490	421,068	5,142	3,721	1,421

資料 中央図書館

12-14 中央図書館・分館利用状況

館 名	平成27年度		平成28年度		平成29年度	
	貸出冊数	登録者数	貸出冊数	登録者数	貸出冊数	登録者数
中 央 図 書 館	840,306	3,255	790,006	3,183	742,669	3,216
堀 江 分 館	101,212	235	105,221	246	105,012	233
猫 実 分 館	104,972	301	102,297	320	49,765	170
富 岡 分 館	90,988	77	120,620	183	153,917	174
美 浜 分 館	113,601	142	109,654	124	104,646	126
当 代 島 分 館	85,807	337	81,508	276	95,830	388
日 の 出 分 館	267,232	520	251,558	468	239,323	478
高 洲 分 館	214,542	439	189,319	376	190,437	357
図書サービスコーナー	189,256	-	191,377	-	189,269	-
舞浜サービスセンター	23,078	-	23,423	-	22,718	-
浦安サービスセンター	25,080	-	27,925	-	32,972	-
計	2,056,074	5,306	1,992,908	5,176	1,926,558	5,142

資料 中央図書館

12-15 球 技 場

(平成29年度)

	中央公園		運動公園				美浜運動公園		美浜	高洲南
	軟式野球場 (1面)	テニスコート (6面)	軟式野球場 (2面)	野球場 (1面)	テニスコート (8面)	スポーツコート (2面)	テニスコート (2面)	少年野球場 (1面)	テニスコート (2面)	テニスコート (2面)
面積(m ²)	11,025	4,242	12,400	18,700	5,700	4,000	1,300	3,700	1,525	1,400
利用件数	497	9,244	930	980	12,391	1,947	2,228	679	1,939	1,819
利用人数	9,681	42,377	10,564	15,149	49,311	30,064	13,344	5,168	14,162	6,098

	総合公園	舞 浜	高洲太陽	高洲中央公園		今 川	大 三 角	明海球技場		高洲
	球技場 サッカー・ラグビー場 (1面)	テニスコート (2面)	の丘公園 テニスコート (4面)	テニスコート (2面)	少年野球場 (1面)	球技場 (ソフト2面)	公園少年 野 球 場 (1面)	少年サッカー (1面)	フットサル (1面)	海浜公園 パークゴルフ場
面積(m ²)	8,200	1,480	3,256	1,560	6,641	13,284	5,385	5,042	1,118	13,600
利用件数	1,690	1,825	6,282	3,315	715	553	810	1,847	1,244	-
利用人数	47,121	7,732	28,053	13,247	6,680	3,478	8,113	27,693	13,784	29,816

資料 市民スポーツ課

12-16 市営東野プールの入場者数

単位：人

年 度	総数	大人	子供
平成 25年度	89,186	34,932	54,254
26	76,128	29,115	47,213
27	75,437	30,233	45,204
28	80,114	30,807	49,307
29	70,577	27,300	43,277

資料 市民スポーツ課

12-18 武道館利用状況

年度	平成27年度			平成28年度			平成29年度		
	利用日数	利用件数	利用者数	利用日数	利用件数	利用者数	利用日数	利用件数	利用者数
中央武道館									
第一武道場	339	1,675	36,472	329	1,677	41,488	337	1,723	45,399
第二武道場	340	1,970	52,452	329	1,941	50,550	337	1,954	49,663
会議室	299	875	3,977	217	612	2,402	280	710	2,664
トレーニング室	340	2,040	36,081	329	1,974	37,361	336	2,016	39,121
幼児室	-	-	304	-	-	175	-	-	167
屋外開催事業	-	-	29	-	-	43	-	-	30
合計	1,318	6,560	129,315	1,204	6,204	132,019	1,290	6,403	137,044

資料 市民スポーツ課

12-17 総合体育館・屋内水泳プール利用状況

年度	平成27年度			平成28年度			平成29年度		
	利用日数	利用件数	利用者数	利用日数	利用件数	利用者数	利用日数	利用件数	利用者数
総合体育館									
メインアリーナ	338	1,989	114,622	338	2,002	109,071	339	2,011	118,160
サブアリーナ	338	1,976	38,654	338	1,991	38,788	339	2,013	41,489
第一武道場	321	915	10,905	329	1,042	9,036	334	1,246	9,349
第二武道場	334	1,314	16,658	334	1,257	14,632	337	1,291	13,722
弓道場	331	1,544	10,163	336	1,777	9,019	332	1,818	9,575
多目的室	338	2,021	95,242	337	1,742	10,923	338	1,695	9,977
卓球室	338	1,798	16,795	334	1,848	17,890	302	1,665	16,166
卓球コーナー	321	1,364	9,899	318	1,562	10,836	321	1,516	10,232
トレーニング室	336	1,706	11,344	338	2,021	98,599	337	2,018	100,256
会議室	228	1,575	5,044	235	1,435	7,702	232	1,501	7,652
研修室	320	3,465	7,461	323	3,736	9,812	328	3,564	11,223
幼児室	-	-	1,708	-	-	1,529	-	-	1,652
小計	3,543	19,667	338,495	3,560	20,413	337,837	3,539	20,338	349,453
屋内水泳プール									
25mプール	172	1,032	-	219	1,310	-	322	1,925	-
多目的プール	172	1,030	-	219	1,308	-	322	1,921	-
健康プール	172	1,028	103,030	219	1,308	101,200	322	1,918	144,164
リハビリプール	172	1,028	-	219	1,308	-	322	1,918	-
屋外プール	57	244	-	52	232	-	70	331	-
サウナ	-	-	-	-	-	-	-	-	-
控室	-	-	-	-	-	-	-	-	-
和室	77	129	663	104	160	512	161	289	691
幼児室	-	-	542	-	-	509	-	-	939
小計	822	4,491	104,235	1,032	5,626	102,221	1,519	8,302	145,794
合計	4,365	24,158	442,730	4,592	26,039	440,058	5,058	28,640	495,247

資料 市民スポーツ課

12-19 運動公園陸上競技場

年度	平成27年度			平成28年度			平成29年度		
	利用日数	利用件数	利用者数	利用日数	利用件数	利用者数	利用日数	利用件数	利用者数
運動公園陸上競技場									
全 面	359	359	19,497	359	374	23,837	358	429	28,535
フィールド	359	262	10,074	359	315	12,026	358	278	9,722
トラック	359	1,058	13,422	359	1,154	18,731	358	1,079	16,859
本部	55	239	590	60	250	765	76	327	1,257
審判控室	58	248	364	72	273	596	89	342	1,045
多目的室	53	231	680	56	236	608	81	334	1,185
会議室	61	251	970	68	262	1,401	82	334	2,365
観客席	67	278	25,877	78	341	8,278	84	333	14,183
合計	1,371	2,926	71,474	1,411	3,205	66,242	1,486	3,456	75,151

資料 市民スポーツ課

12-20 児童育成クラブの状況

(各年5月1日現在)

年次	クラブ数	入会児童数
平成26年 2014	18	1,802
27 2015	17	1,933
28 2016	17	2,082
29 2017	17	2,130
30 2018	17	2,213

資料 青少年課

12-21 社会教育団体

(各年4月1日現在)

年次	青少年団体							
	ボーイスカウト		ガールスカウト		子ども会		リーダーズクラブ	
	団体数	人員	団体数	人員	団体数	人員	団体数	人員
平成26年 2014	2	263	2	109	36	3,476	1	36
27 2015	2	203	2	93	35	3,329	1	23
28 2016	2	220	2	71	36	3,315	1	22
29 2017	2	216	2	58	36	3,045	1	16
30 2018	2	207	2	48	33	3,061	1	20

注 子ども会のうち、10団体 494名が浦安市子ども会育成連絡協議会に加盟。
子ども会のうち、現在4団体は活動休止であるため、団体数から除いている。

資料 青少年課

(各年4月1日現在)

年次	婦人団体				PTA			
	地域婦人会		グループ・サークル		幼稚園・こども園PTA		小・中学校PTA	
	団体数	人員	団体数	人員	団体数	人員	団体数	人員
平成26年 2014	4	850	-	-	14	1,850	26	12,642
27 2015	4	800	-	-	14	1,733	26	12,444
28 2016	4	822	-	-	14	1,739	26	12,918
29 2017	4	823	-	-	14	1,496	26	12,452
30 2018	4	800	-	-	14	1,416	26	12,153

資料 生涯学習課

12-22 青少年相談の状況

年度	相談件数	相談者内訳				延べ相談回数	相談方法	
		本人	家族	学校	その他		電話	来所
平成25年度	84	17	61	-	6	392	218	174
26	61	9	45	-	7	251	148	103
27	63	15	39	1	8	190	107	83
28	54	20	29	-	5	273	135	138
29	54	14	30	-	10	225	129	96

資料 青少年センター

12-23 街頭補導状況

年度	青少年補導員数	実施回数	延べ従事者数	補導人数
平成25年度	105	452	2,187	613
26	107	319	2,013	339
27	105	319	1,866	284
28	105	336	1,801	302
29	105	394	1,856	330

資料 青少年センター

12-24 文化財数

(平成30年3月31日現在)

文化財	総数	有形文化財							無形文化財	民俗文化財		記念物	
		建造物	美術工芸品					無形民俗文化財		有形民俗文化財	史跡	天然記念物	
			絵画	彫刻	工芸品	書籍	古文書						考古資料
県指定文化財	5	3	-	-	-	-	-	-	1	1	-	-	
市指定文化財	24	12	-	-	-	-	3	-	2	2	1	3	

資料 郷土博物館

12-25 文化財住宅入館者数

年 度	開館日数	入 館 者 数	
		大塚家住宅	宇田川家住宅
平成 25 年度	294	7,464	7,585
26	299	8,445	8,057
27	296	10,100	10,191
28	294	8,646	8,074
29	294	8,491	8,440

資料 郷土博物館

12-26 郷土博物館入館者数

年 度	開館日数	入館者数
平成 25 年度	291	91,378
26	293	97,487
27	291	110,402
28	291	105,582
29	294	91,720

資料 郷土博物館

12-27 市内史跡等表示板一覧

(平成30年12月31日現在)

史跡・天然記念物	名 称	所 在 地	管 理 者
史	浦安小学校跡	猫実四丁目中央公民館向かい	浦安市
"	渡しし場跡	猫実五丁目旧江戸川沿い	浦安市
"	公訴貝獺願成の塔	猫実三丁目10番3号	花蔵院
"	田中十兵衛墓	当代島二丁目6番27号	善福寺
"	宝篋印塔	当代島二丁目6番27号	善福寺
"	宇田川六郎兵衛墓	堀江四丁目14番2号	大蓮寺
"	大塚亮平顕彰碑	堀江四丁目14番2号	"
"	船塚川跡	当代島三丁目船塚緑道内	浦安市
"	"	当代島三丁目船塚緑道内	"
"	常灯明跡	猫実一丁目健康センター裏	"
"	清瀧弁財天	堀江五丁目6番17号	弁財天奉讃会
"	久助稲荷	堀江四丁目14番2号	大蓮寺
"	江三番土堤	堀江二丁目1番	浦安市
"	"	猫実一丁目集合事務所付近	"
"	"	堀江六丁目1917番地地先	"
"	"	富士見一丁目1976番地2地先	"
"	六人河岸	堀江四丁目自治会集会所付近	"
"	浦安町役場跡	堀江四丁目清瀧神社付近	"
"	左右天命弁財天	猫実二丁目23番1号	個人
"	庚申塔	堀江四丁目14番1号	宝城院
"	鐘楼	堀江四丁目14番2号	大蓮寺
"	亀乗薬師如来	堀江二丁目4番27号	大東学寺
"	しなび地藏	堀江二丁目6番35号	正福寺
"	漁場跡(中央公園)	富岡四丁目25番	浦安市
"	漁場跡(今川記念公園)	今川一丁目9番	"
"	漁場跡(美浜公園)	美浜五丁目14番	"
"	富士塚(清瀧神社)	堀江四丁目1番5号	清瀧神社
"	富士塚(豊受神社)	猫実三丁目13番1号	豊受神社
"	富士塚(稻荷神社)	当代島三丁目11番1号	稻荷神社
"	浄行堂	堀江二丁目6番35号	正福寺
"	庚申塔	猫実四丁目15番	個人
"	清瀧神社本殿	堀江四丁目1番5号	清瀧神社
"	待ち合わせのぼんぎ	入船三丁目44番1	浦安市
"	大松	堀江四丁目清瀧神社付近	"
"	金魚池跡	猫実一丁目健康センター付近	"
"	おびんずる	堀江四丁目14番1号	宝城院
"	おっぼらみ	猫実三丁目境橋付近	浦安市
"	蒸気河岸	猫実五丁目旧江戸川沿い	"
"	大三角跡(舞浜公園)	舞浜二丁目1番	"
"	大三角跡(大三角公園)	舞浜三丁目37番	"
"	境川	堀江二丁目江川橋付近	"
"	"	堀江四丁目新橋付近	"
"	"	猫実三丁目境橋付近	"
天然記念物	大銀杏	猫実三丁目13番1号	豊受神社

資料 郷土博物館

13 市民生活

13-1 自治会別世帯数及び集会所設置数

(平成30年12月31日現在)

No.	自治会名	世帯数	集会所設置数	No.	自治会名	世帯数	集会所設置数
	総数	36,751					
1	堀江一丁目	370	1	43	入船北エステート	245	1 (B)
2	堀江二丁目	323	1	44	ライオンマンション浦安	220	-
3	堀江三丁目	566	1	45	富岡エステート	178	1 (A)
4	堀江四丁目	983	1	46	日本航空浦安社宅	195	-
5	堀江五丁目	350	1	47	高洲	522	1
6	猫実東	789	1	48	エル・シティ新浦安	1,248	-
7	猫実三丁目	293	1	49	堀江橋	157	1
8	猫実四丁目	994	1	50	入船リバーサイド	79	1
9	第8区	994	1	51	ベイシティ浦安	330	1
10	第9区	1,463	1	52	海風の街	538	1
11	第10区	965	1	53	舞浜三丁目	477	1
12	富岡	466	3	54	浦安高洲県営住宅	257	-
13	海楽南	450	1	55	潮音の街	250	1
14	入船	352	1	56	夢海の街団地	548	1
15	東野	1,781	1	57	日本生命浦安社宅	130	-
16	今川	754	1	58	コープ野村浦安	143	-
17	今川団地	213	1	59	ベイシティ新浦安	237	1
18	見明川	404	1	60	住友商事新浦安寮	200	-
19	パークシティ弁天	584	1	61	コスモ新浦安東京ベイ	293	-
20	サンコーポ浦安	1,050	1 (A)	62	海園の街	81	1
21	さつき苑	120	1	63	グランファースト新浦安	258	1
22	美浜東エステート	763	1	64	パークシティ新浦安	243	1
23	富士見三丁目	207	1	65	セレナヴィータ新浦安	381	1
24	弁天	482	1	66	ラディアンコースト新浦安	337	1
25	入船中央エステート	466	1	67	川崎重工業新浦安社宅	92	-
26	海楽パークシティ	242	1	68	アールフォーラム新浦安	193	1
27	富士見二丁目	243	1	69	レジアスフォート新浦安	764	1
28	美浜15	196	1	70	碧浜	174	1
29	京成サンコーポ浦安	387	-	71	エアレジデンス新浦安オナーズクラブ	430	-
30	海楽中央	320	1	72	望海の街	81	1
31	富士見	397	1	73	シーガーデン新浦安	648	1
32	堀江中央	771	1	74	ラ・フィネス新浦安	164	-
33	入船西エステート	628	1	75	パークシティ東京ベイ新浦安SOL	202	-
34	美浜西エステート	250	1	76	パークシティ東京ベイ新浦安Sea	228	-
35	入船東エステート	749	1 (B)	77	パークシティ東京ベイ新浦安Coco	253	-
36	美浜16	222	1	78	モアナヴィラ新浦安	237	-
37	舞浜ローズタウン	269	1	79	パークシティグランテ新浦安	550	-
38	コモンシティ浦安	353	1	80	クラウド新浦安	733	-
39	美浜三丁目	387	1	81	プラウド新浦安ホームコート	550	-
40	北栄三丁目	810	1	82	プラウド新浦安マリナテラス	178	-
41	北栄四丁目	839	1	83	ジ・アイルズサンシャイン	120	1
42	パークシティ舞浜	402	1				

注 (A)(B)は合同集会所

資料 地域振興課

13-2 防災用品の備蓄状況

(平成30年2月末現在)

品名	数量	単位	品名	数量	単位
食糧			防災資器材		
サバイバルフーズ (雑炊)	43,200	食	リヤカー (折りたたみ式)	55	台
サバイバルフーズ	160,140	食	スコップ	401	丁
アルファ米	12,700	食	万能斧	58	丁
ミルク (湯沸機能付)	1,500	本	炭の缶詰	3,045	個
ペットボトル水 (500ml)	16,032	本	木炭 (1箱6kg)	680	箱
給水給食用具			発電機	88	台
ポリタンク (20ℓ)	1,285	個	投光機 (本体・三脚・コード)	99	台
浄水機 (2,500ℓ/h)	15	台	2灯式投光機	1	台
浄水器カートリッジ	33	個	強力ライト	602	台
海水淡水化装置(300ℓ/h)	7	台	ローソク	1,680	個
炊飯器(10kg=30分)	25	台	固形燃料	232	個
水槽 (1t)	48	台	マッチ	38	箱
飲料水バック製造機	2	台	コードリール	107	個
車両積載用給水タンク(2000ℓ)	4	袋	ヘルメット	362	個
応急給水用ホース	4	本	テント	173	張
簡易炊飯袋ハイゼクト	112,100	枚	防水シート	6,566	枚
紙コップ	93,280	個	カケヤ	144	丁
紙ボール	94,000	個	インパックメガホン	11	個
スプーン	97,000	本	トビグチ	130	丁
かまどセット (5升)	170	セット	ツルハシ	70	丁
給水袋 (10ℓ)	7,200	枚	大ハンマー	70	丁
医薬品			テコバール	38	丁
担架	312	台	番線カッター	57	丁
救急箱	68	個	折込ノコギリ	67	丁
生活必需品			弁慶	71	丁
毛布	23,620	枚	救助ロープ	9	本
アルミバック救急シート	2,173	枚	ケブラーロープ	52	組
マット	23,460	枚	ジャッキ	67	基
簡易トイレ(和式)	14	台	大工工具セット	30	セット
簡易トイレ(洋式)	396	台	ハンドマイク	313	台
簡易トイレ(車椅子対応型洋式)	128	台	P P バレット	30	個
簡易トイレ(マンホール型)	58	台	寝袋	157	個
ワンタッチトイレ	450	台	事務用品	34	個
トイレ用交換袋	4,280	枚	可搬式小型動力ポンプ	89	基
トイレ用凝固剤	151	個	救出工具セット	20	セット
乳児用哺乳瓶	900	個	非常用階段避難車	10	台
下着 (トランクス)	9,400	枚			
下着 (アンダーシャツ)	14,000	枚			
下着 (ショーツ)	20,100	枚			
下着 (ブリーフ)	20,100	枚			
下着 (肌着セット: Tシャツ、ブリーフ)	1,800	セット			
下着 (肌着セット: Tシャツ、ショーツ)	1,800	セット			
生理用品	42,520	枚			

資料 防災課

13-3 自転車駐車場整備状況

年 度	総 数		浦安駅周辺		新浦安駅周辺		舞浜駅周辺	
	個 所 数	収 容 台 数	個 所 数	収 容 台 数	個 所 数	収 容 台 数	個 所 数	収 容 台 数
平成 25 年度	29	24,678	13	7,017	13	11,811	3	5,850
26	28	24,664	13	7,003	12	11,811	3	5,850
27	28	24,664	13	7,003	12	11,811	3	5,850
28	28	24,664	13	7,003	12	11,811	3	5,850
29	28	24,664	13	7,003	12	11,811	3	5,850

資料 市民安全課

13-4 放置自転車の移送状況

年 度	移送台数	返還台数	返還率
平成 25 年度	3,942	2,150	54.5%
26	3,752	2,050	54.6%
27	2,877	1,395	48.5%
28	2,324	1,040	44.8%
29	2,452	1,170	47.7%

資料 市民安全課

13-5 浦安市刑法犯認知件数

罪種・手口	総 数	凶悪犯						粗暴犯					窃盗犯										知能犯			風俗犯		その他刑法犯										
		計	殺 人	強 盗	強 盗 うち路上強盗	放 火	強 制 性 交 等	計	凶 器 準 備 集 合	暴 行	傷 害	脅 迫	恐 喝	計	空 巣	忍 込 み	事 務 所 荒 し	出 店 荒 し	そ の 他 侵 入 盗	自 動 車 盗	オ ー ト バ イ 盗	自 転 車 盗	車 上 ね ら い	ひ っ た く ら い	部 品 ね ら い	自 販 機 ね ら い	そ の 他 非 侵 入 窃 盗	計	詐 欺	横 領	そ の 他 知 能 犯	計	賭 博	わ い せ つ	住 居 侵 入	横 占 有	占 拠 物 離 脱	そ の 他
平成 26 年	2,332	21	2	10	1	1	8	134	-	66	59	2	7	1,802	49	63	7	11	25	12	41	821	80	17	31	29	616	83	78	1	4	12	-	12	280	33	77	170
27	1,942	3	-	2	1	-	1	102	-	36	56	3	7	1,530	34	13	1	7	7	4	33	736	54	5	38	3	595	54	51	-	3	9	-	9	244	21	64	159
28	1,651	5	5	-	-	-	-	78	-	31	44	2	1	1,306	39	7	4	6	17	13	29	581	77	5	28	2	498	51	47	1	3	12	-	12	199	32	35	132
29	1,702	5	-	4	1	1	-	85	-	33	44	6	2	1,367	28	7	2	8	10	4	20	650	53	9	33	2	541	49	47	1	1	15	-	15	181	25	24	132
30	1,473	4	2	-	-	1	1	61	-	22	33	3	3	1,162	35	10	5	5	15	2	13	597	41	3	28	-	408	54	51	-	3	12	-	12	180	25	54	101

注 千葉県警察発表の年集計(1月~12月)(確定値)。

資料 市民安全課

平成29年7月13日施行の刑法一部改正に伴い、平成29年より凶悪犯内「強姦」が「強制性交等」へ名称変更。

13-6 テレビの契約状況

(各年3月31日現在)

年次	放送受信契約数	衛星契約数(再掲)
平成26年 2014	58,082	29,981
27 2015	58,919	31,310
28 2016	59,524	33,075
29 2017	61,303	35,659
30 2018	64,497	38,327

注 NHKホームページより。資料 総務課

13-7 ケーブルテレビ加入状況

年 度	ケーブル接続世帯数	加入世帯数		
		テレビ	インターネット	電 話
平成25年度	70,927	23,493	16,418	19,559
26	71,135	23,489	17,006	19,883
27	71,815	23,814	17,738	19,912
28	72,513	20,579	20,688	19,721
29	72,788	20,456	21,291	19,080

資料 (株)ジェイコム千葉

13-8 主要金融機関数

(各年12月31日現在)

年次・区分	総 数	普通銀行	信用金庫	郵便局	農 協
平成25年 { 行数	12	7	3	1	1
2013 { 店舗	23	11	3	8	1
平成26年 { 行数	12	7	3	1	1
2014 { 店舗	23	11	3	8	1
平成27年 { 行数	12	7	3	1	1
2015 { 店舗	23	11	3	8	1
平成28年 { 行数	12	7	3	1	1
2016 { 店舗	23	11	3	8	1
平成29年 { 行数	12	7	3	1	1
2017 { 店舗	23	11	3	8	1

資料 商工観光課

13-9 公文書開示制度の運用状況

年 度	請求・申出件数	処 理 件 数	決 定 内 容			取 下 げ
			開 示	部分開示	不 開 示	
平成25年度	232(30)	238(30)	113(9)	49(12)	31(8)	45(1)
26	201(18)	212(19)	99(4)	55(8)	30(2)	28(5)
27	217(8)	251(8)	91(2)	113(4)	31(1)	16(1)
28	175(17)	203(17)	92(4)	72(8)	22(4)	17(1)
29	179(12)	270(13)	112(4)	116(7)	30(1)	12(1)

注 () の数値は自己情報に関する請求等の件数。資料 法務文書課

13-10 酒 類 消 費 状 況

単位：kl

年 度	総 数	清酒・合成清酒	焼 酎	ビ ー ル	カイスキー・ブランデー	発泡酒	そ の 他
平成24年度	34,970	2,010	3,395	9,149	529	3,200	16,689
25	34,582	1,865	3,370	8,744	529	2,902	17,173
26	32,767	1,724	3,192	8,016	558	2,999	16,278
27	37,216	1,718	3,298	10,917	657	3,368	17,259
28	36,699	1,703	3,225	10,418	688	3,047	17,620

注 東京国税局ホームページより。資料 総務課

「その他」欄は果実酒類・スピリッツ類・リキュール類・みりん・雑酒の合計数量。

市川市及び浦安市の合算で、年度単位の数値であり、単位未満を四捨五入している。

13-11 交通公園乗物利用状況

単位：人

区 分	平成25年度	平成26年度	平成27年度	平成28年度	平成29年度
利 用 者 数	250,611	259,692	255,477	271,791	264,554
市 内 者	181,531	174,298	157,194	164,450	159,183
市 外 者	69,080	85,394	98,283	107,341	105,371
平 日 利 用 者	97,385	100,326	92,079	100,502	98,732
土曜・日曜・祝日利用者	153,226	159,366	163,398	171,289	165,822
1日平均利用者数	805	835	811	868	847

資料 交通公園

13-12 文化会館利用状況

区分	平成27年度			平成28年度			平成29年度		
	利用日数	利用件数	利用者数	利用日数	利用件数	利用者数	利用日数	利用件数	利用者数
大ホール	246	264	82,504	59	61	21,753	250	271	90,996
小ホール	263	310	39,210	65	76	11,804	217	250	37,059
大会議室	294	404	32,073	71	113	4,520	270	322	17,913
中会議室	285	382	25,637	69	93	3,060	245	286	11,566
第1会議室	272	325	5,710	69	97	1,309	237	247	6,224
第2会議室	280	360	4,588	69	101	801	236	279	3,777
練習室(1)	304	414	11,560	75	116	1,311	244	289	8,089
練習室(2)	277	351	5,869	66	103	1,019	204	226	5,138
練習室(3)	287	397	5,278	85	89	385	223	277	5,982
和茶室	234	291	4,034	55	65	487	212	241	3,980
リハーサル室	315	480	10,859	78	111	2,771	297	410	9,696
グランドロビー	-	-	820	-	-	240	-	-	580
計	3,057	3,978	228,142	761	1,025	49,460	2,635	3,098	201,000

資料 生涯学習課

13-13 市民プラザ利用状況

区分	平成27年度			平成28年度			平成29年度		
	利用日数	利用件数	利用者数	利用日数	利用件数	利用者数	利用日数	利用件数	利用者数
大ホール	248	269	34,671	279	314	47,128	198	211	26,179
中ホール	316	622	12,023	325	610	13,885	317	587	9,813
小ホール	151	157	7,682	171	183	8,288	123	134	6,422
ギャラリー	206	206	29,661	232	232	38,392	175	175	31,667
市民練習室	333	948	17,590	346	912	17,435	311	819	14,695
市民サロン1	318	722	5,006	343	715	4,466	328	634	4,347
市民サロン2	299	630	4,365	329	670	4,672	316	589	4,015
市民サロン3	312	667	4,714	338	665	4,562	322	655	4,542
市民サロン4	306	626	5,209	325	619	4,845	315	652	5,030
市民サロン5	301	478	9,653	316	504	9,114	297	492	7,482
市民サロン6	287	466	10,325	318	495	12,005	279	444	7,897
計	3,077	5,791	140,899	3,322	5,919	164,792	2,981	5,392	122,089

資料 生涯学習課

13-14 音楽ホール利用状況

区分	平成27年度			平成28年度			平成29年度		
	利用日数	利用件数	利用者数	利用日数	利用件数	利用者数	利用日数	利用件数	利用者数
コンサートホール	-	-	-	-	-	-	228	259	25,002
ハーモニーホール	-	-	-	-	-	-	189	234	16,937
スタジオA	-	-	-	-	-	-	250	352	7,965
スタジオB	-	-	-	-	-	-	217	431	3,054
スタジオC	-	-	-	-	-	-	303	968	2,479
スタジオD	-	-	-	-	-	-	317	1,003	2,204
スタジオE	-	-	-	-	-	-	189	327	794
計	-	-	-	-	-	-	1,693	3,574	58,435

資料 生涯学習課

13-15 東京デイズニランド・東京デイズニシ入園者数

単位：人

年次	入園者数	延入園者数
平成 25年 2013	31,298,000	598,990,000
26 2014	31,377,000	630,369,000
27 2015	30,191,000	660,559,000
28 2016	30,004,000	690,563,000
29 2017	30,100,000	720,663,000

注 千未満四捨五入のため入園者数の合計と延入園者数は一致しないことがある。

資料 (株)オリエンタルランド

13-16 パスポート申請件数

年次	総数	10年	5年	記載事項変更	査証欄増補	紛失等届出
平成 28年 2016	6,171	3,782	2,148	176	29	36
29 2017	12,746	7,872	4,390	359	66	59
30 2018	13,831	8,374	4,965	372	43	77
構成比 (%)	100.0	60.5	35.9	2.7	0.3	0.6
1月	1,228	748	435	37	3	5
2月	1,126	676	420	22	6	2
3月	1,224	694	492	29	4	5
4月	977	619	317	33	3	5
5月	1,232	759	426	33	1	13
6月	1,323	725	547	43	4	4
7月	1,398	828	523	35	3	9
8月	1,356	858	455	33	5	5
9月	832	555	240	26	3	8
10月	1,091	673	367	38	5	8
11月	957	586	341	23	3	4
12月	1,087	653	402	20	3	9

注 平成28年7月1日にパスポートの申請受付・交付事務を開始。

資料 市民課

14-3 投票区・投票所別選挙人名簿登録者数

(平成30年12月1日現在)

投票区・投票所名	登 録 者 数		
	総 数	男	女
総 数	137,991	67,046	70,945
1 堀江認定こども園	4,878	2,479	2,399
2 南小学校体育館	3,877	1,929	1,948
3 堀江一丁目自治会集会所	4,425	2,117	2,308
4 猫実東自治会集会所	4,045	2,040	2,005
5 中央公民館1階ロビー	4,500	2,285	2,215
6 当代島公民館2階集会室	6,109	3,028	3,081
7 青葉幼稚園	2,219	1,134	1,085
8 北部小学校体育館	6,726	3,385	3,341
9 北部認定こども園	8,527	4,402	4,125
10 堀江公民館2階大集会室	2,836	1,345	1,491
11 堀江中学校体育館	6,827	3,265	3,562
12 富士見自治会集会所	4,291	2,000	2,291
13 浦安中学校体育館	2,453	1,217	1,236
14 市役所1階市民ホール	2,841	1,461	1,380
15 総合福祉センターロビー	6,274	3,029	3,245
16 コモンシティ浦安自治会集会所	1,481	711	770
17 美浜公民館2階大集会室	3,101	1,449	1,652
18 美浜南小学校体育館	5,348	2,473	2,875
19 旧入船北小学校体育館	4,341	2,085	2,256
20 入船小学校体育館	3,871	1,790	2,081
21 富岡小学校体育館	1,947	920	1,027
22 富岡公民館2階大集会室	3,474	1,631	1,843
23 今川記念会館	4,708	2,191	2,517
24 見明小学校体育館	5,143	2,483	2,660
25 舞浜小学校体育館	3,193	1,441	1,752
26 日の出公民館1階ロビー	5,797	2,807	2,990
27 日の出南小学校体育館	6,894	3,352	3,542
28 明海小学校体育館	3,673	1,783	1,890
29 明海中学校体育館	3,615	1,739	1,876
30 高洲北小学校体育館	3,198	1,529	1,669
31 高洲小学校体育館	7,379	3,546	3,833

資料 選挙管理委員会

14-4 選挙人名簿登録者数の推移

(各年9月定時登録時点)

年 次	総 数		
	総 数	男	女
平成 26年 2014	127,329	62,921	64,408
27 2015	128,515	63,320	65,195
28 2016	134,294	65,931	68,363
29 2017	136,257	66,530	69,727
30 2018	137,901	67,064	70,837

資料 選挙管理委員会

14 公務員・選挙

14-1 職種別市職員数

(各年4月1日現在)

職 種	平成26年 2014	平成27年 2015	平成28年 2016	平成29年 2017	平成30年 2018
総 数	1332	1343	1352	1352	1381
一般行政職	890	903	910	908	925
税 務 職	53	53	53	54	60
薬剤師・医療技術職	24	26	27	29	31
看護・保健職	35	37	36	37	38
消 防 職	177	173	178	181	189
技能労務職	51	47	42	41	40
教 育 職	102	104	106	102	98

資料 人事課

14-2 年齢階級別職員数

(各年4月1日現在)

年齢別	平成27年 2015			平成28年 2016			平成29年 2017			平成30年 2018		
	総数	男	女	総数	男	女	総数	男	女	総数	男	女
総 数	1343	733	610	1352	738	614	1352	725	627	1381	742	639
15～19歳	5	3	2	9	8	1	12	10	2	12	9	3
20～24歳	78	41	37	105	56	49	120	60	60	137	71	66
25～29歳	137	63	74	128	64	64	136	74	62	149	79	70
30～34歳	149	82	67	143	77	66	141	75	66	132	70	62
35～39歳	118	52	66	128	51	77	138	62	76	144	70	74
40～44歳	196	90	106	172	85	87	149	68	81	121	54	67
45～49歳	241	121	120	231	116	115	240	119	121	239	114	125
50～54歳	219	136	83	229	139	90	215	125	90	212	123	89
55～59歳	195	140	55	199	134	65	201	132	69	196	119	77
60歳以上	5	5	-	8	8	-	-	-	-	39	33	6

資料 人事課

14-5 選挙投票状況

(1) 衆議院議員選挙執行状況

執行年月日	当日有権者数			投票者数			うち期日前投票者・不在者投票者数	投票率(%)			投票総数			投票所	開票所	
	総数	男	女	総数	男	女		計	男	女	総数	有効投票	無効投票			
17年9月11日	選	120,043	61,224	58,819	76,916	38,696	38,220	10,417	64.07	63.20	64.98	76,916	75,374	1,542	29	1
	比	(120,043)	(61,224)	(58,819)	(75,210)	(37,826)	(37,384)	(9,057)	(62.65)	(61.78)	(63.56)	(75,201)	(74,736)	(465)		
21年8月30日	選	120,260	61,362	58,898	76,989	38,749	38,240	10,422	64.02	63.15	64.93	76,983	76,034	949	31	1
	比	(126,487)	(63,499)	(62,988)	(82,426)	(41,636)	(40,790)	(15,761)	(65.17)	(65.57)	(64.76)	(82,419)	(80,732)	(1,687)		
24年12月16日	選	126,487	63,499	62,988	82,401	41,619	40,782	15,760	65.15	65.54	64.75	82,398	81,368	1,030	31	1
	比	(125,956)	(62,642)	(63,314)	(75,866)	(38,319)	(37,547)	(13,420)	(60.23)	(61.17)	(59.30)	(75,864)	(74,118)	(1,746)		
26年12月14日	選	125,956	62,642	63,314	75,866	38,323	37,543	12,429	60.23	61.18	59.30	75,864	74,769	1,095	31	1
	比	(127,388)	(62,893)	(64,495)	(63,092)	(32,202)	(30,890)	(12,283)	(49.53)	(51.20)	(47.90)	(63,091)	(61,067)	(2,024)		
29年10月22日	選	127,388	62,893	64,495	63,087	32,197	30,890	12,283	49.52	51.19	47.90	63,084	61,918	1,166	31	1
	比	(136,009)	(66,359)	(69,650)	(70,714)	(35,206)	(35,508)	(23,526)	(51.99)	(53.05)	(50.98)	(70,705)	(69,432)	(1,273)		
比	(135,702)	(66,179)	(69,523)	(70,457)	(35,061)	(35,396)	(23,441)	(51.92)	(52.98)	(50.91)	(70,441)	(69,582)	(859)	31	1	
比	136,009	66,359	69,650	70,714	35,205	35,509	23,526	51.99	53.05	50.98	70,710	69,786	924			

注 ()は最高裁。

(2) 参議院議員選挙執行状況

執行年月日	当日有権者数			投票者数			うち期日前投票者・不在者投票者数	投票率(%)			投票総数			投票所	開票所	
	総数	男	女	総数	男	女		計	男	女	総数	有効投票	無効投票			
平成16年7月11日	選	114,715	58,682	56,033	58,228	29,815	28,413	7,112	50.76	50.81	50.71	58,228	56,269	1,959	29	1
	比	114,946	58,828	56,118	58,275	29,845	28,430	7,161	50.70	50.73	50.66	58,273	57,430	843		
19年7月29日	選	122,555	61,986	60,569	66,518	34,019	32,499	12,815	54.28	54.88	53.66	66,516	64,661	1,855	29	1
	比	122,555	61,986	60,569	66,510	34,015	32,495	12,815	54.27	54.88	53.65	66,508	65,632	876		
22年7月11日	選	126,627	63,244	63,383	71,729	36,348	35,381	12,491	56.65	57.47	55.82	71,727	69,644	2,083	31	1
	比	126,627	63,244	63,383	71,734	36,351	35,383	12,497	56.65	57.48	55.82	71,731	70,662	1,069		
25年7月21日	選	126,464	62,758	63,706	63,484	32,454	31,030	12,123	50.20	51.71	48.71	63,483	61,562	1,921	31	1
	比	126,464	62,758	63,706	63,482	32,451	31,031	12,126	50.20	51.71	48.71	63,474	62,478	996		
28年7月10日	選	133,006	65,392	67,614	71,422	35,643	35,779	15,838	53.70	54.51	52.92	71,419	69,242	2,177	31	1
	比	133,006	65,392	67,614	71,416	35,638	35,778	15,840	53.69	54.50	52.92	71,415	69,881	1,534		

注 選は選挙区、比は比例区

(3) 県知事選挙執行状況

執行年月日	当日有権者数			投票者数			うち期日前投票者・不在者投票者数	投票率(%)			投票総数			投票所	開票所
	総数	男	女	総数	男	女		計	男	女	総数	有効投票	無効投票		
平成13年3月25日	100,656	52,009	48,647	31,363	15,995	15,368	2,593	31.16	30.75	31.59	31,361	30,681	680	28	1
17年3月13日	115,156	58,676	56,480	42,895	21,437	21,458	4,185	37.25	36.53	37.99	42,894	42,565	329	29	1
21年3月29日	122,664	61,573	61,091	49,780	25,109	24,671	5,977	40.58	40.78	40.38	49,779	49,228	551	31	1
25年3月17日	123,224	61,115	62,109	34,429	16,996	17,433	5,557	27.94	27.81	28.07	34,429	33,403	1,026	31	1
29年3月26日	132,188	64,673	67,515	59,960	29,003	30,957	12,716	45.36	44.85	45.85	59,957	59,251	706	31	1

(4) 県議会議員選挙執行状況

執行年月日	当日有権者数			投票者数			うち期日前 投票者・不 在者投票者	投票率(%)			投票総数			投票所	開票所
	総数	男	女	総数	男	女		計	男	女	総数	有効投票	無効投票		
平成11年4月11日	95,936	49,593	46,343	38,160	18,824	19,336	764	39.78	37.96	41.72	38,159	37,318	841	28	1
15年4月13日	106,870	54,871	51,999	34,224	16,929	17,295	2,096	32.02	30.85	33.26	34,223	33,243	980	29	1
19年4月8日	118,838	60,012	58,826	45,562	22,624	22,938	2,337	38.34	37.70	38.99	45,562	44,874	688	29	1
23年5月22日	123,446	61,529	61,917	38,605	19,429	19,176	4,694	31.27	31.58	30.97	38,605	38,038	567	31	1
27年4月12日	124,218	61,138	63,080	39,453	19,758	19,695	6,011	31.76	32.32	31.22	39,450	38,766	684	31	1

(5) 市長選挙執行状況

執行年月日	当日有権者数			投票者数			うち期日前 投票者・不 在者投票者	投票率(%)			投票総数			投票所	開票所
	総数	男	女	総数	男	女		計	男	女	総数	有効投票	無効投票		
平成14年10月27日	107,368	55,275	52,093	52,078	25,300	26,778	4,530	48.50	45.77	51.40	52,075	51,212	863	29	1
18年10月22日	119,673	60,596	59,077	54,704	26,393	28,311	6,060	45.71	43.56	47.92	54,704	53,978	726	29	1
22年10月24日	124,970	62,332	62,638	56,307	27,335	28,972	8,307	45.06	43.85	46.25	56,305	55,718	587	31	1
26年10月26日	125,211	61,732	63,479	50,785	24,549	26,236	7,443	40.56	39.77	41.33	50,781	50,043	738	31	1
29年3月26日	132,164	64,659	67,505	59,736	28,875	30,861	12,480	45.20	44.66	45.72	59,733	58,360	1373	31	1

(6) 市議会議員選挙執行状況

執行年月日	当日有権者数			投票者数			うち期日前 投票者・不 在者投票者	投票率(%)			投票総数			投票所	開票所
	総数	男	女	総数	男	女		計	男	女	総数	有効投票	無効投票		
平成15年4月27日	106,811	54,831	51,980	45,925	21,989	23,936	5,022	46.62	43.16	50.33	45,925	45,308	617	29	1
19年4月22日	118,680	59,917	58,763	51,239	24,776	26,463	6,941	43.00	40.10	46.05	51,239	50,657	582	29	1
23年4月24日	123,742	61,694	62,048	54,211	26,321	27,890	5,428	43.17	41.35	45.03	54,209	53,453	756	31	1
27年4月26日	124,220	61,110	63,110	48,310	23,571	24,739	8,557	38.89	38.57	39.20	48,309	47,718	591	31	1
29年3月26日	132,164	64,659	67,505	59,705	28,859	30,846	12,464	45.17	44.63	45.69	59,687	51,457	8,230	31	1

注 平成29年執行の市議会議員選挙は、補欠選挙

資料 選挙管理委員会

15 財 政

15-1 一般会計歳入歳出決算

(1) 歳入

単位：千円

款 別	平成25年度		平成26年度		平成27年度		平成28年度		平成29年度	
	金額	構成比	金額	構成比	金額	構成比	金額	構成比	金額	構成比
		%		%		%		%		%
総 額	66,449,093	100.0	93,590,611	100.0	90,479,729	100.0	88,981,060	100.0	74,963,845	100.0
市 税	37,235,495	56.0	40,285,088	43.0	40,823,803	45.1	40,398,468	45.4	41,039,485	54.7
地 方 譲 与 税	273,728	0.4	260,270	0.3	271,695	0.3	268,398	0.3	275,055	0.4
利 子 割 交 付 金	77,924	0.1	73,304	0.1	64,741	0.1	37,094	0.0	58,610	0.1
配 当 割 交 付 金	148,451	0.2	322,005	0.3	236,745	0.3	162,849	0.2	225,590	0.3
株 式 等 譲 渡 所 得 割 交 付 金	272,594	0.4	225,352	0.2	248,216	0.3	120,724	0.1	264,164	0.4
地 方 消 費 税 交 付 金	1,827,482	2.8	2,132,782	2.3	3,307,160	3.7	2,955,031	3.3	3,101,978	4.1
自 動 車 取 得 税 交 付 金	122,392	0.2	51,779	0.1	72,513	0.1	72,049	0.1	110,288	0.1
地 方 特 例 交 付 金	100,071	0.2	86,124	0.1	72,596	0.1	76,186	0.1	84,746	0.1
地 方 交 付 税	4,399,434	6.6	3,568,721	3.8	4,678,747	5.2	500,657	0.6	424,809	0.6
交 通 安 全 対 策 特 別 交 付 金	18,870	0.0	16,420	0.0	17,574	0.0	15,812	0.0	15,546	0.0
分 担 金 及 び 負 担 金	704,284	1.1	739,750	0.8	556,058	0.6	658,644	0.7	639,627	0.9
使 用 料 及 び 手 数 料	1,966,289	3.0	2,030,546	2.2	2,062,566	2.3	1,917,237	2.2	1,790,151	2.4
国 庫 支 出 金	7,091,646	10.7	22,634,515	24.2	13,514,651	14.9	7,093,873	8.0	7,077,505	9.4
県 支 出 金	2,580,627	3.9	2,799,455	3.0	2,617,863	2.9	2,490,435	2.8	2,624,948	3.5
財 産 収 入 金	216,998	0.3	338,811	0.4	280,444	0.3	267,621	0.3	260,762	0.3
寄 附 金	20,673	0.0	7,917	0.0	107,828	0.1	14,534	0.0	15,014	0.0
繰 入 金	1,216,609	1.8	9,193,768	9.8	10,578,725	11.7	6,835,160	7.7	665,401	0.9
繰 越 金	3,679,663	5.5	2,711,705	2.9	4,136,256	4.6	15,525,654	17.4	8,127,441	10.8
諸 収 入	2,975,363	4.5	1,992,399	2.1	2,155,448	2.4	2,147,534	2.4	5,729,825	7.6
市 債	1,520,500	2.3	4,119,900	4.4	4,676,100	5.2	7,423,100	8.3	2,432,900	3.2

(2) 歳出

単位：千円

款 別	平成25年度		平成26年度		平成27年度		平成28年度		平成29年度	
	金額	構成比	金額	構成比	金額	構成比	金額	構成比	金額	構成比
		%		%		%		%		%
総 額	62,897,388	100.0	88,814,355	100.0	73,734,075	100.0	79,440,019	100.0	70,890,527	100.0
議 会 費	367,943	0.6	359,711	0.4	378,545	0.5	361,625	0.5	356,705	0.5
総 務 費	10,544,375	16.8	7,599,597	8.6	10,384,891	14.1	17,145,975	21.6	9,013,818	12.7
民 生 費	20,040,188	31.9	25,899,225	29.2	21,966,112	29.8	23,753,158	29.9	25,221,025	35.6
衛 生 費	4,754,984	7.6	4,968,739	5.6	5,192,217	7.0	5,220,929	6.6	5,207,458	7.3
農 林 水 産 業 費	9,237	0.0	15,193	0.0	9,397	0.0	37,661	0.0	51,023	0.1
商 工 費	769,161	1.2	800,273	0.9	975,321	1.3	785,605	1.0	765,472	1.1
土 木 費	5,393,974	8.6	23,339,110	26.3	10,122,824	13.7	5,689,378	7.2	10,293,316	14.5
消 防 費	2,078,240	3.3	2,575,374	2.9	2,044,829	2.8	2,105,658	2.7	2,121,709	3.0
教 育 費	11,503,645	18.3	15,727,200	17.7	13,206,921	17.9	13,838,729	17.4	11,437,162	16.1
災 害 復 旧 費	3,668,124	5.8	4,093,718	4.6	6,464,683	8.8	7,488,165	9.4	2,880,989	4.1
公 債 費	3,767,517	6.0	3,436,215	3.9	2,988,335	4.1	3,013,136	3.8	3,541,850	5.0

15-2 特別会計歳入歳出決算

(1) 歳入

単位：千円

事業別	平成25年度		平成26年度		平成27年度		平成28年度		平成29年度	
	金額	構成比	金額	構成比	金額	構成比	金額	構成比	金額	構成比
総額		%		%		%		%		%
国民健康保険	30,332,273	100.0	36,230,582	100.0	28,698,445	100.0	27,809,738	100.0	27,909,123	100.0
公共下水道事業	13,372,634	44.1	13,467,729	37.2	14,936,975	52.0	14,491,768	52.1	14,048,278	50.3
墓地公園	9,194,251	30.3	14,238,913	39.3	4,758,429	16.6	4,029,928	14.5	3,773,879	13.5
介護保険	209,296	0.7	494,289	1.4	621,552	2.2	542,795	2.0	690,855	2.5
(介護保険事業勘定)	6,625,560	21.8	6,996,459	19.3	7,306,097	25.5	7,536,211	27.1	8,066,731	28.9
(介護サービス事業勘定)	5,444,288	-	5,753,516	-	6,084,097	-	6,265,283	-	6,691,721	24.0
後期高齢者医療	1,181,272	-	1,242,943	-	1,222,000	-	1,270,928	-	1,375,010	4.9
	930,532	3.1	1,033,192	2.9	1,075,392	3.7	1,209,036	4.3	1,329,380	4.8

(2) 歳出

単位：千円

款別	平成25年度		平成26年度		平成27年度		平成28年度		平成29年度	
	金額	構成比	金額	構成比	金額	構成比	金額	構成比	金額	構成比
総額		%		%		%		%		%
国民健康保険	28,233,185	100.0	34,968,704	100.0	27,793,904	100.0	27,323,450	100.0	27,032,754	100.0
公共下水道事業	12,509,921	44.3	12,579,098	36.0	14,501,029	52.2	14,307,652	52.4	13,591,406	50.3
墓地公園	8,136,828	28.8	14,184,791	40.6	4,612,614	16.6	3,972,961	14.5	3,713,403	13.7
介護保険	203,799	0.7	450,870	1.3	608,084	2.2	535,663	2.0	677,843	2.5
(介護保険事業勘定)	6,461,365	22.9	6,725,655	19.2	7,002,288	25.2	7,302,987	26.7	7,726,515	28.6
(介護サービス事業勘定)	5,331,365	-	5,552,015	-	5,851,912	-	6,110,114	-	6,443,845	23.8
後期高齢者医療	1,130,000	-	1,173,640	-	1,150,376	-	1,192,873	-	1,282,670	4.7
	921,272	3.3	1,028,290	2.9	1,069,889	3.8	1,204,187	4.4	1,323,587	4.9

15-3 一般会計における性質別決算

単位：千円

事業別	平成25年度		平成26年度		平成27年度		平成28年度		平成29年度	
	金額	構成比	金額	構成比	金額	構成比	金額	構成比	金額	構成比
総額		%		%		%		%		%
人件費	62,897,388	100.0	88,814,355	100.0	73,734,075	100.0	79,440,019	100.0	70,890,527	100.0
扶助費	11,710,352	18.6	10,726,557	12.1	10,747,855	14.6	10,848,772	13.7	10,878,909	15.3
公債費	9,658,921	15.4	10,431,999	11.7	10,641,710	14.4	11,350,075	14.3	12,025,735	17.0
物件費	3,767,517	6.0	3,436,215	3.9	2,988,335	4.1	3,013,136	3.8	3,541,850	5.0
維持補修費	17,273,722	27.5	18,047,017	20.3	18,655,982	25.3	19,738,767	24.8	19,897,025	28.1
補助費等	578,897	0.9	2,136,611	2.4	1,515,158	2.1	1,434,808	1.8	870,259	1.2
積立金	3,232,698	5.1	3,030,126	3.4	3,038,131	4.1	2,942,205	3.7	2,945,747	4.2
投資及び出資金	3,226,784	5.1	19,195,688	21.6	5,542,238	7.5	337,264	0.4	4,992,069	7.0
貸付金	-	-	-	-	-	-	-	-	-	-
繰入金	468,915	0.7	465,325	0.5	463,100	0.6	470,105	0.6	468,315	0.7
繰出金	4,358,590	6.9	4,955,412	5.6	3,982,674	5.4	4,874,443	6.1	5,022,379	7.1
投資的経費	8,620,992	13.7	16,389,405	18.5	16,158,892	21.9	24,430,444	30.8	10,248,239	14.5

15-4 市税決算額

単位：千円

税目別	平成25年度	平成26年度	平成27年度	平成28年度	平成29年度
総額	37,235,495	40,285,088	40,823,803	40,398,468	41,039,485
市民税	20,701,059	22,267,663	21,745,793	21,105,326	21,647,862
固定資産税	15,371,075	16,877,471	17,965,618	18,183,672	18,349,615
軽自動車税	51,368	54,312	55,103	69,981	72,509
市たばこ税	1,028,018	1,000,292	971,204	955,592	891,075
特別土地保有税	-	-	-	-	-
入湯税	83,974	85,350	86,085	83,898	78,424

資料 財政課

15-5 市民の市税負担状況

単位：千円

年度・税目	現年度 収納済額	1人当たり 負担額	1世帯当たり 負担額	人口及び世帯数
平成25年度	総額	37,235,495	229	503 162,952人
	市民税	20,701,059	127	280 74,042世帯
	固定資産税	15,371,075	94	208 (平成26年3月31日現在)
	その他	1,163,361	7	16
平成26年度	総額	40,285,088	246	536 163,719人
	市民税	22,267,663	136	296 75,191世帯
	固定資産税	16,877,471	103	224 (平成27年3月31日現在)
	その他	1,139,954	7	15
平成27年度	総額	40,823,803	247	532 165,411人
	市民税	21,745,793	131	283 76,713世帯
	固定資産税	17,965,618	109	234 (平成28年3月31日現在)
	その他	1,112,392	7	15
平成28年度	総額	40,398,468	241	516 167,463人
	市民税	21,105,326	126	270 78,271世帯
	固定資産税	18,183,672	109	232 (平成29年3月31日現在)
	その他	1,109,471	7	14
平成29年度	総額	41,039,485	243	515 168,852人
	市民税	21,647,862	128	272 79,695世帯
	固定資産税	18,349,615	109	230 (平成30年3月31日現在)
	その他	1,042,008	6	13

資料 財政課

15-6 市税徴収実績

(平成29年度)

単位：千円

税目別	予算現額	調定額	収入済額	不納欠損額	収入未済額	徴収割合	
						対予算	対調定
総額	40,756,240	42,243,379	41,039,485	66,966	1,136,928	100.7	97.2
市民税	21,394,690	22,523,579	21,647,862	47,489	828,228	101.2	96.1
固定資産税	18,313,760	18,668,955	18,349,615	18,982	300,358	100.2	98.3
軽自動車税	70,790	81,346	72,509	495	8,342	102.4	89.1
市たばこ税	900,000	891,075	891,075	-	-	99.0	100.0
入湯税	77,000	78,424	78,424	-	-	101.8	100.0

資料 財政課

15-7 市有財産の状況

市有財産	平成25年度	平成26年度	平成27年度	平成28年度	平成29年度
土地 (㎡)	2,182,938	2,276,212	2,318,299	2,392,586	2,286,157
建物 (㎡)	418,994	434,140	431,733	447,269	431,732
車両 (台)	184	185	186	189	205

資料 財産管理課

15-8 一般会計における款別予算額の推移（当初予算）

(1) 歳入

単位：千円

款	別	平成26年度		平成27年度		平成28年度		平成29年度		平成30年度	
		金額	構成比	金額	構成比	金額	構成比	金額	構成比	金額	構成比
総	額	76,000,000	100.0	101,000,000	100.0	71,400,000	100.0	67,200,000	100.0	75,600,000	100.0
市	税	40,258,280	53.0	40,119,380	39.7	40,774,150	57.1	40,763,240	60.7	41,313,870	54.6
地方	譲与税	283,900	0.4	277,000	0.3	277,100	0.4	271,700	0.4	281,250	0.4
利子	割交付金	78,000	0.1	78,000	0.1	41,000	0.1	42,800	0.1	49,100	0.1
配当	割交付金	180,100	0.2	319,600	0.3	264,700	0.4	259,300	0.4	223,100	0.3
株式等	譲渡所得割交付金	70,600	0.1	211,300	0.2	250,000	0.4	244,900	0.4	259,700	0.3
地方	消費税交付金	2,192,800	2.9	3,394,100	3.4	3,317,400	4.6	2,987,200	4.4	3,410,300	4.5
自動車	取得税交付金	48,400	0.1	44,000	0.0	69,300	0.1	80,000	0.1	101,600	0.1
地方	特例交付金	100,000	0.1	86,000	0.1	72,600	0.1	76,100	0.1	84,700	0.1
地方	交策付税	421,620	0.6	2,716,090	2.7	36,820	0.1	93,400	0.1	281,560	0.4
交通安全	対策特別交付金	20,000	0.0	16,000	0.0	16,000	0.0	17,500	0.0	15,800	0.0
分担金	及び負担金	749,960	1.0	6,139,520	6.1	619,810	0.9	642,090	1.0	786,740	1.0
使用料	及び手数料	2,018,460	2.7	2,039,980	2.0	1,898,740	2.7	1,767,210	2.6	1,751,970	2.3
国庫	支出金	7,483,270	9.8	7,854,730	7.8	6,813,840	9.5	7,076,030	10.5	7,748,570	10.2
県	支出金	2,791,520	3.7	2,547,010	2.5	2,509,220	3.5	2,576,070	3.8	2,898,060	3.8
財産	収入	298,030	0.4	233,270	0.2	199,030	0.3	199,580	0.3	257,640	0.3
寄附	入金	102,720	0.1	3,240	0.0	3,600	0.0	3,520	0.0	5,020	0.0
繰入	繰入金	11,385,770	15.0	26,126,450	25.9	6,256,390	8.8	665,110	1.0	6,262,080	8.3
繰越	繰入金	700,000	0.9	700,000	0.7	700,000	1.0	4,447,000	6.6	1,293,000	1.7
諸	収入	2,919,970	3.8	1,984,430	2.0	2,017,000	2.8	2,099,250	3.1	2,115,340	2.8
市	債	3,896,600	5.1	6,109,900	6.0	5,263,300	7.4	2,888,000	4.3	6,460,600	8.5

(2) 歳出

単位：千円

款	別	平成26年度		平成27年度		平成28年度		平成29年度		平成30年度	
		金額	構成比	金額	構成比	金額	構成比	金額	構成比	金額	構成比
総	額	76,000,000	100.0	101,000,000	100.0	71,400,000	100.0	67,200,000	100.0	75,600,000	100.0
議	会議費	379,150	0.5	386,530	0.4	372,220	0.5	371,540	0.6	365,490	0.5
総	事務費	8,706,570	11.5	15,818,680	15.7	12,567,030	17.6	9,613,850	14.3	8,542,660	11.3
民	衛生費	27,411,910	36.1	23,750,610	23.5	25,000,920	35.0	25,286,090	37.6	27,867,840	36.9
衛生	費	5,124,310	6.7	5,299,210	5.2	5,413,540	7.6	5,406,590	8.0	5,532,760	7.3
農	林水産業費	16,790	0.0	12,380	0.0	11,100	0.0	10,210	0.0	20,020	0.0
商	工業費	825,860	1.1	793,580	0.8	813,520	1.1	790,370	1.2	740,410	1.0
土	木費	7,004,240	9.2	5,567,510	5.5	6,018,100	8.4	5,945,640	8.8	8,158,830	10.8
消	防費	2,546,520	3.4	2,047,580	2.0	2,100,100	2.9	2,145,050	3.2	2,339,690	3.1
教	育費	15,165,200	20.0	14,033,160	13.9	14,367,640	20.1	12,270,220	18.3	14,495,930	19.2
災	害復旧費	5,339,290	7.0	30,040,790	29.7	1,266,610	1.8	1,917,640	2.9	3,773,640	5.0
公	債費	3,380,160	4.4	3,149,970	3.1	3,369,220	4.7	3,342,800	5.0	3,662,730	4.8
予	備費	100,000	0.1	100,000	0.1	100,000	0.1	100,000	0.1	100,000	0.1

15-9 一般会計における性質別予算額の推移（当初予算）

単位：千円

性 質 別	平成26年度		平成27年度		平成28年度		平成29年度		平成30年度	
	金 額	構成比	金 額	構成比	金 額	構成比	金 額	構成比	金 額	構成比
総 額	76,000,000	100.0	101,000,000	100.0	71,400,000	100.0	67,200,000	100.0	75,600,000	100.0
人 件 費	12,442,090	16.4	11,278,909	11.2	11,380,161	15.9	11,411,237	17.0	11,419,119	15.1
扶 助 費	10,413,512	13.7	10,971,634	10.9	11,257,496	15.8	11,568,422	17.2	12,742,649	16.9
公 債 費	3,380,160	4.4	3,149,970	3.1	3,369,220	4.7	3,342,800	5.0	3,662,730	4.8
物 件 費	19,044,456	25.1	20,110,007	19.9	21,239,407	29.7	20,725,172	30.8	21,766,872	28.8
維 持 補 修 費	2,787,960	3.7	1,824,328	1.8	2,083,754	2.9	1,204,876	1.8	1,981,168	2.6
補 助 費 等	4,286,208	5.6	3,574,731	3.5	3,295,255	4.6	3,470,282	5.2	4,273,483	5.7
積 立 金	3,213,725	4.2	156,174	0.2	129,865	0.2	1,870,224	2.8	535,751	0.7
投資及び出資金貸付金	472,120	0.6	470,020	0.5	476,480	0.7	473,940	0.7	480,660	0.6
繰 出 金	5,945,456	7.8	4,948,510	4.9	5,023,920	7.0	4,846,241	7.2	4,837,194	6.4
投 資 的 経 費	13,914,313	18.3	44,415,717	44.0	13,044,442	18.3	8,186,806	12.2	13,800,374	18.3
予 備 費	100,000	0.1	100,000	0.1	100,000	0.1	100,000	0.1	100,000	0.1

資料 財政課

15-10 市債の状況

単位：千円

区 分	平成25年度末 現在高	平成26年度末 現在高	平成27年度末 現在高	平成28年度末 現在高	借 入 額	平成29年度			29年度末現在高	構成比(%)
						償 還 額	金 利	子 計		
一 般 会 計	16,675,921	17,589,788	19,466,051	24,037,420	2,432,900	3,399,309	142,539	3,541,848	23,071,010	100.0
総 務 債	503,473	660,725	1,438,316	5,908,658	527,300	581,624	12,759	594,383	5,854,334	25.4
民 生 債	2,358,867	2,216,859	1,829,162	1,505,160	58,500	375,678	16,667	392,345	1,187,982	5.1
衛 生 債	827,523	543,773	543,223	438,157	-	106,990	6,675	113,665	331,167	1.4
土 木 債	3,694,073	3,853,370	5,115,067	4,955,376	900,200	802,449	21,835	824,284	5,053,127	21.9
消 防 債	732,920	890,638	759,100	654,752	26,200	158,136	2,475	160,611	522,816	2.3
教 育 債	8,288,700	9,195,597	9,594,651	10,431,849	920,700	1,330,585	79,795	1,410,380	10,021,964	43.4
減 税 補 て ん 債	270,365	228,826	186,532	143,467	-	43,847	2,333	46,180	99,620	0.4
下 水 道 会 計	12,013,219	12,681,874	12,365,436	11,687,239	336,800	1,069,749	205,211	1,274,960	10,954,289	100.0
墓 地 公 園 会 計	-	-	132,000	201,000	51,700	14,160	720	14,880	238,540	100.0
介 護 会 計	1,187,172	976,871	762,381	543,618	-	223,120	9,506	232,626	320,497	100.0

資料 財政課

16 治安・消防

16-1 交通事故による死傷者数

年次	件数	死者	傷者
平成 26 年 2014	390	6	498
27 2015	300	3	374
28 2016	364	2	448
29 2017	424	7	498
30 2018	400	4	507

注 千葉県警察発表の年集計(1月~12月)(確定値)。資料 市民安全課

16-3 水利状況

(各年12月31日現在)

年次	総数	消火栓	防火水槽	プール	河川	池沼	その他
平成 26 年 2014	2,027	1,394	588	35	5	-	5
27 2015	2,042	1,400	599	33	5	-	5
28 2016	2,055	1,404	608	33	5	-	5
29 2017	2,081	1,413	625	33	5	-	5
30 2018	2,095	1,416	636	33	5	-	5

資料 消防本部

16-2 消防職員数及び団員数

(1) 消防職員数

(各年4月1日現在)

年次	総数	消防正	消防監	消防監	消防司令	消防司令	消防司令補	消防士	消防副士長	消防士	その他
平成 26 年 2014	179	-	1	16	41	52	21	17	29	2	
27 2015	175	-	1	13	45	44	32	5	33	2	
28 2016	180	-	1	14	41	46	33	7	36	2	
29 2017	183	-	1	15	37	45	34	10	39	2	
30 2018	191	-	1	17	37	44	31	11	48	2	

(2) 消防団員数

(各年4月1日現在)

年次	総数	団長	副団長	分団長	副分団長	部長	班長	副班長	見習	団員
平成 26 年 2014	136	1	4	4	3	18	82	10	7	7
27 2015	141	1	4	4	3	19	79	12	-	19
28 2016	134	1	3	3	4	16	68	10	-	29
29 2017	144	1	3	3	4	17	63	12	-	41
30 2018	136	1	2	4	4	13	63	10	-	39

資料 消防本部

16-4 消防車両一覧

(各年12月31日現在)

年次	総数	水槽付消防ポンプ自動車	消防ポンプ自動車	大型水槽	化学消防ポンプ自動車	救急工作車	消防ポンプ自動車	消防ポンプ自動車	救急自動車	指揮車	広報車	資材搬送車	その他
平成 26 年 2014	30	3	4	1	-	1	2	1	6	1	3	2	6
27 2015	31	3	4	1	-	1	2	1	6	1	3	2	8
28 2016	31	4	4	1	-	1	1	1	7	1	3	2	6
29 2017	31	4	4	1	-	1	1	1	7	1	3	2	6
30 2018	31	4	4	1	-	1	1	1	7	1	3	2	6

資料 消防本部

16-5 火災の概要

(各年12月31日現在)

年次	件数	焼損面積	損害見積額	死者数	負傷者数
		m ²	千円		
平成 26年 2014	33	157	26,387	-	8
27 2015	43	106	71,342	2	5
28 2016	43	449	87,919	2	5
29 2017	52	72	7,098	2	8
30 2018	35	44	10,334	-	2

資料 消防本部

16-7 時間別火災発生件数

年次	総数	0	1	2	3	4	5	6	7	8	9	10	11	12	13	14	15	16	17	18	19	20	21	22	23	不
		1	2	3	4	5	6	7	8	9	10	11	12	13	14	15	16	17	18	19	20	21	22	23	24	明
平成 26年 2014	33	-	1	-	1	-	-	-	-	1	2	-	1	1	3	5	2	4	3	2	1	1	2	2	1	-
27 2015	43	1	1	-	3	3	-	1	2	1	3	4	3	4	1	2	3	-	3	2	1	1	1	2	1	-
28 2016	43	1	-	1	-	2	1	1	-	-	2	-	4	4	2	2	1	3	2	4	1	2	3	4	2	1
29 2017	52	-	1	1	1	2	-	1	2	3	3	3	3	1	5	2	3	3	5	3	2	2	1	-	3	2
30 2018	35	-	-	1	1	-	1	-	1	2	1	-	1	3	2	1	2	2	3	3	2	-	1	2	2	4

資料 消防本部

16-6 月別火災発生件数

年次	総数	1月	2月	3月	4月	5月	6月	7月	8月	9月	10月	11月	12月
平成 26年 2014	33	2	4	6	3	4	-	-	2	1	1	7	3
27 2015	43	5	2	3	5	5	5	2	5	2	3	1	5
28 2016	43	-	3	3	4	7	2	6	2	4	7	2	3
29 2017	52	4	7	2	6	7	2	2	-	7	2	5	8
30 2018	35	2	3	7	2	4	-	2	5	1	4	3	2

資料 消防本部

16-8 原因別火災発生件数

年次	総数	た	火	た	ス	こ	煙	放	風	内	マ	こ	電	交	電	電	配	溶	不	そ
		火	あ	ば	ト	ん	突	火	呂	燃	マ	た	気	通	灯	気	線	接	明	の
		き <td>そ<td>こ<td>ブ<td>ろ<td>道<td>の<td>か<td>機<td>チ<td>つ<td>装<td>機<td>の<td>機<td>器<td>機<td>他</td> </td></td></td></td></td></td></td></td></td></td></td></td></td></td></td></td>	そ <td>こ<td>ブ<td>ろ<td>道<td>の<td>か<td>機<td>チ<td>つ<td>装<td>機<td>の<td>機<td>器<td>機<td>他</td> </td></td></td></td></td></td></td></td></td></td></td></td></td></td></td>	こ <td>ブ<td>ろ<td>道<td>の<td>か<td>機<td>チ<td>つ<td>装<td>機<td>の<td>機<td>器<td>機<td>他</td> </td></td></td></td></td></td></td></td></td></td></td></td></td></td>	ブ <td>ろ<td>道<td>の<td>か<td>機<td>チ<td>つ<td>装<td>機<td>の<td>機<td>器<td>機<td>他</td> </td></td></td></td></td></td></td></td></td></td></td></td></td>	ろ <td>道<td>の<td>か<td>機<td>チ<td>つ<td>装<td>機<td>の<td>機<td>器<td>機<td>他</td> </td></td></td></td></td></td></td></td></td></td></td></td>	道 <td>の<td>か<td>機<td>チ<td>つ<td>装<td>機<td>の<td>機<td>器<td>機<td>他</td> </td></td></td></td></td></td></td></td></td></td></td>	の <td>か<td>機<td>チ<td>つ<td>装<td>機<td>の<td>機<td>器<td>機<td>他</td> </td></td></td></td></td></td></td></td></td></td>	か <td>機<td>チ<td>つ<td>装<td>機<td>の<td>機<td>器<td>機<td>他</td> </td></td></td></td></td></td></td></td></td>	機 <td>チ<td>つ<td>装<td>機<td>の<td>機<td>器<td>機<td>他</td> </td></td></td></td></td></td></td></td>	チ <td>つ<td>装<td>機<td>の<td>機<td>器<td>機<td>他</td> </td></td></td></td></td></td></td>	つ <td>装<td>機<td>の<td>機<td>器<td>機<td>他</td> </td></td></td></td></td></td>	装 <td>機<td>の<td>機<td>器<td>機<td>他</td> </td></td></td></td></td>	機 <td>の<td>機<td>器<td>機<td>他</td> </td></td></td></td>	の <td>機<td>器<td>機<td>他</td> </td></td></td>	機 <td>器<td>機<td>他</td> </td></td>	器 <td>機<td>他</td> </td>	機 <td>他</td>	他	
		火 <td>び<td>こ<td>ブ<td>ろ<td>道<td>の<td>か<td>機<td>チ<td>つ<td>装<td>機<td>の<td>機<td>器<td>機<td>他</td> </td></td></td></td></td></td></td></td></td></td></td></td></td></td></td></td>	び <td>こ<td>ブ<td>ろ<td>道<td>の<td>か<td>機<td>チ<td>つ<td>装<td>機<td>の<td>機<td>器<td>機<td>他</td> </td></td></td></td></td></td></td></td></td></td></td></td></td></td></td>	こ <td>ブ<td>ろ<td>道<td>の<td>か<td>機<td>チ<td>つ<td>装<td>機<td>の<td>機<td>器<td>機<td>他</td> </td></td></td></td></td></td></td></td></td></td></td></td></td></td>	ブ <td>ろ<td>道<td>の<td>か<td>機<td>チ<td>つ<td>装<td>機<td>の<td>機<td>器<td>機<td>他</td> </td></td></td></td></td></td></td></td></td></td></td></td></td>	ろ <td>道<td>の<td>か<td>機<td>チ<td>つ<td>装<td>機<td>の<td>機<td>器<td>機<td>他</td> </td></td></td></td></td></td></td></td></td></td></td></td>	道 <td>の<td>か<td>機<td>チ<td>つ<td>装<td>機<td>の<td>機<td>器<td>機<td>他</td> </td></td></td></td></td></td></td></td></td></td></td>	の <td>か<td>機<td>チ<td>つ<td>装<td>機<td>の<td>機<td>器<td>機<td>他</td> </td></td></td></td></td></td></td></td></td></td>	か <td>機<td>チ<td>つ<td>装<td>機<td>の<td>機<td>器<td>機<td>他</td> </td></td></td></td></td></td></td></td></td>	機 <td>チ<td>つ<td>装<td>機<td>の<td>機<td>器<td>機<td>他</td> </td></td></td></td></td></td></td></td>	チ <td>つ<td>装<td>機<td>の<td>機<td>器<td>機<td>他</td> </td></td></td></td></td></td></td>	つ <td>装<td>機<td>の<td>機<td>器<td>機<td>他</td> </td></td></td></td></td></td>	装 <td>機<td>の<td>機<td>器<td>機<td>他</td> </td></td></td></td></td>	機 <td>の<td>機<td>器<td>機<td>他</td> </td></td></td></td>	の <td>機<td>器<td>機<td>他</td> </td></td></td>	機 <td>器<td>機<td>他</td> </td></td>	器 <td>機<td>他</td> </td>	機 <td>他</td>	他	
平成 26年 2014	33	-	-	6	2	4	-	3	-	-	1	-	-	-	-	2	1	-	5	9
27 2015	43	-	1	5	1	14	-	3	-	-	-	-	1	-	-	1	1	1	4	11
28 2016	43	-	1	4	-	14	-	4	-	-	-	-	1	-	3	3	2	-	9	3
29 2017	52	-	1	9	1	6	-	9	-	-	-	-	2	-	2	1	3	-	7	11
30 2018	35	1	-	3	-	6	-	6	-	-	1	-	2	-	2	3	-	-	8	3

資料 消防本部

16-9 業態別建物火災発生件数

年次	総 数	劇 場 又 は 観 映 画 館	公 会 堂 又 は 集 会 場	キ ャ ナ イ ト ク レ ー ブ 等	遊 技 場 又 は ホ テ ル	料 理 店 等	飲 食 店	マ ー ケ ッ ト 等	旅 館 又 は ホ テ ル	寄 宿 又 は 共 同 住 宅	病 院 又 は 助 産 所	老 人 福 祉 施 設 等	幼 稚 園 ・ 学 校 等	図 書 館	公 衆 浴 場	神 社 ・ 寺 院 ・ 教 会	工 場 又 は 作 業 場	自 動 車 又 は 駐 車 場 庫	倉 庫	前 各 項 に 該 当 し な い 事 業 場	複 合 用 途	一 般 住 宅	併 用 住 宅	物 置	そ の 他
27 2015	24	...	-	-	-	-	-	-	-	14	-	1	-	-	-	-	2	-	-	-	2	5	-	-	-
28 2016	31	1	-	-	-	-	-	1	2	11	-	-	-	-	-	-	2	-	1	-	4	9	-	-	-
29 2017	33	2	-	-	-	-	1	-	2	12	-	-	-	-	-	-	-	-	-	-	11	5	-	-	-
30 2018	19	-	-	-	-	-	-	-	-	12	-	-	1	-	-	-	1	-	-	-	3	2	-	-	-

資料 消防本部

16-10 区分別火災焼損状況

年次	合 計			建 物 火 災										林 野 火 災			車 両 火 災		船 舶 火 災		そ の 他 の 火 災		
	件 数	焼 損 床 面 積	損 害 見 積 額	件 数	焼 損 区 分 (内 訳)				焼 損 面 積	一 平 均 当 面 積	焼 損 表 面 積	損 害 見 積 額	一 平 均 損 害 当 り 額	件 数	焼 損 面 積	損 害 見 積 額	件 数	損 害 見 積 額	件 数	損 害 見 積 額	件 数	損 害 見 積 額	
					計	全 焼	半 焼	部 分 焼															ほ や
平成 26年 2014	33	157	26,387	23	26	2	1	6	17	157	6.8	23	25,098	1,091	-	-	-	3	1,288	-	-	7	1
27 2015	43	106	71,342	24	25	-	1	6	18	106	4.4	74	43,312	1,805	-	-	-	8	1,522	-	-	11	26,508
28 2016	43	449	87,919	31	32	-	-	8	24	449	14.5	337	85,349	2,753	-	-	-	4	2,549	-	-	8	21
29 2017	52	72	7,098	33	33	-	1	3	29	72	2.2	11	5,632	171	-	-	-	6	431	-	-	13	1,035
30 2018	35	44	10,334	19	19	-	1	4	14	44	2.3	3	9,355	492	-	-	-	4	941	-	-	12	38

資料 消防本部

16-11 火災覚知区分

年次	総 数	火 災 専 用 電 話	加 入 電 話	駆 け 付 け	事 後 聞 知	そ の 他
平成 26年 2014	33	21		2	-	6
27 2015	43	28		1	1	9
28 2016	43	30		4	1	5
29 2017	52	27		5	-	16
30 2018	35	23		3	-	9

資料 消防本部

16-12 救急種別出動件数及び搬送人員

年 月	総 数	火 災 事 故	自 然 災 害 事 故	水 難 事 故	交 通 事 故	労 働 災 害 事 故	運 動 競 技 事 故	一 般 負 傷	加 害	自 損 行 為	急 病	そ の 他
平成 26 年	7,025	21	-	6	552	90	20	993	66	68	4,252	957
2014	6,389	6	-	1	563	89	19	923	55	52	3,955	726
27	7,436	33	2	7	531	93	48	985	60	67	4,579	1,031
2015	6,646	6	2	4	519	92	50	909	49	57	4,176	782
28	7,703	33	4	8	551	102	48	1,059	68	55	4,815	960
2016	6,906	3	4	3	526	102	48	977	52	37	4,404	750
29	8,174	27	2	4	590	98	49	1,134	51	40	5,070	1,109
2017	7,403	7	-	-	565	93	49	1,052	39	28	4,720	850
30	8,592	15	1	2	527	80	45	1,153	53	77	5,417	1,222
2018	7,933	1	1	-	537	79	45	1,102	43	61	5,135	929
1月	761	2	-	-	39	5	2	94	2	5	470	142
2月	617	2	-	-	36	3	3	72	10	3	387	101
3月	725	3	-	-	48	10	5	96	5	8	434	116
4月	664	1	-	-	30	3	1	94	2	3	425	105
5月	615	-	-	-	38	7	3	88	3	5	381	90
6月	661	-	-	-	49	7	6	92	1	5	416	85
7月	853	1	-	-	41	8	2	93	6	6	581	115
8月	838	2	-	-	42	9	7	99	9	6	564	100
9月	697	-	1	1	30	7	7	109	6	12	428	96
10月	678	1	-	-	49	7	1	95	5	9	436	75
11月	744	1	-	1	61	6	5	105	1	7	448	109
12月	739	2	-	-	64	8	3	116	3	8	447	88

注 月別は、救急出動件数

資料 消防本部

16-13 出動区分別件数及び傷病程度

年次・事故種別	出動件数	不 搬 送 件	搬 送 数	搬 送 人 員	傷 病 程 度						
					死	亡	重 症	中 等 症	軽 症	そ の 他	
平成 26 年 2014	7,025	710	6,389	61	517	2,448	3,363	-			
27 2015	7,436	853	6,646	56	474	2,605	3,511	-			
28 2016	7,703	851	6,906	55	425	2,649	3,776	1			
29 2017	8,174	817	7,403	58	452	2,946	3,947	-			
30 2018	8,592	743	7,933	61	488	3,106	4,278	-			
内訳											
火災事故	15	14	1	-	-	1	-	-			
自然災害事故	1	-	1	-	-	-	1	-			
水難事故	2	2	-	-	-	-	-	-			
交通事故	527	45	537	3	11	133	390	-			
労働災害事故	80	1	79	-	6	31	42	-			
運動競技事故	45	-	45	-	-	10	35	-			
一般負傷	1,153	56	1,102	1	18	276	807	-			
加害	53	10	43	-	1	8	34	-			
自損行為	77	16	61	6	10	34	11	-			
急病	5,417	306	5,135	46	258	1,976	2,855	-			
その他	1,222	293	929	5	184	637	103	-			

資料 消防本部

16-14 全国・千葉県・浦安市の火災比較

(各年12月31日現在)

年次	火災総件数			損害額			1件当たりの損害額			建物火災件数		
	全国	千葉県	浦安市	全国	千葉県	浦安市	全国	千葉県	浦安市	全国	千葉県	浦安市
				千円	千円	千円	千円	千円	千円			
平成 26年 2014	43,741	2,242	33	85,318,835	4,165,588	26,387	1,951	1,858	800	23,641	1,090	23
27 2015	39,111	2,005	43	82,520,479	10,839,717	71,342	2,110	5,406	1,659	22,197	1,028	24
28 2016	36,831	1,742	43	75,233,396	2,907,350	87,919	2,043	1,668	2,045	20,991	927	31
29 2017	39,373	1,998	52	89,322,667	3,730,210	7,098	2,269	1,867	137	21,365	925	33
30 2018	35	10,334	295	19

年次	建物焼損床面積			建物火災1件当たり積の焼失面			建物焼損表面積			死者数			負傷者数		
	全国	千葉県	浦安市	全国	千葉県	浦安市	全国	千葉県	浦安市	全国	千葉県	浦安市	全国	千葉県	浦安市
	m ²	m ²	m ²	m ²	m ²	m ²	m ²	m ²	m ²						
平成 26年 2014	1,108,150	46,261	157	46.9	42.2	6.8	118,684	3,254	23	1,678	71	-	6,560	370	8
27 2015	1,035,581	38,815	106	46.7	37.8	4.4	112,797	3,805	74	1,563	87	2	6,309	307	5
28 2016	1,026,481	32,982	449	48.9	35.6	14.5	112,652	2,997	337	1,452	66	2	5,899	274	5
29 2017	1,069,932	44,623	72	50.1	48.2	2.2	111,304	3,014	11	1,456	79	2	6,052	266	8
30 2018	44	2.3	3	-	2

注 平成30年の全国及び千葉県の火災件数等の確定数値については未発表。

資料 消防本部

16-15 危険物施設数

(各年3月31日現在)

年次	総数	製造所	屋内貯蔵所	屋外タンク	屋内タンク	地下タンク	簡易タンク	移動タンク	屋外貯蔵所	給油取扱所	第一種	一般取扱所
				貯蔵所	貯蔵所	貯蔵所	貯蔵所	貯蔵所			販売取扱所	
平成 25年度	195	-	13	1	8	27	-	102	-	36	-	8
26	203	-	15	1	8	27	-	106	-	38	-	8
27	211	-	15	1	9	29	-	109	-	38	-	10
28	213	-	18	1	9	28	-	110	-	37	-	10
29	211	-	16	1	9	29	-	109	-	36	-	11

資料 消防本部

付 録

浦安市組織図(平成30年6月1日現在)
【市長部局】

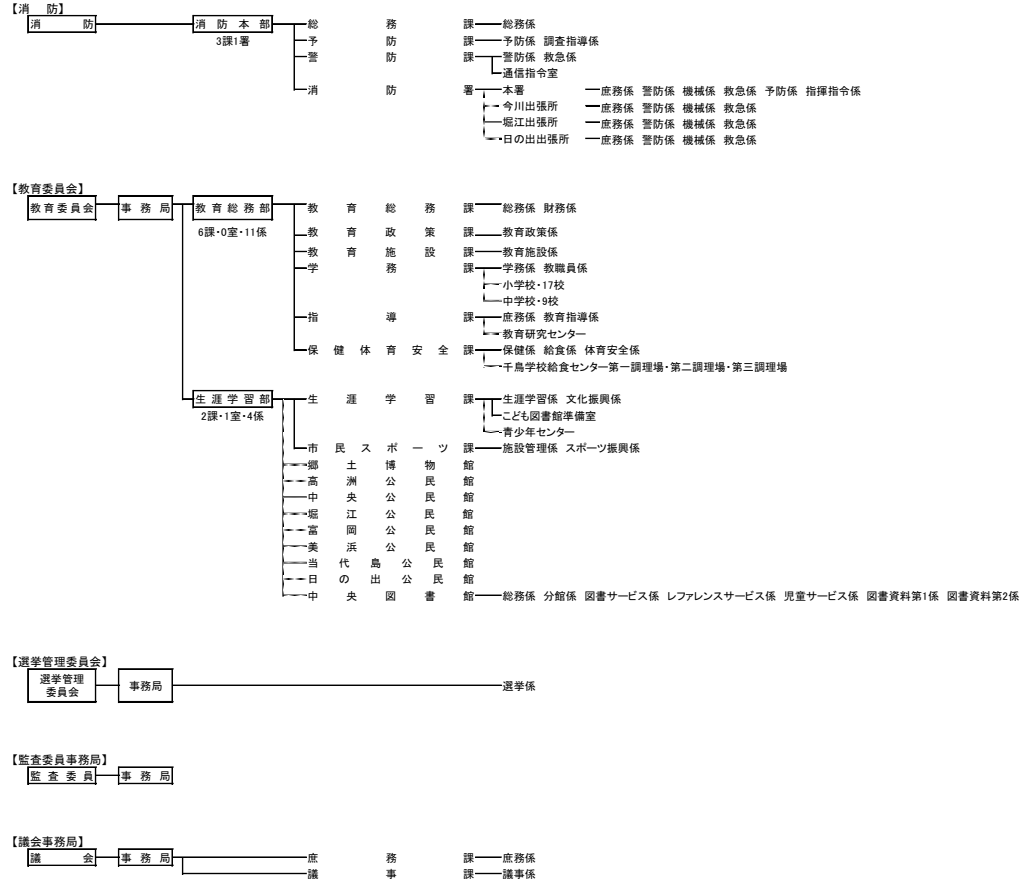
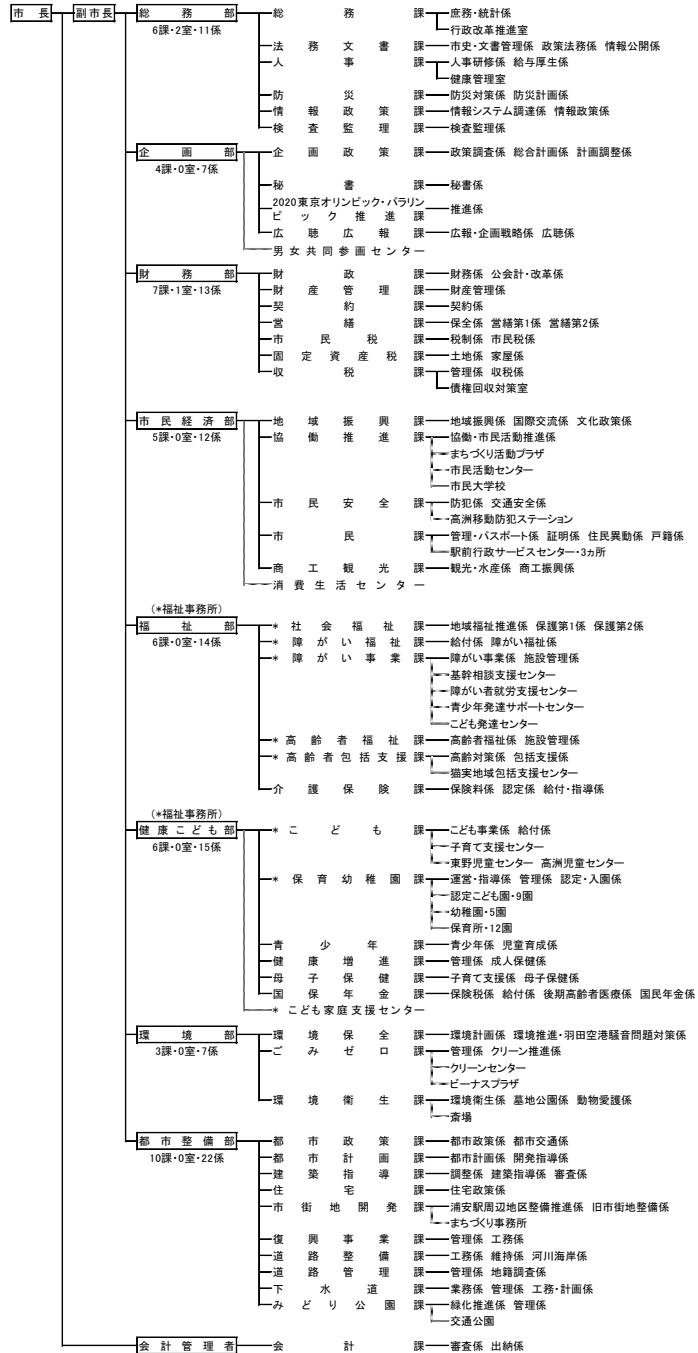

平成30年6月1日現在

	部	課	室	係
市長部局	8[±0]	47[+4]	3[-5]	101[+10]
会計管理者	1[±0]	1[±0]	-	2[±0]
消防	1[±0]	3[±0] (1署)	1[±0]	5[±0]
教育委員会	2[±0]	8[-1]	1[+1]	15[-1]
選挙管理委員会事務局	1[±0]	-	-	1[±0]
監査委員事務局	1[±0]	-	-	-
議会事務局	1[±0]	2[±0]	-	2[±0]

※角括弧内の数字は平成29年度からの増減数

17-2 市内官公署及び主要団体

名 称	所 在 地
市関連施設	
浦安市役所	浦安市 猫実1-1-1
浦安駅前行政サービスセンター	北栄1-13-25
新浦安駅前行政サービスセンター	入船1-2-1 マーレ2階
舞浜駅前行政サービスセンター	舞浜25-2
まちづくり活動プラザ	入船5-45-1
新浦安駅前プラザ（マーレ）	入船1-2-1
市民活動センター	猫実1-1-1 市役所1階
市民大学校（浦安市民大）	入船5-45-1 まちづくり活動プラザ内
国際センター	入船1-2-1 マーレ2階
Sora-café（市役所食堂）	猫実1-1-1 市役所10階
市役所託児室（来朝者専用）	猫実1-1-1 市民活動センター横
男女共同参画センター	猫実1-1-1 2 文化会館2階
地域交流プラザ（エスレ高洲）	高洲5-3-2
まちづくり事務所	猫実3-25-10
保健・医療・福祉施設	
休日救急等歯科診療所	猫実1-2-5 健康センター1階
急病診療所	猫実1-2-5 健康センター1階
健康センター	猫実1-2-5
総合福祉センター	東野1-7-1
ボランティアセンター	東野1-7-1 総合福祉センター内
（社）浦安市社会福祉協議会	東野1-7-1
地域福祉センター	東野1-7-1
老人福祉センター（Uセンター）	東野1-9-1
特別養護老人ホーム・ケアハウス	高洲9-3-1
（公社）浦安市シルバー人材センター	猫実2-12-7
富岡地域包括支援センター（ともづな富岡）	富岡3-1-9
富岡地域包括支援センター（ともづな富岡）東野支所	富岡3-4-1 1 ASACI浦安1階
猫実地域包括支援センター（ともづな猫実）	猫実1-1-1 市役所3階
猫実地域包括支援センター（ともづな猫実）浦安駅前支所	北栄1-1-16
新浦安駅前地域包括支援センター（ともづな新浦安）	入船1-2-1 マーレ2階
高洲地域包括支援センター（ともづな高洲）	高洲9-3-1 特別養護老人ホーム内
猫実高齢者デイサービスセンター	猫実1-2-5 健康センター地下1階
浦安駅前高齢者デイサービスセンター	猫実4-19-24
高洲高齢者デイサービスセンター	高洲9-3-1
障がい者福祉センター	東野1-8-2
ソーシャルサポートセンター	東野1-9-4
ワークステーション	千鳥15-5
障がい者等一時ケアセンター	東野1-8-2
身体障がい者福祉センター	東野1-7-1
青少年発達サポートセンター（うらやす・そらいろルーム）	入船5-45-1
相談支援事業（基幹相談支援センター）	入船5-45-1 まちづくり活動プラザ内
子育て関連施設	
子育て支援センター	猫実1-12-38 集合事務所3階
こんにちは赤ちゃんルーム・子育て応援ルーム	猫実1-2-5
こども家庭支援センター	猫実1-2-5 健康センター地下1階
こども発達センター	東野1-7-1
高洲児童センター	高洲5-3-2
少年の広場	今川3-1-2
浦安こどもの広場	高洲2-4
新浦安カルチャープラザ	入船1-2-1 マーレ3階
青少年館	猫実1-12-38 集合事務所1、2階
青少年交流活動センターうら・らめへる	日の出7-2-1
放課後児童交流センター	北栄1-1-16
東野児童センター	東野1-7-1
若草認定こども園	猫実4-6-12
青葉幼稚園	当代島3-12-1

名 称	所 在 地
みなみ認定こども園	堀江5-4-2
神明幼稚園	猫実1-18-43
北部認定こども園	北栄3-20-2
見明川認定こども園	弁天3-1-3
舞浜25-2	堀江4-34-6
富岡幼稚園	富岡1-1-2
美浜南認定こども園	美浜3-15-2
猫実1-1-1 市役所1階	入船3-66-2
舞浜認定こども園	舞浜2-1-2
美浜北認定こども園	美浜5-12-3
日の出幼稚園	日の出2-15-1
明海認定こども園	明海2-13-3
当代島保育園	当代島1-25-27
猫実保育園	北栄3-31-14
入船保育園	入船6-9-1
富岡保育園	富岡3-1-6
東野保育園	東野1-7-2
日の出保育園	日の出2-11-1
高洲保育園	高洲2-3-4
海園の街保育園	明海3-2-12
弁天保育園	弁天1-1-28
浦安駅前保育園	猫実4-19-24
ふたば保育園	北栄4-1-16
入船北保育園	入船4-34-1
学校施設	
浦安小学校	猫実4-9-1
南小学校	堀江5-4-1
北部小学校	北栄3-20-1
見明川小学校	弁天3-1-2
富岡小学校	富岡1-1-1
美浜南小学校	美浜3-15-1
東小学校	猫実1-11-1
舞浜小学校	舞浜2-1-1
美浜北小学校	美浜5-12-1
日の出小学校	日の出3-1-1
明海小学校	明海2-13-4
高洲小学校	高洲4-2-1
日の出南小学校	日の出5-4-4
明海南小学校	明海5-5-1
高洲北小学校	高洲2-2-1
東野小学校	東野1-7-3
入船小学校	入船3-66-1
浦安中学校	海楽2-36-1
堀江中学校	富士見2-19-1
見明川中学校	弁天3-1-1
入船中学校	入船3-66-3
富岡中学校	富岡1-23-1
美浜中学校	美浜5-12-2
日の出中学校	日の出3-1-2
明海中学校	明海5-5-1
高洲中学校	高洲7-3-1
文化・教育施設	
浦安音楽ホール	入船1-6-1
文化会館	猫実1-1-2
市民プラザWave101	入船1-4-1（4階）
旧大塚家住宅	堀江3-3-1
旧宇田川家住宅	堀江3-4-8

名 称	所 在 地
旧医院	堀江3-1-8
郷土博物館	猫実1-2-7
中央公民館	猫実4-18-1
堀江公民館	富士見2-2-1
富岡公民館	富岡3-1-7
美浜公民館	美浜5-13-1
当代島公民館	当代島2-14-1
日の出公民館	日の出4-1-1
高洲公民館	高洲5-3-2
中央図書館	猫実1-2-1
中央図書館猫実分館	猫実4-18-1
中央図書館堀江分館	富士見2-2-1
中央図書館富岡分館	富岡3-1-7
中央図書館美浜分館	美浜5-13-1
中央図書館当代島分館	当代島2-14-1
中央図書館日の出分館	日の出4-1-1
中央図書館高洲分館	高洲5-3-2
スポーツ施設	
総合体育館	舞浜2-27
中央武道館	猫実1-18-15
屋内水泳プール	舞浜2-27
東野プール（夏季期間のみ）	東野2-18-1
陸上競技場	舞浜2-27
運動公園テニスコート	舞浜2-27
高洲南テニスコート	港84-1
高洲太陽の丘公園高洲テニスコート	高洲2-7
高洲中央公園テニスコート	高洲4-1
中央公園テニスコート	富岡4-25
美浜テニスコート	美浜5-10
美浜運動公園テニスコート	入船5-46
舞浜テニスコート	舞浜2-1
運動公園野球場	舞浜2-27
運動公園軟式野球場	舞浜2-27
高洲中央公園少年野球場	高洲4-1
大三角公園少年野球場	舞浜3-37
中央公園野球場	富岡4-25
美浜運動公園少年野球場	入船5-46
総合公園球技場	明海7-2
明海球技場	明海2-1
運動公園スケートボード場	舞浜2-27
運動公園スポーツコート	舞浜2-27
高洲海浜公園パークゴルフ場	高洲9-18
今川球技場	今川3-12
運動公園アーチェリー場	舞浜2-27
公園	
総合公園	明海7-2
浦安ドッグラン	舞浜2-27 運動公園となり
運動公園	舞浜2-27
海楽公園	海楽2-36
交通公園	美浜2-15-1
高洲海浜公園	高洲9-18
高洲太陽の丘公園	高洲2-7
高洲中央公園	高洲4-1-1
若潮公園	美浜2-15
中央公園	富岡4-25
日の出おひさま公園	日の出5-2
日の出北公園	日の出3-2

名 称	所 在 地
美浜運動公園	入船5-46
美浜公園	美浜5-14
弁天ふれあいの森公園	弁天4-13
明海の丘公園	明海3-1
そのほかの施設	
クリーンセンター	千鳥15-2
ビーナスプラザ	千鳥15-2
斎場	千鳥15-3
墓地公園	日の出8-1-1
警察	
浦安警察署	美浜5-13-2
浦安駅前交番	北栄1-13-2
富岡交番	富岡3-1-8
富士見交番	富士見2-19-6
新浦安駅前交番	入船1-2-1 マーレ1階
舞浜駅前交番	舞浜28-6
日の出交番	日の出4-1-2
消防	
消防本部・消防署	猫実1-19-22
今川出張所	今川4-11-1
堀江出張所	堀江4-18-6
日の出出張所	日の出4-1-3
消防団第1分団	堀江2-1-1
消防団第2分団	猫実4-18-15
消防団第3分団	当代島2-3-19
自転車駐車場	
浦安駅第1自転車駐車場	北栄1-16-21
浦安駅第2自転車駐車場	当代島1-2-14
浦安駅第3自転車駐車場	北栄1-11-40付近
浦安駅第4自転車駐車場	猫実4-7-22付近
浦安駅第5自転車駐車場	猫実4-7-11付近
浦安駅第6自転車駐車場	猫実4-18-18付近
浦安駅第7自転車駐車場	猫実5-15-16付近 <small>東西線高架下</small>
浦安駅第8自転車駐車場	当代島1-3-3付近
浦安駅第9自転車駐車場	北栄3-27-13付近
浦安駅第10自転車駐車場	北栄1-16-13付近 <small>浦安駅前歩道橋下</small>
浦安駅第12自転車駐車場	北栄1-17-17付近
浦安駅第13自転車駐車場	北栄1-11-7付近 <small>東西線高架下</small>
新浦安駅第1自転車駐車場	入船1-1-2 <small>JR京葉線高架下</small>
新浦安駅第2自転車駐車場	入船2-3-1 <small>JR京葉線高架下</small>
新浦安駅第3自転車駐車場	入船6-1付近 <small>JR京葉線高架下</small>
新浦安駅第4自転車駐車場	入船1-4-1 <small>ショッピングプラザ新浦安3階</small>
新浦安駅第5自転車駐車場	入船1-7-2 <small>モナ駐車場棟1階</small>
新浦安駅第7自転車駐車場	入船1-5-1 <small>モナ新浦安B館裏</small>
新浦安駅第8自転車駐車場	美浜1-8-2付近
新浦安駅第9自転車駐車場	入船1-4-1 <small>ショッピングプラザ新浦安前</small>
新浦安駅第10自転車駐車場	入船2-2 <small>タイムズアトレ駐車場前</small>
新浦安駅第11自転車駐車場	入船1-1-2 <small>アトレ新浦安前</small>
新浦安駅第12自転車駐車場	入船1-5-1 <small>モナ新浦安A館前</small>
新浦安駅第13自転車駐車場	入船1-2-1 <small>新浦安駅前マーレ内</small>
舞浜駅第1自転車駐車場	舞浜15-1
舞浜駅第2自転車駐車場	舞浜26-1付近
舞浜駅第3自転車駐車場	舞浜25-2付近
地域職業相談室	入船1-4-1イオン新浦安4階

名 称	所 在 地
私立保育園・幼稚園・こども園・学校関係	
みのり保育園	猫実2-4-7
しおかぜ保育園	富士見4-12-15
ポピンズナーサリースクール新浦安	入船1-2-1 新浦安マーレ
愛和元町保育園	堀江5-20-11
アスク舞浜保育園	富士見5-24-5
たかし保育園新浦安	入船5-46-1
新浦安こどもの木保育園	美浜3-25-18
アップルナーズリー浦安保育園	北栄1-11-24
高洲マミー保育園	高洲5-1
ポピンズナーサリースクール浦安	レジアスフオート新浦安CC内
あい・あい保育園 浦安園	北栄3-27-13ダイエー3階
浦安わかばの森保育園	猫実4-2-3
浦安どろんこ保育園	北栄2-15-8
舞浜こどもの木保育園	堀江1-34-29
そらまめ保育園新浦安駅前	富士見1-11-17
風花学園	入船1-6-1 (3階)
こどものじかん保育園	堀江6-11-37
新浦安きらきら保育園	東野3-4-11
エンゼルマミー	明海2-12-1
浦安幼稚園	入船4-9-16
吹上幼稚園	富岡3-3-1
聖徳大学附属浦安幼稚園	富士見5-10-1
暁星国際学園新浦安幼稚園	日の出5-4-2
澁谷教育学園浦安幼稚園	高洲4-2-20
県立浦安高等学校	高洲2-3-1
県立浦安南高等学校	明海5-4-1
東海大学付属浦安中学校・高等学校	海楽2-36-2
東京学館浦安中学校・高等学校	高洲9-4-1
明海大学	東野3-11-1
順天堂大学医療看護学部	高洲1-23-1
了徳寺大学	明海1-2-1
	高洲2-5-1
	明海5-8-1
郵便局	
浦安郵便局	東野1-6-1
浦安猫実二郵便局	猫実2-7-7
浦安猫実四郵便局	猫実4-17-9
浦安富岡郵便局	富岡3-2-1
浦安堀江郵便局	堀江5-22-2
新浦安駅北郵便局	美浜1-7-105
新浦安駅前郵便局	入船1-5-1 (1階)
浦安望海の街郵便局	明海4-2-1
交通機関	
東京メトロ東西線浦安駅	北栄1-13-1
J R京葉線新浦安駅	入船1-1
J R京葉線舞浜駅	舞浜26-5
東京ベイシティ交通 (株)	千鳥12-5
電気・水道・ガス	
県水道局市川水道事務所葛南支所	市川市 新井3-15-10
東京電力(株)千葉カスタマーセンター第二	浦安市 日の出2-1-11
市内主要団体など	
浦安商工会議所	浦安市 猫実1-19-36
浦安市医師会	猫実1-2-5健康センター内
浦安市歯科医師会	猫実1-2-5健康センター内
浦安市薬剤師会	猫実1-2-5健康センター内
(株)ジェイコム千葉浦安局	入船1-5-2 (17階)

名 称	所 在 地
市外主要官公署	
千葉県庁	千葉市 中央区市場町1-1
中央旅券事務所	中央区新町1000センチシティ7-4階
葛南地域振興事務所	船橋市 本町1-3-1 フェイスト階
千葉地方法務局市川支局	市川市 大野町4-2156-1
市川健康福祉センター (市川保健所)	南八幡5-11-22
市川税務署	北方1-11-10
市川簡易裁判所	鬼高2-20-20
ハローワーク市川 (公共職業安定所)	南八幡5-11-21
市川児童相談所	東大和田2-8-6
船橋県税事務所	船橋市 湊町2-10-18
船橋年金事務所	市場4-16-1
千葉県消費者センター	高瀬町66-18

浦安市統計書 平成 30 年版

発行 浦安市役所

〒279-8501 千葉県浦安市猫実一丁目1番1号

TEL 047-351-1111 (代表)

編集 総務部総務課

発行日 2019年3月

再生紙を使用しています。