

12.信号現示調査表・車線構成図（現況図）

信号現示調査表

調査年月日：平成18年12月16日(土)
 調査地点：No. 1 浦安橋東詰交差点交差点

凡例	
— (青)	⬆ (直進青矢)
== (赤)	⬆⬆ (直右青矢)
⚡ (黄)	⬆⬆ (直左青矢)
⬆ (右折青矢)	⬆⬆ (右左折青矢)
⬆ (左折青矢)	(歩行者青点滅)

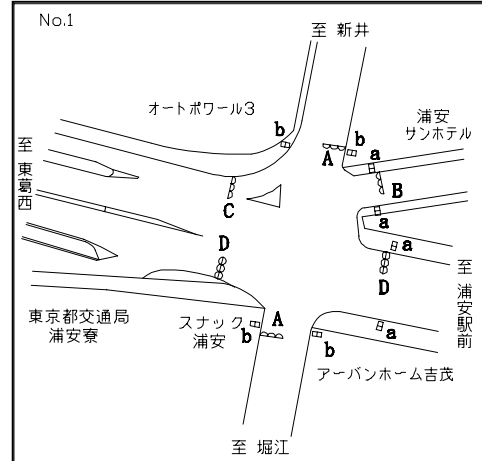

現示 灯器	階梯	1					2	3		4					合計	
		1	2	3	4	5	6	7	8	9	10	11	12	13		14
A					⚡											
B																
C								⚡								
D																
a																
b																
7:00- 9:00 18:00-20:00		24	6	2	3	3	23	3	2	72	4	2	3	3		150
9:00-10:00 11:00-17:00 20:00- 0:00		24	6	2	3	3	23	3	2	52	4	2	3	3		130
10:00-11:00 17:00-18:00		24	6	2	3	3	23	3	2	82	4	2	3	3		160
0:00- 1:00		24	6	2	3	3	23	3	2	44	4	2	3	3		122

単位：秒

現示	1	2	3	4	5

現示	6	7	8	9	10

車線構成図 (現況図)

調査年月日：平成18年12月16日(土) 調査地点：No. 1 浦安橋東詰交差点交差点

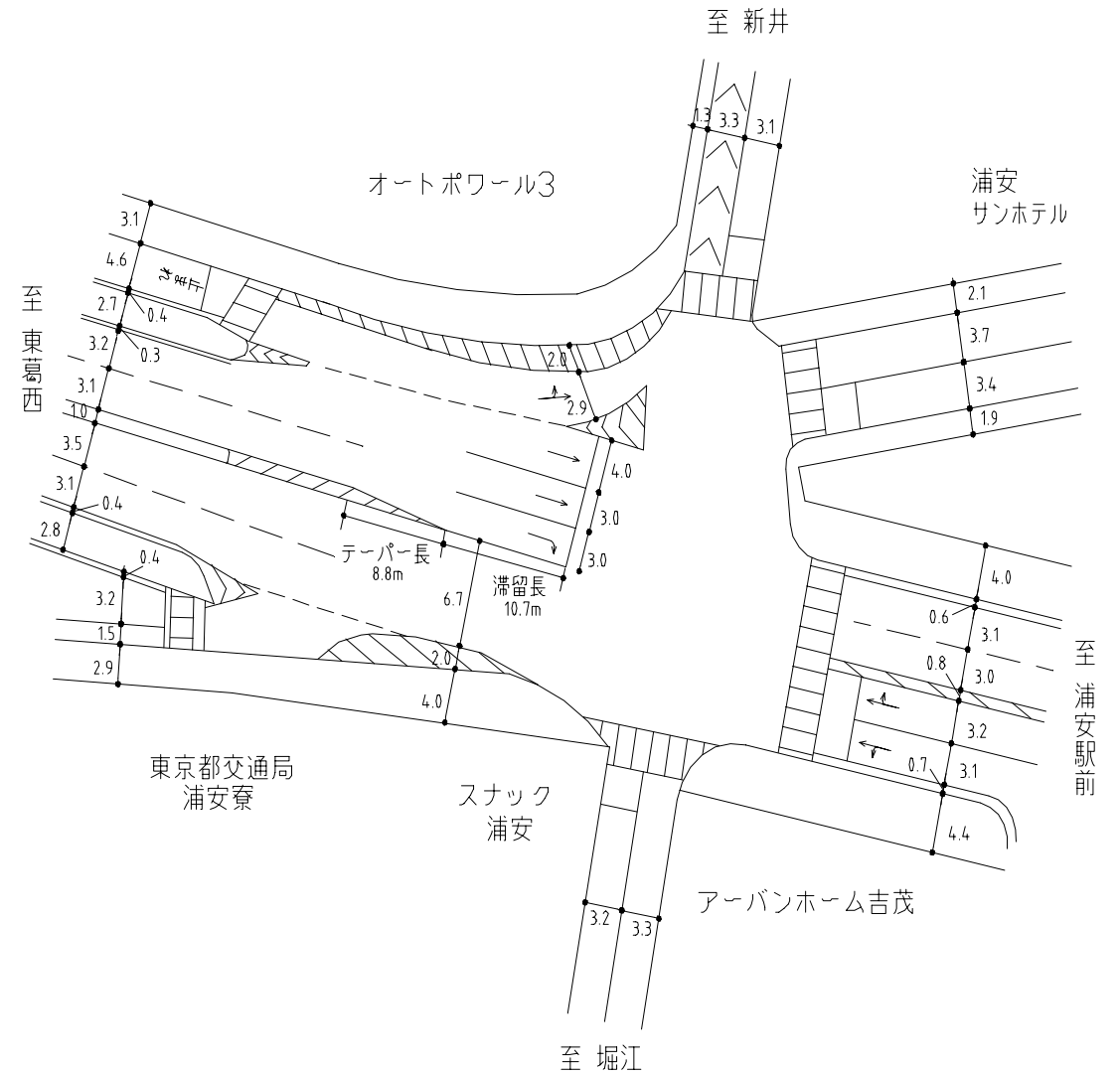

信号現示調査表

調査年月日：平成18年12月16日（土）

調査地点：No.2 浦安駅前交差点

凡例	
— (青)	⬆ (直進青矢)
== (赤)	⬆⬆ (直右青矢)
⚡ (黄)	⬆⬆⬆ (直左青矢)
⬆ (右折青矢)	⬆⬆⬆ (右左折青矢)
⬆ (左折青矢)	(歩行者青点滅)

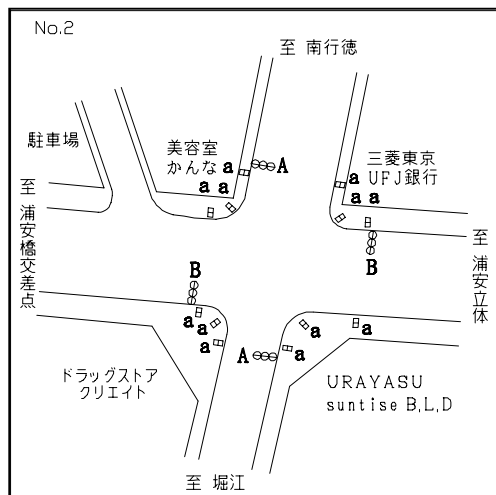

灯器	現示	1			2			3							合計		
		1	2	3	4	5	6	7	8	9	10	11	12	13		14	
A	⚡	⚡															
B	⚡																
a																	
	7:00- 9:00	32	3	5	26	6	3	69	3	3							150
	9:00-10:00	23	3	5	26	6	3	42	3	3							114
	10:00-11:00 17:00-20:00	28	3	5	30	6	3	69	3	3							150
	11:00-17:00 20:00- 1:00	24	3	5	29	6	3	54	3	3							130

単位：秒

現示	1	2	3	4	5
	⬆⬆	⬆⬆⬆	⬆⬆		

現示	6	7	8	9	10

車線構成図（現況図）

調査年月日：平成18年12月16日（土）

調査地点：No.2 浦安駅前交差点

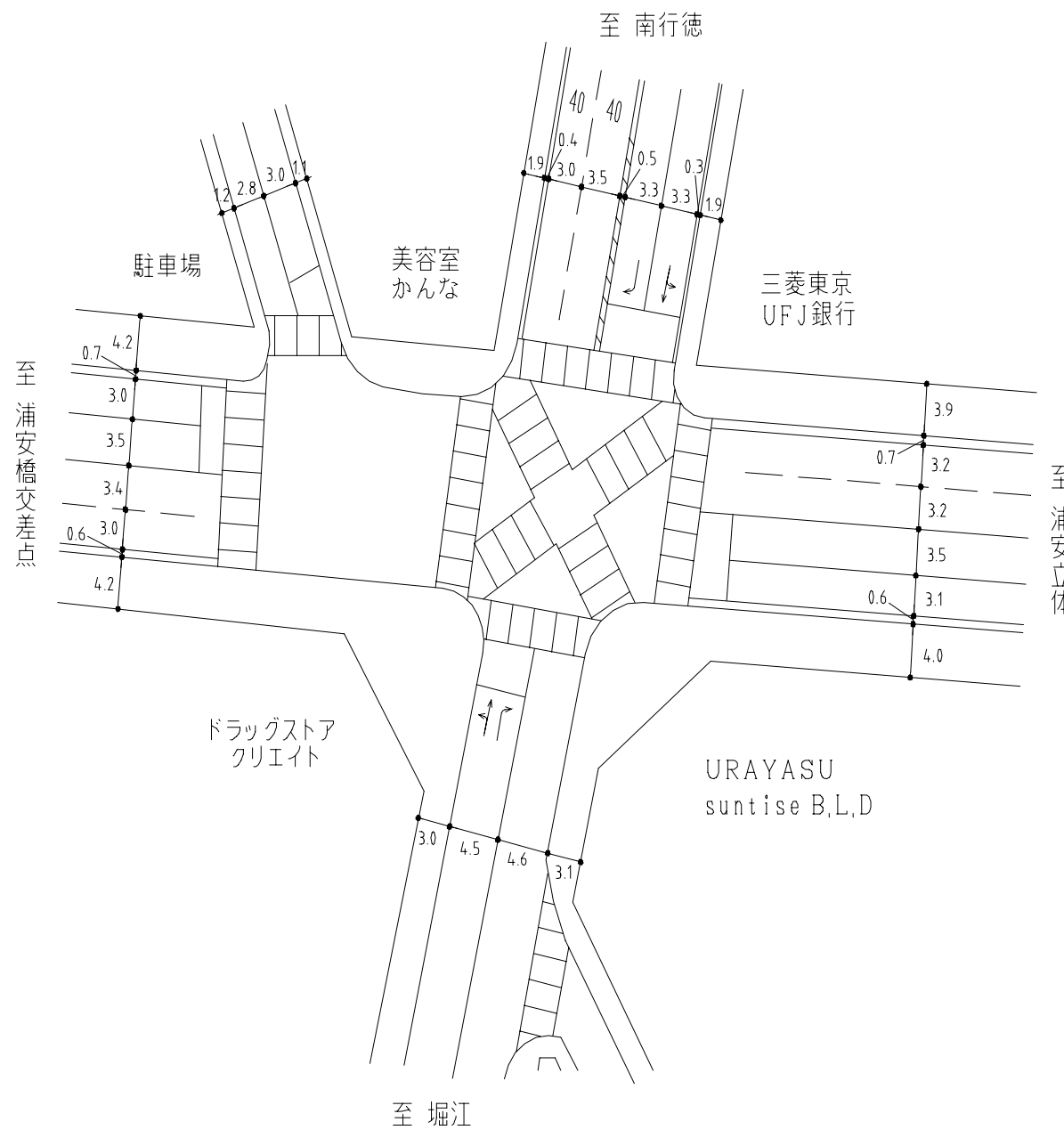

信号現示調査表

調査年月日：平成18年12月16日(土)

調査地点：No.3 猫実3丁目交差点

凡例	
— (青)	⬆ (直進青矢)
== (赤)	⬆⬆ (直右青矢)
〰 (黄)	⬆⬆⬆ (直左青矢)
⬆ (右折青矢)	⬆⬆⬆ (右左折青矢)
⬆ (左折青矢)	(歩行者青点滅)

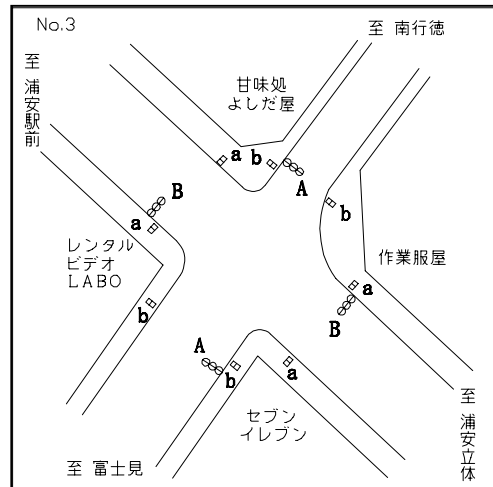

灯器	現示	1				2			3				4			合計	
		1	2	3	4	5	6	7	8	9	10	11	12	13	14		
A					〰	⬆	〰										
B												〰	⬆	〰			
a																	
b																	
7:00- 9:00																	
18:00-21:00		39	6	2	3	4	3	3	64	6	2	3	9	3	3		150
9:00-18:00																	
21:00- 1:00		33	6	2	3	3	3	3	55	6	2	3	5	3	3		130

単位：秒

現示	1	2	3	4	5

現示	6	7	8	9	10

車線構成図 (現況図)

調査年月日：平成18年12月16日(土)

調査地点：No.3 猫実3丁目交差点

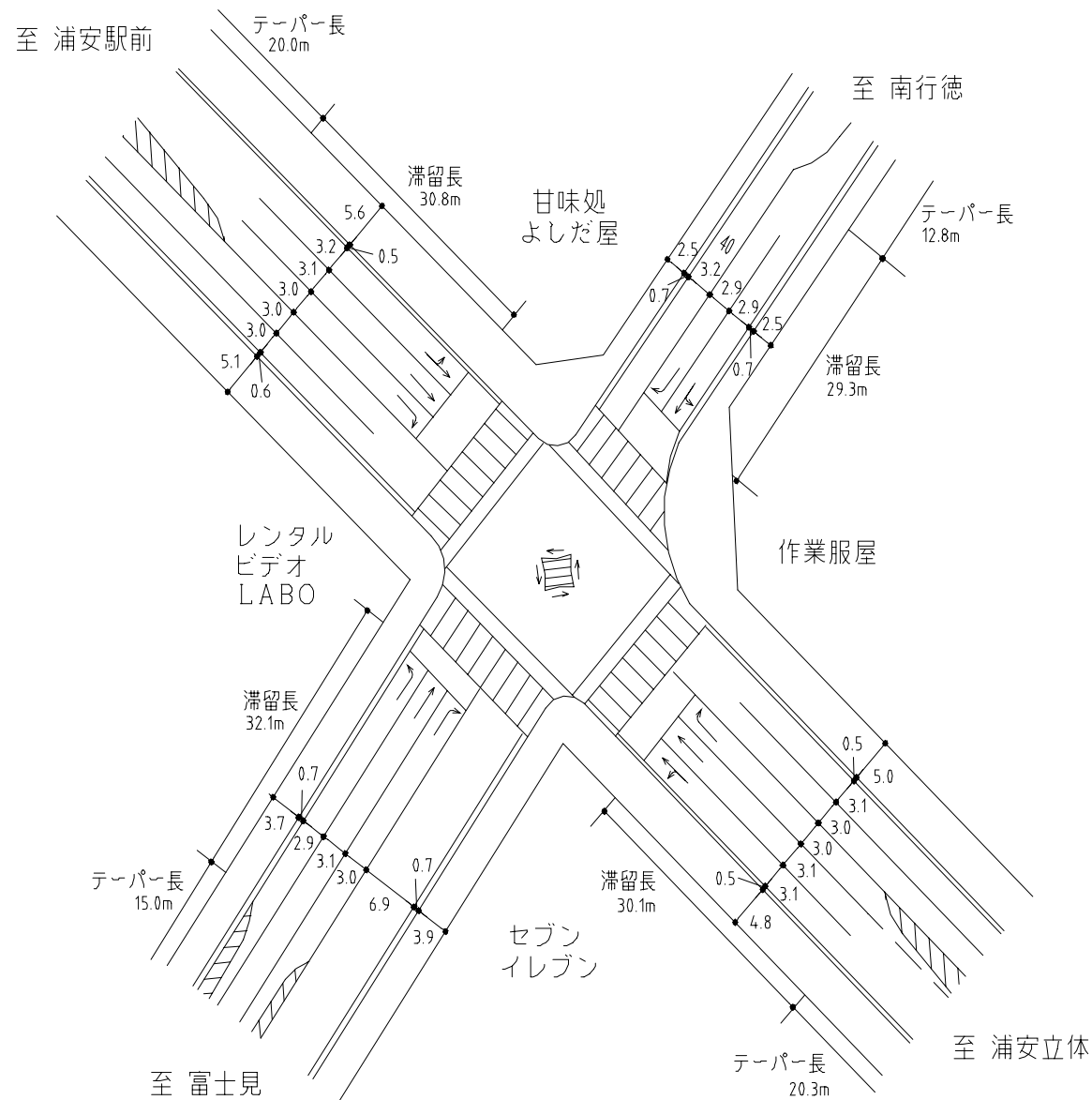

信号現示調査表

調査年月日：平成18年12月16日（土）
 調査地点：No.5 入船交差点

— (青)	⬆ (直進青矢)
== (赤)	⬆➡ (直右青矢)
〰 (黄)	⬆⬅ (直左青矢)
⬆➡ (右折青矢)	⬆➡⬅ (右左折青矢)
⬆⬅ (左折青矢)	(歩行者青点滅)

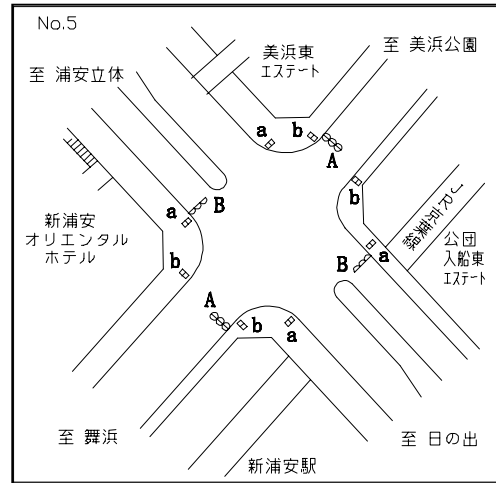

現示 灯器	1				2			3				4				合計
	1	2	3	4	5	6	7	8	9	10	11	12	13	14		
A				〰	⬆	〰										
B								⬆	⬆	⬆	〰	⬆	〰			
a																
b																
7:00- 1:00	33	5	2	3	7	3	3	31	6	2	3	16	3	3	120	

単位：秒

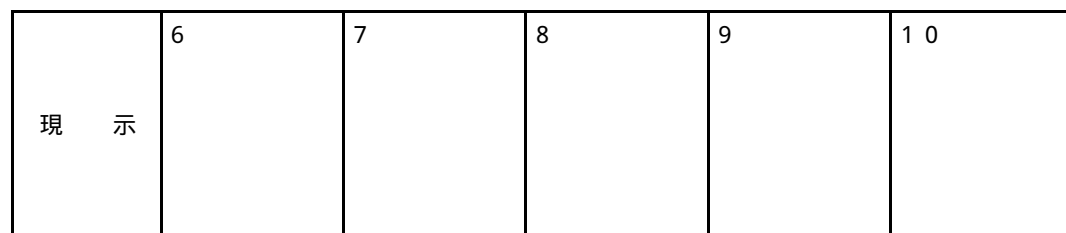
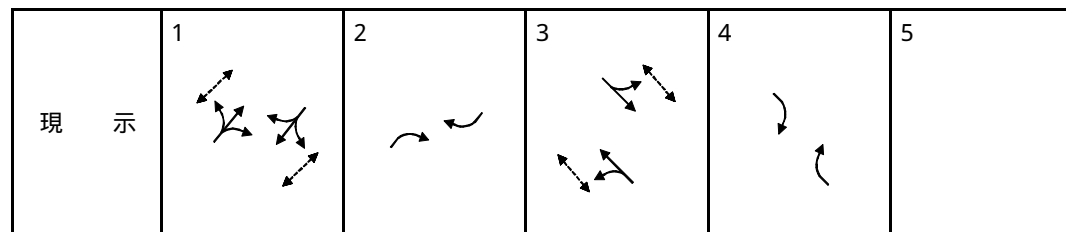

車線構成図（現況図）

調査年月日：平成18年12月16日（土） 調査地点：No.5 入船交差点

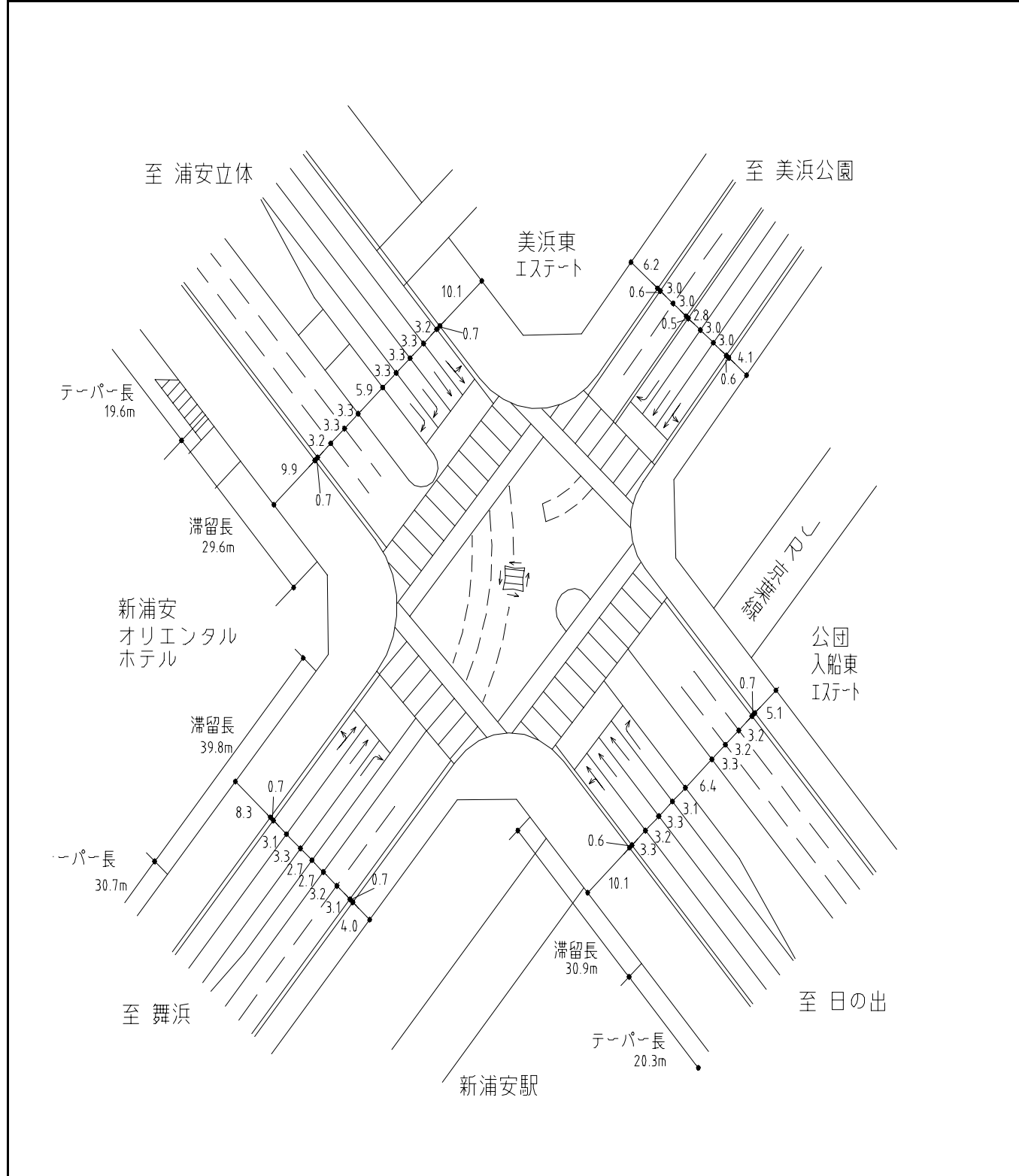

信号現示調査表

調査年月日：平成18年12月16日（土）

調査地点：No.6 富岡交番前交差点

凡例	
— : 青	⬆️ : 直進青矢
== : 赤	⬆️➡️ : 直右青矢
⚡ : 黄	⬆️⬅️ : 直左青矢
➡️ : 右折青矢	⬆️➡️⬅️ : 右左折青矢
⬅️ : 左折青矢	: 歩行者青点滅

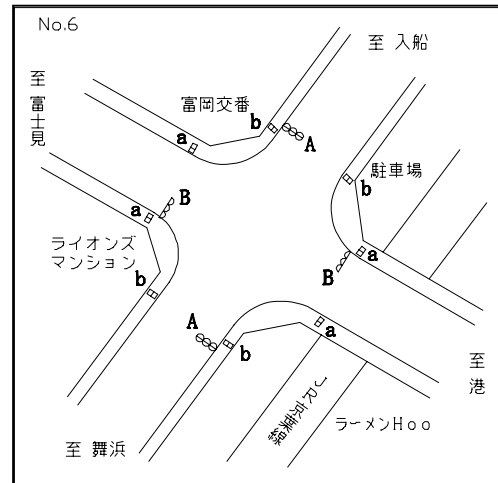

現示 灯器 階梯	1					2									合計
	1	2	3	4	5	6	7	8	9	10	11	12	13	14	
A	⚡														
B						⚡									
a															
b															
7:00-11:00															
13:00-16:00	49	5	2	3	3	25	5	2	3	3					100
17:00-20:00															
11:00-13:00															
16:00-17:00	32	5	2	3	3	32	5	2	3	3					90
20:00-21:00															
21:00-22:00	56	5	2	3	3	28	5	2	3	3					110
22:00- 1:00	70	5	2	3	3	24	5	2	3	3					120

単位：秒

現示	1	2	3	4	5
	➡️⬅️	➡️⬅️			

現示	6	7	8	9	10

車線構成図（現況図）

調査年月日：平成18年12月16日（土）

調査地点：No.6 富岡交番前交差点

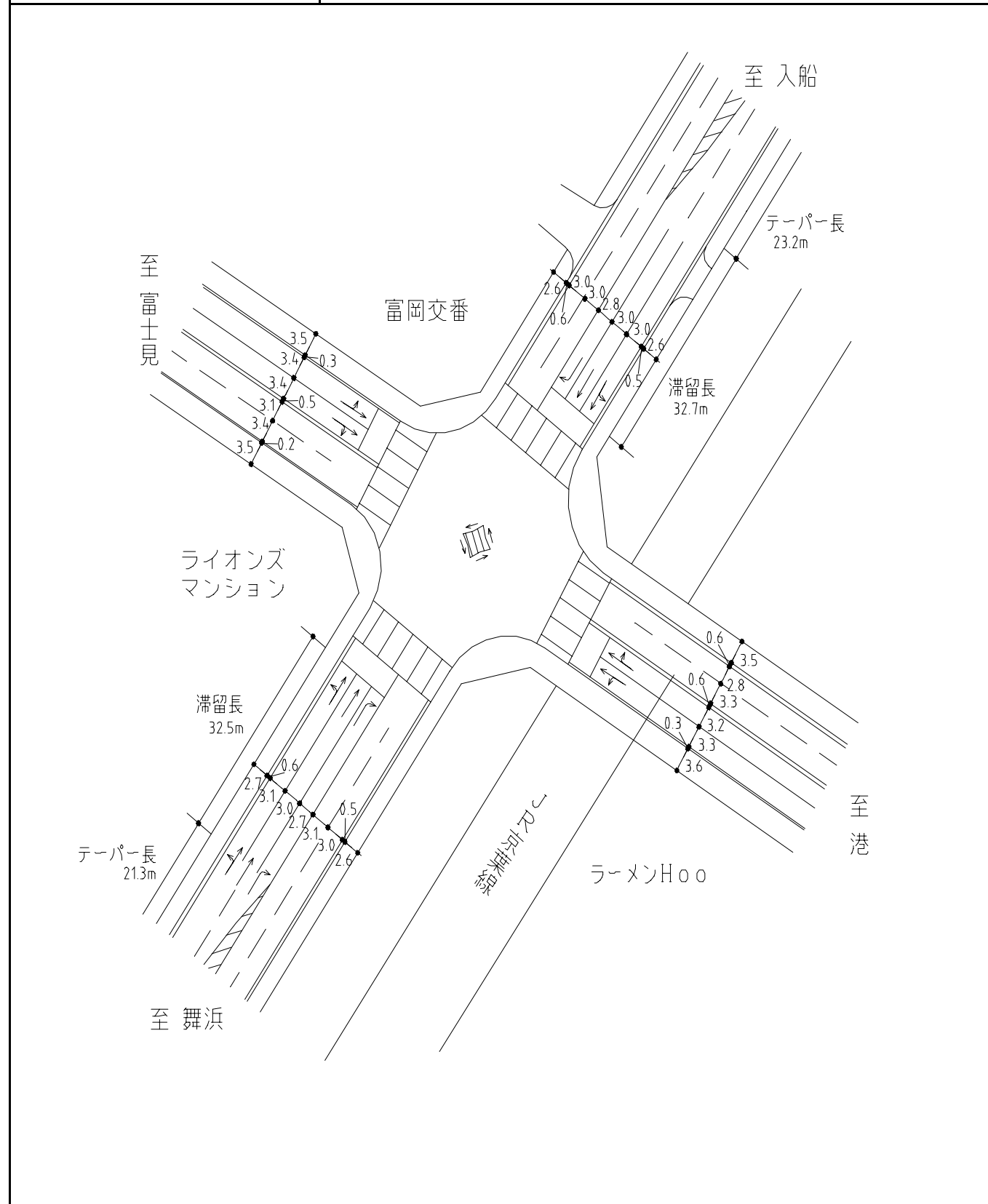

信号現示調査表

調査年月日：平成18年12月16日(土)
 調査地点：No.7 富岡立体(オバ-パス)

— (青)	⬆ (直進青矢)
== (赤)	⬆➡ (直右青矢)
⚡ (黄)	⬆⬅ (直左青矢)
⬆↷ (右折青矢)	⬆↶ (右左折青矢)
⬆↶ (左折青矢)	(歩行者青点滅)

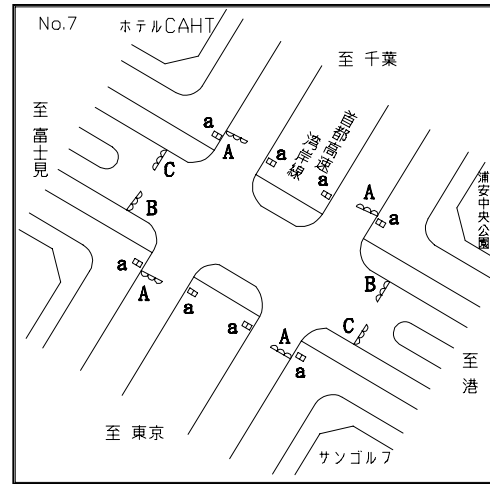

現示 灯器 階梯	1			2			3								合計	
	1	2	3	4	5	6	7	8	9	10	11	12	13	14		
A	⚡															
B				⚡												
C							⚡									
a																
7:00- 8:00																
13:00- 16:00	26	3	3	34	4	2	3	19	3	3					100	
19:00- 1:00																
8:00- 13:00	22	3	3	48	4	2	3	19	3	3					110	
16:00- 19:00																
1:00- 4:00	23	3	3	29	4	2	3	17	3	3					90	
4:00- 7:00	21	3	3	22	4	2	3	16	3	3					80	

単位：秒

現示	1 ↖ ↗	2 ↖ ↗ ↘ ↙	3 ↖ ↗	4	5
----	----------	--------------	----------	---	---

現示	6	7	8	9	10
----	---	---	---	---	----

車線構成図 (現況図)

調査年月日：平成18年12月16日(土) | 調査地点：No.7 富岡立体(オバ-パス)

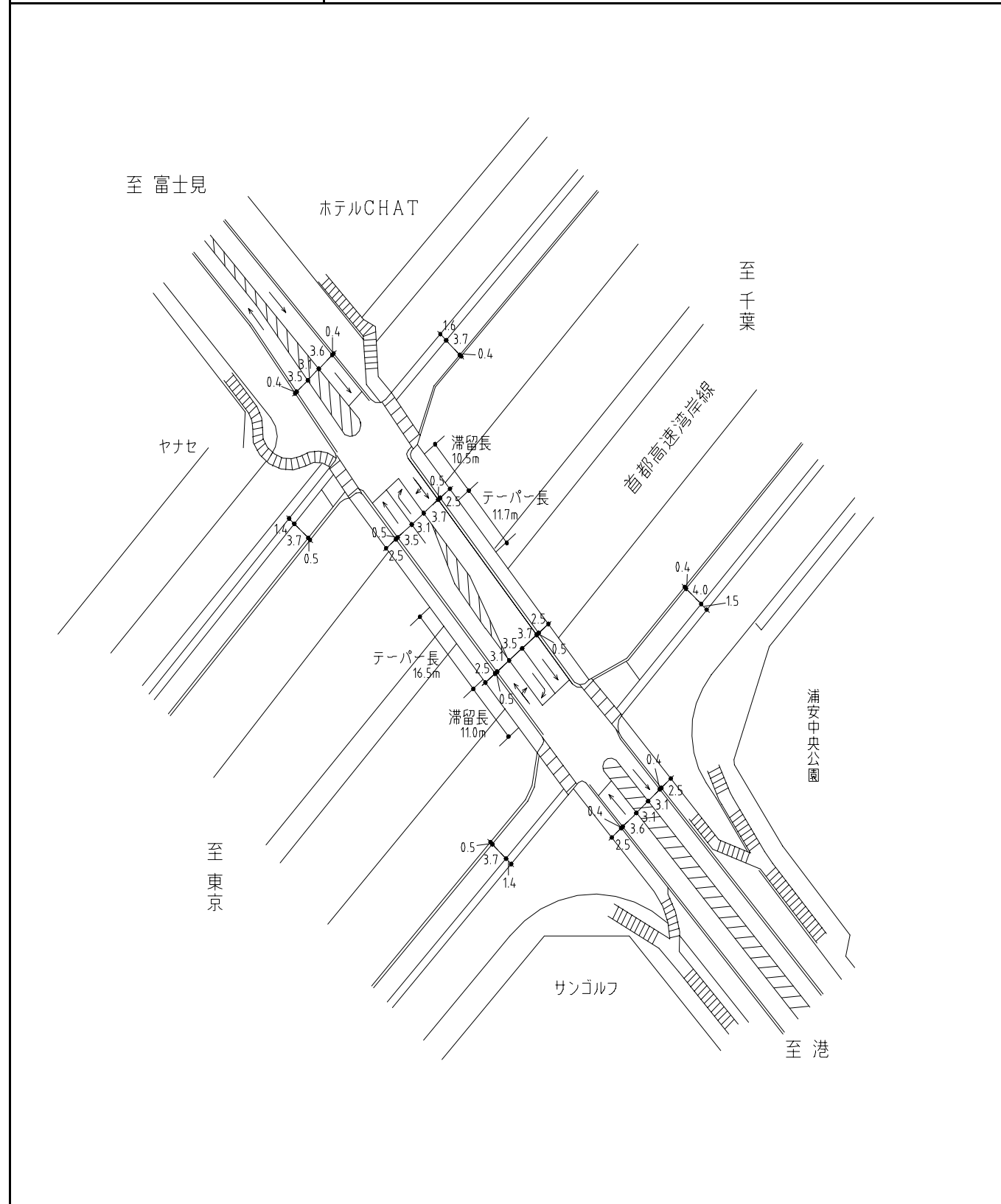

信号現示調査表

調査年月日：平成18年12月16日（土）
 調査地点：No.7 富岡立体（アダ-パス・1）

凡例	
—：青	⬆️：直進青矢
==：赤	⬆️➡️：直右青矢
⚡：黄	⬆️⬅️：直左青矢
➡️：右折青矢	⬆️➡️：右左折青矢
⬅️：左折青矢	：歩行者青点滅

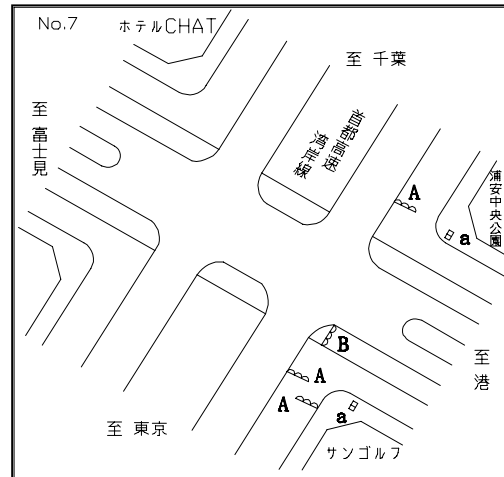

現示 灯器 階梯	1					2									合計
	1	2	3	4	5	6	7	8	9	10	11	12	13	14	
A				⚡											
B								⚡							
a															
7:00-20:00	69	5	2	3	3	32	3	3							120
20:00- 2:00	51	5	2	3	3	30	3	3							100
2:00- 3:00	45	5	2	3	3	26	3	3							90
6:00- 7:00	26	5	2	3	3	25	3	3							70

単位：秒

現示	1	2	3	4	5
	↙↘				
		↙			

現示	6	7	8	9	10

車線構成図（現況図）

調査年月日：平成18年12月16日（土） 調査地点：No.7 富岡立体（アダ-パス・2）

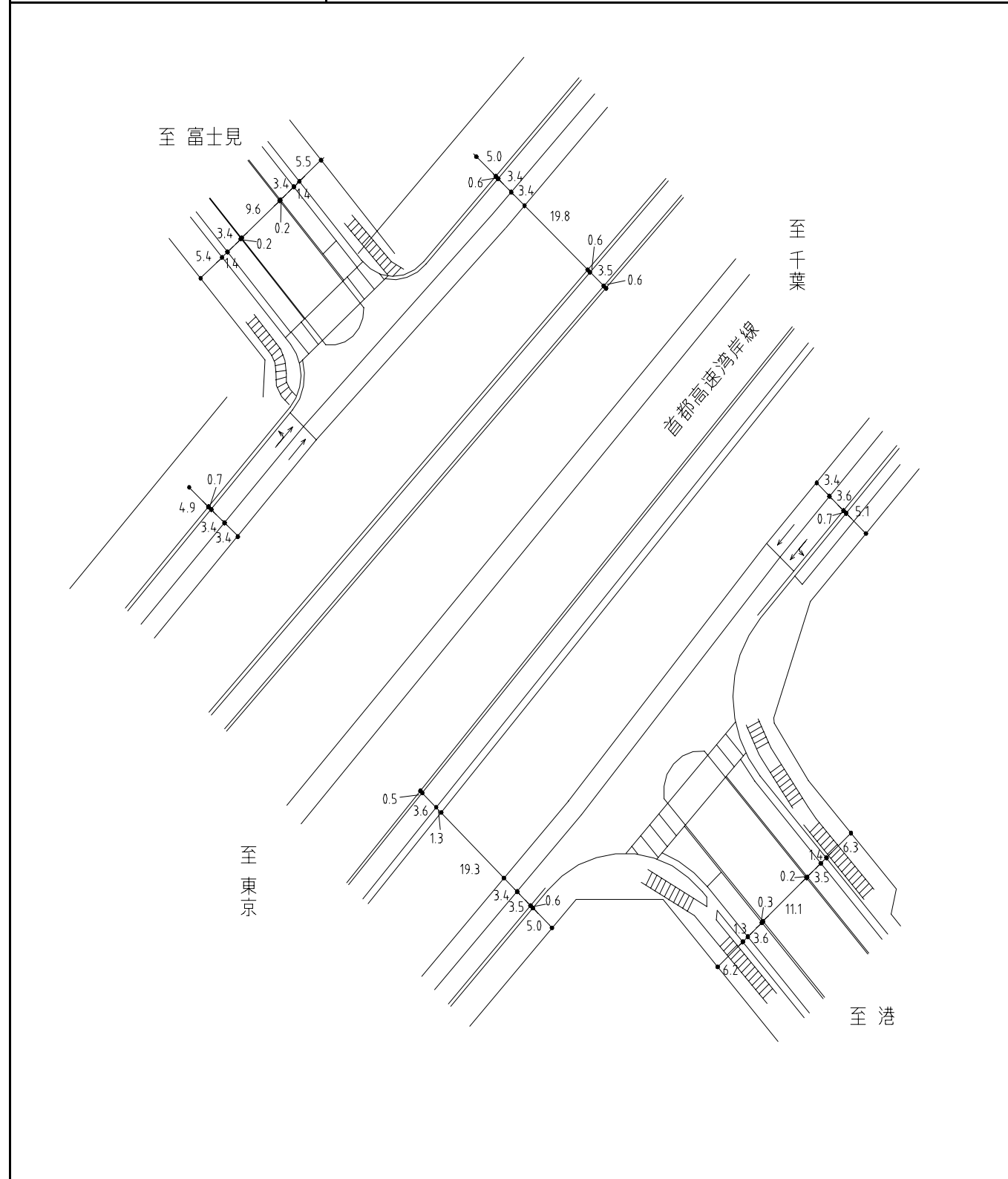

信号現示調査表

調査年月日：平成18年12月16日（土）
 調査地点：No.7 富岡立体（アダ-パス・2）

凡 例	
—（青）	⬆️（直進青矢）
—（赤）	⬆️➡️（直右青矢）
—（黄）	⬆️⬅️（直左青矢）
⬆️➡️（右折青矢）	⬆️➡️⬅️（右左折青矢）
⬆️⬅️（左折青矢）	（歩行者青点滅）

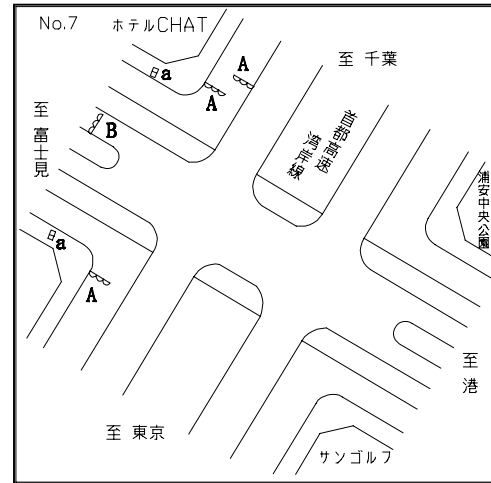

現示 灯器 階梯	1					2										合計
	1	2	3	4	5	6	7	8	9	10	11	12	13	14		
A	—					—										
B	—					—										
a																
7:00-20:00	69	5	18	3	3	16	3	3							120	
20:00- 2:00	51	5	17	3	3	15	3	3							100	
2:00- 3:00	45	5	16	3	3	12	3	3							90	
3:00- 7:00	26	5	15	3	3	12	3	3							70	

単位：秒

現 示	1	2	3	4	5

現 示	6	7	8	9	10

車線構成図（現況図）

調査年月日：平成18年12月16日（土） 調査地点：No.7 富岡立体（アダ-パス・1）

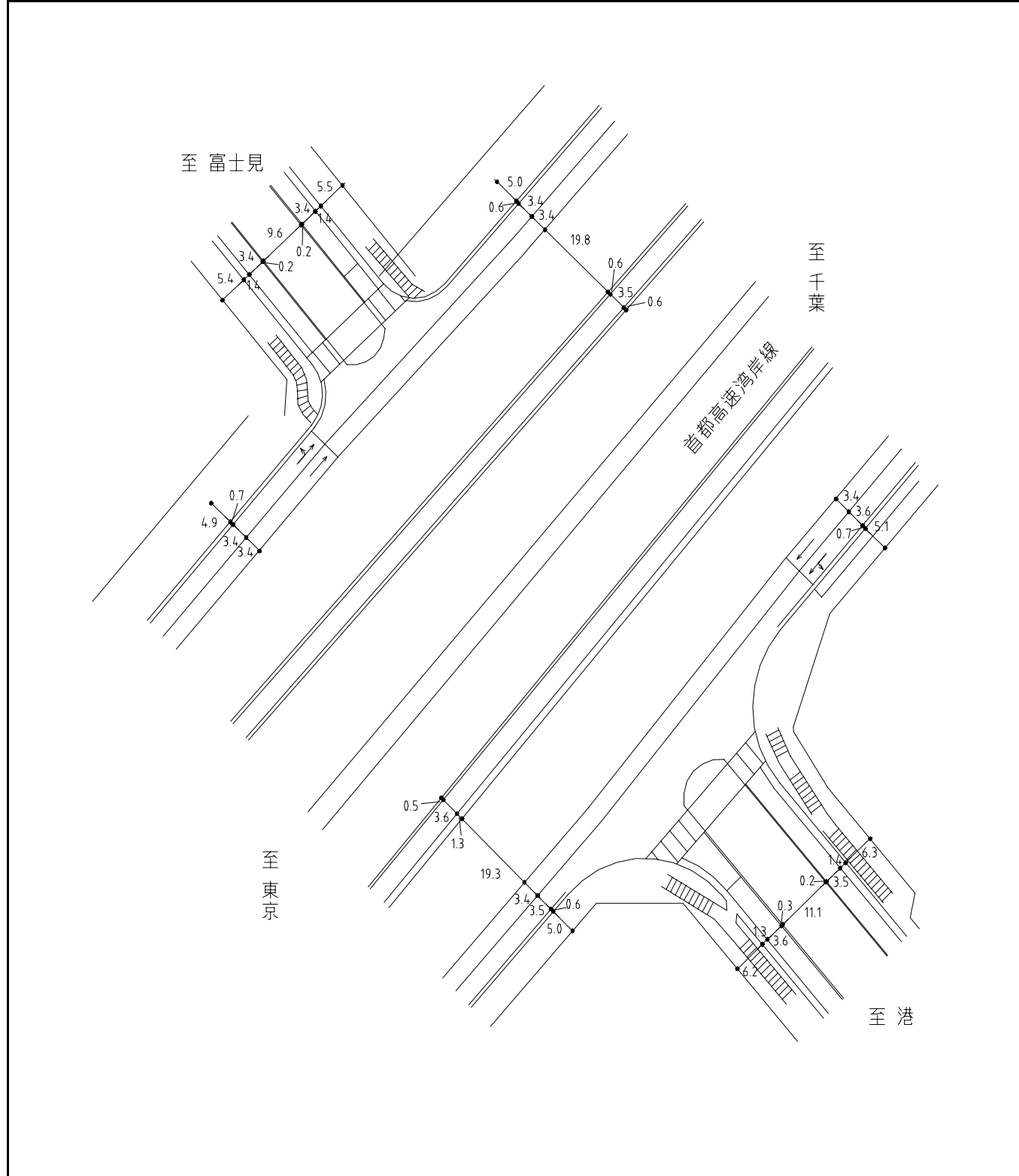

信号現示調査表

調査年月日：平成18年12月16日（土）

調査地点：No.8 舞浜交差点

凡例	
— (青)	⬆ (直進青矢)
== (赤)	⬆➡ (直右青矢)
⚡ (黄)	⬆⬅ (直左青矢)
➡ (右折青矢)	⬆➡ (右左折青矢)
⬅ (左折青矢)	(歩行者青点滅)

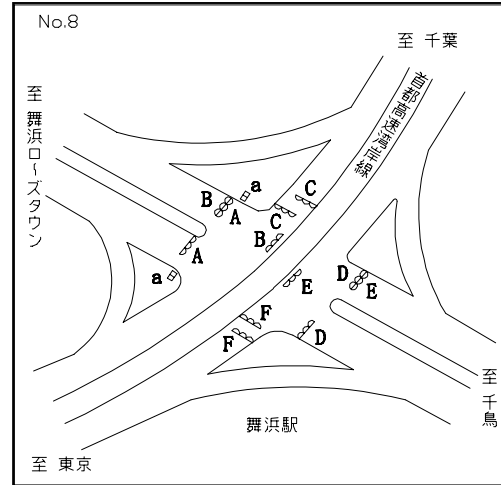

灯器	現示	1		2		3		4		5		6		7		8				合計		
		1	2	3	4	5	6	7	8	9	10	11	12	13	14							
A																						
B																						
C																						
D																						
E																						
F																						
a																						
	7:00-22:00	11	3	3	12	3	3	5	3	3	38	8	2	3	3							100
	1:00- 7:00	16	3	3	15	3	3	5	3	3	50	8	2	3	3							120

単位：秒

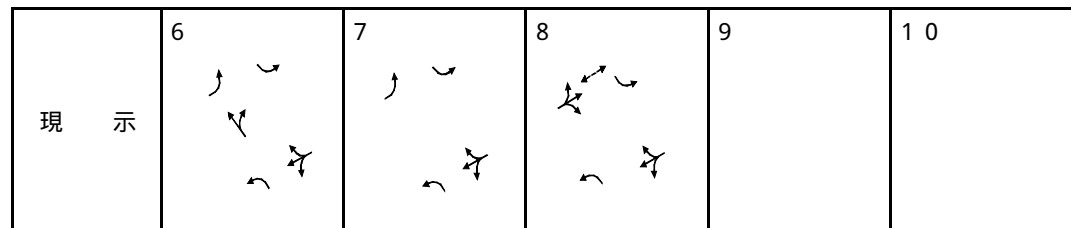
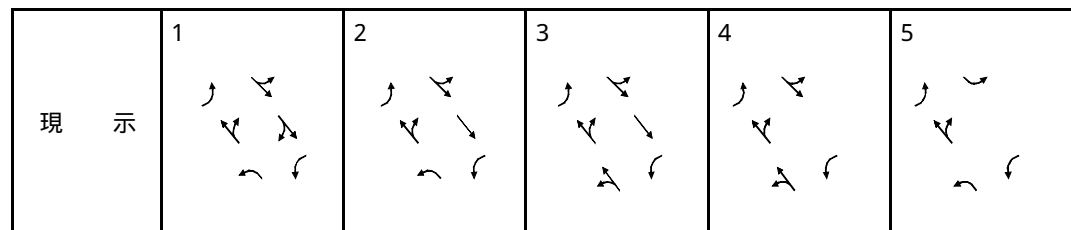

車線構成図（現況図）

調査年月日：平成18年12月16日(土)

調査地点：No.8 舞浜交差点

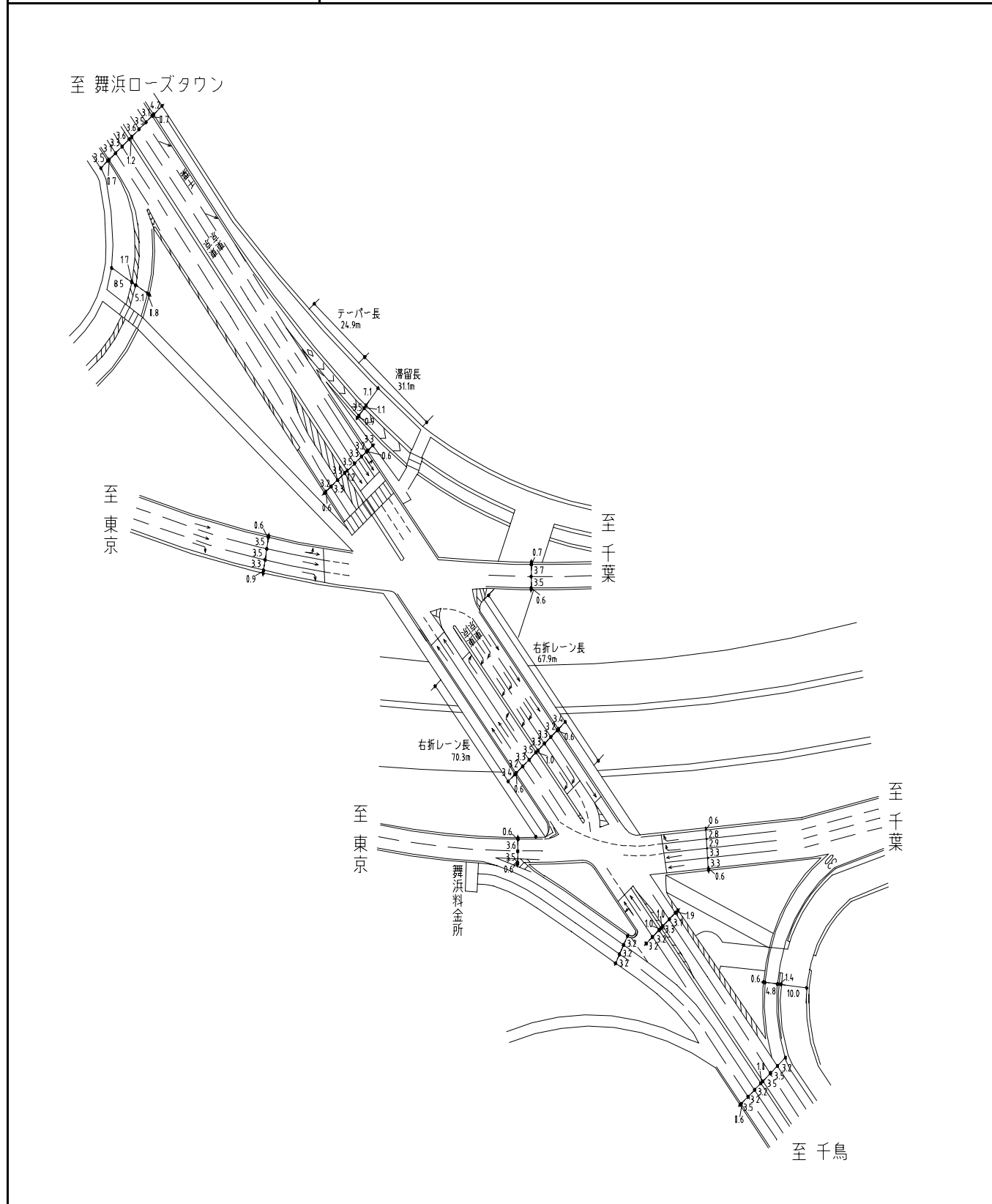

信号現示調査表

調査年月日：平成18年12月16日(土)

調査地点：No.9 舞浜ローズタウン前交差点

凡例	
— (青)	⬆ (直進青矢)
== (赤)	⬆ (直右青矢)
⚡ (黄)	⬆ (直左青矢)
⬆ (右折青矢)	⬆ (右左折青矢)
⬆ (左折青矢)	(歩行者青点滅)

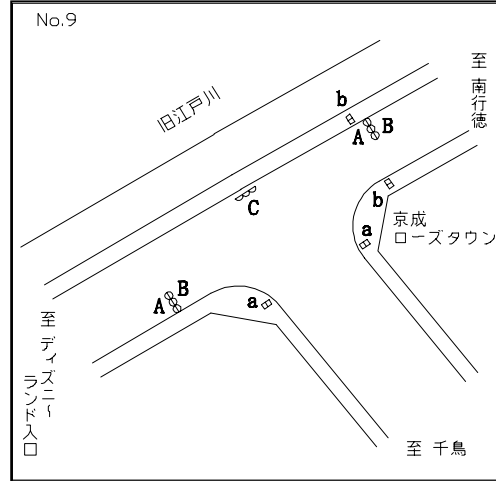

現示 灯器	1			2		3	4		5					合計	
	1	2	3	4	5	6	7	8	9	10	11	12	13		14
A	⬆	⬆	⬆	⬆	⬆	⚡	⚡	⚡	⚡	⚡	⚡	⚡	⚡	⚡	
B	⚡	⚡	⚡	⚡	⚡	⚡	⚡	⚡	⚡	⚡	⚡	⚡	⚡	⚡	
C	⚡	⚡	⚡	⚡	⚡	⚡	⚡	⚡	⚡	⚡	⚡	⚡	⚡	⚡	
a															
b															
7:00- 1:00	23	7	2	3	3	7	3	3	36	6	2	3	2		100

a 信号機は、押ボタン式

単位：秒

現示	1	2	3	4	5
	⬆	⬆	⬆	⬆	⬆

現示	6	7	8	9	10

車線構成図 (現況図)

調査年月日：平成18年12月16日(土)

調査地点：No.9 舞浜ローズタウン前交差点

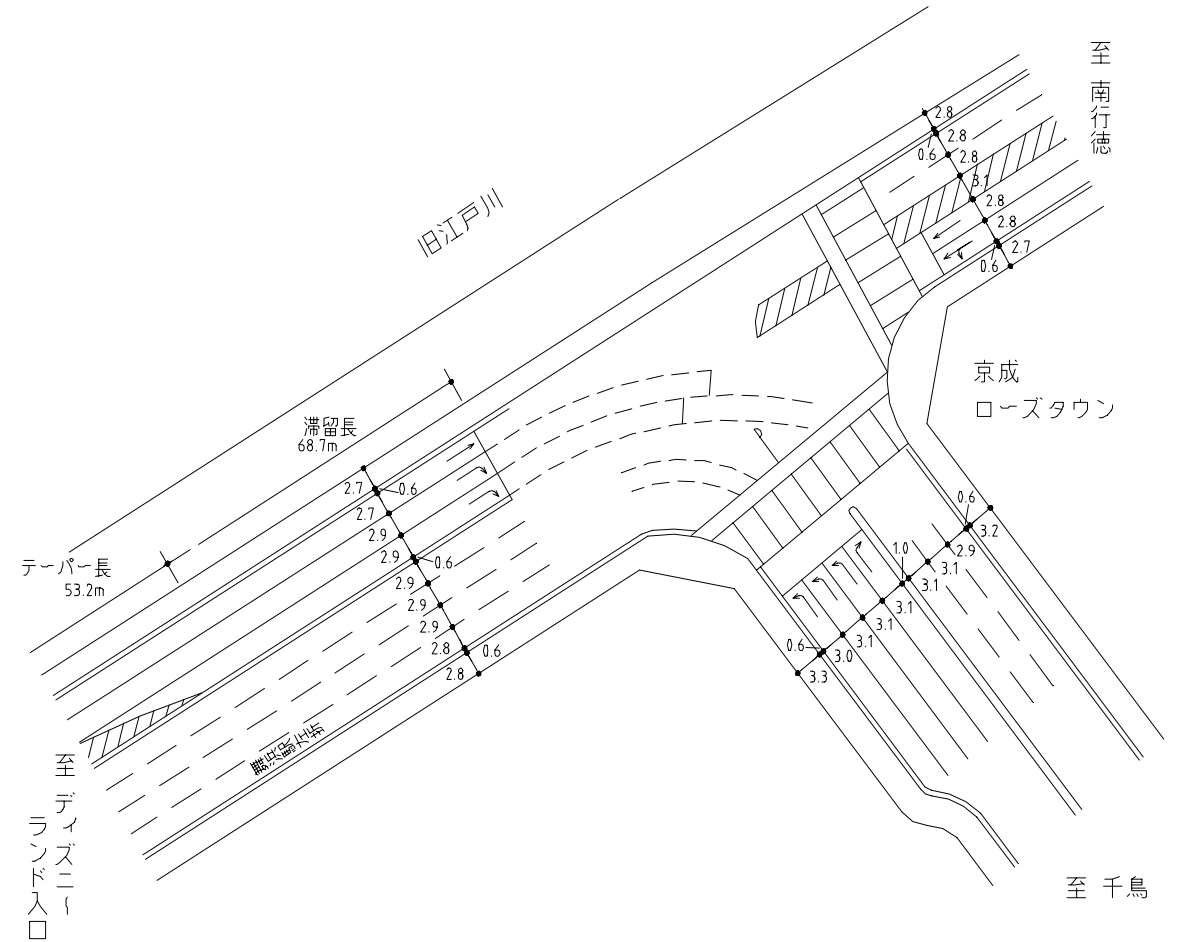

信号現示調査表

調査年月日：平成18年12月16日（土）

調査地点：No.10 運動公園前交差点

凡例	
— (青)	⬆ (直進青矢)
== (赤)	⬆⬇ (直右青矢)
⚡ (黄)	⬆⬇⬆ (直左青矢)
⬆⬇ (右折青矢)	⬆⬇⬆ (右左折青矢)
⬆⬆ (左折青矢)	(歩行者青点滅)

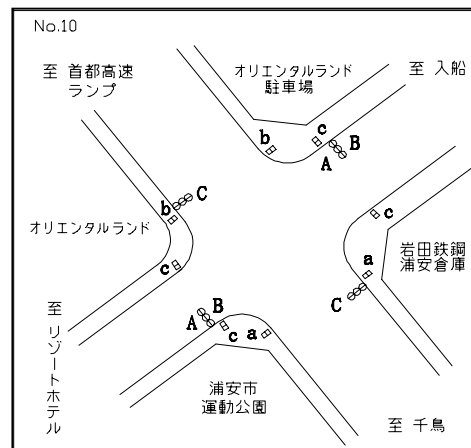

灯器	階段	1			2				3			4				合計	
		1	2	3	4	5	6	7	8	9	10	11	12	13	14		15
A		⬆	⬆	⬆	⬆⬆	⬆⬆	⬆⬆	⚡	⬆⬆	⚡							
B		⬆⬆	⬆⬆	⬆⬆	⬆⬆	⬆⬆	⬆⬆	⚡	⬆⬆	⚡							
C															⚡		
a																	
b																	
c																	
7:00- 1:00		26	8	2	15	8	2	3	3	11	3	3	21	7	2	3	3

b信号機は、押ボタン式

単位：秒

現示	1 	2 	3 	4 	5
現示	6	7	8	9	10

車線構成図（現況図）

調査年月日：平成16年12月18日(土)

調査地点：No.10 運動公園前交差点

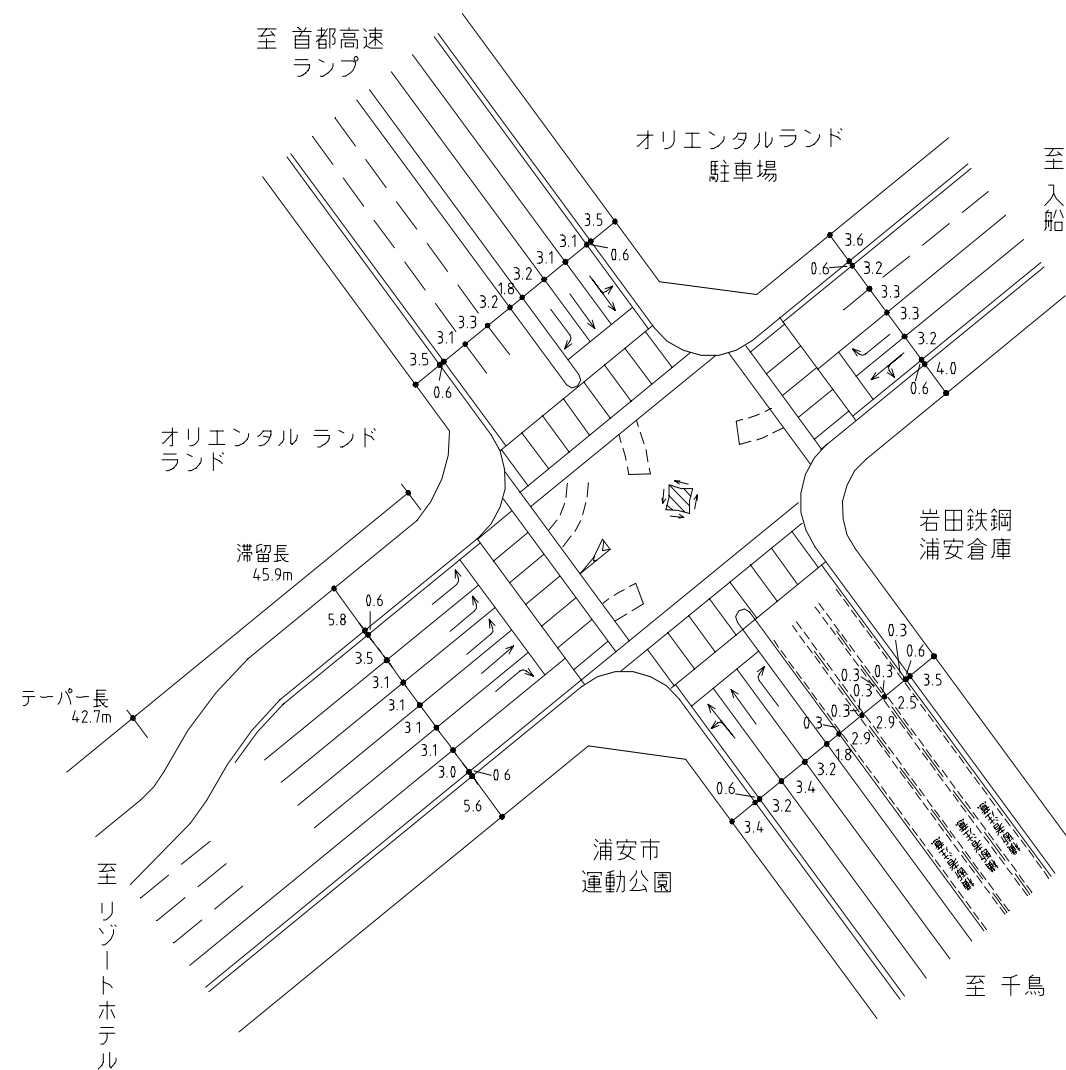

信号現示調査表

調査年月日：平成18年12月16日(土)
 調査地点：No.11 富士見交番前交差点

凡例	
— (青)	⬆ (直進青矢)
== (赤)	⬆⬆ (直右青矢)
⚡ (黄)	⬆⬆⬆ (直左青矢)
⬆ (右折青矢)	⬆⬆⬆ (右左折青矢)
⬆ (左折青矢)	(歩行者青点滅)

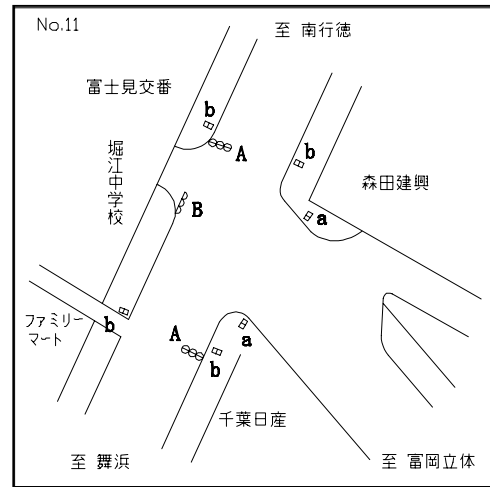

現示 灯器	階段	1					2									合計				
		1	2	3	4	5	6	7	8	9	10	11	12	13	14					
A		⚡																		
B							⚡													
a																				
b																				
7:00- 8:00		32	6	2	3	3	21	5	2	3	3									80
8:00- 1:00		52	6	2	3	3	21	5	2	3	3									100

単位：秒

現示	1	2	3	4	5

現示	6	7	8	9	10

車線構成図 (現況図)

調査年月日：平成18年12月16日(土) | 調査地点：No.11 富士見交番前交差点

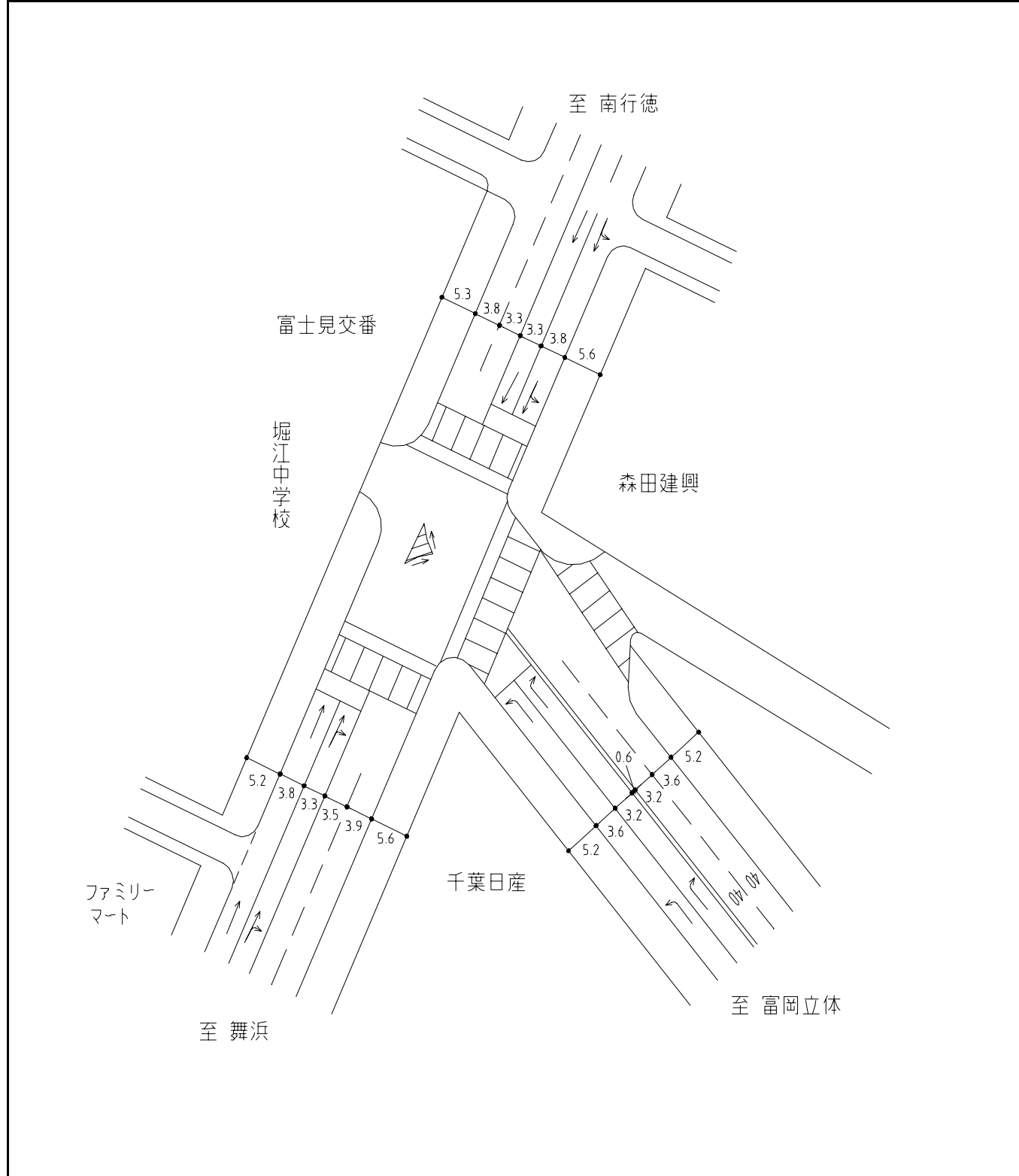

信号現示調査表

調査年月日：平成18年12月16日（土）

調査地点：No.12 堀江交差点

凡例	
— (青)	⬆ (直進青矢)
== (赤)	⬆➡ (直右青矢)
⚡ (黄)	⬆⬅ (直左青矢)
➡ (右折青矢)	⬆➡ (右左折青矢)
⬅ (左折青矢)	(歩行者青点滅)

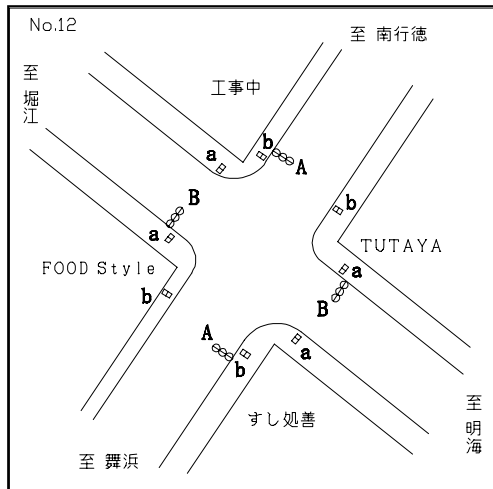

現示 灯器 階梯	1				2			3				4				合計
	1	2	3	4	5	6	7	8	9	10	11	12	13	14		
A	⚡				⬆	⚡										
B									⚡				⬆			
a																
b																
7:00- 8:00	23	6	2	3	4	3	2	15	6	2	3	6	3	2	80	
8:00-11:00	35	6	2	3	4	3	2	23	6	2	3	6	3	2	100	
12:00- 1:00	46	6	2	3	4	3	2	22	6	2	3	6	3	2	110	

単位：秒

現示	1	2	3	4	5

現示	6	7	8	9	10

車線構成図（現況図）

調査年月日：平成18年12月16日(土)

調査地点：No.12 堀江交差点

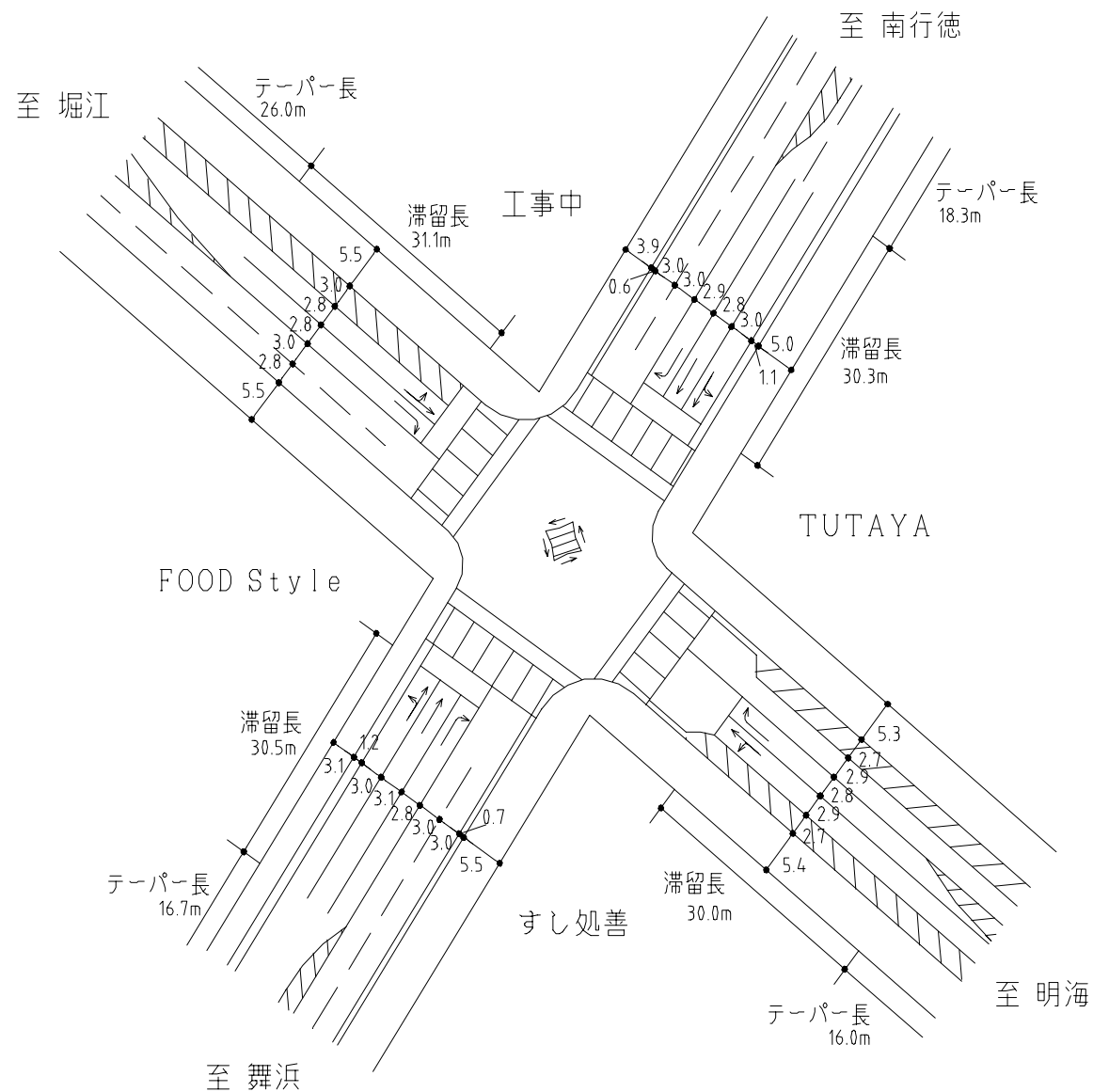

信号現示調査表

調査年月日：平成18年12月16日（土）

調査地点：No.13 明海交差点

凡 例

— (青)	⬆ (直進青矢)
== (赤)	⬆➡ (直右青矢)
〰 (黄)	⬆⬅ (直左青矢)
⤵ (右折青矢)	⤵⬅ (右左折青矢)
⤵ (左折青矢)	(歩行者青点滅)

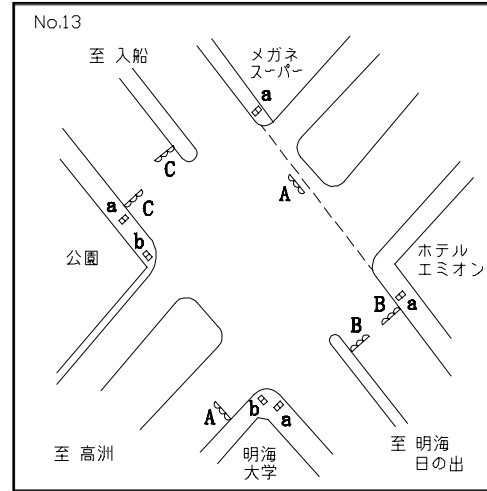

現示 灯器	1					2				3			13	14	合計
	1	2	3	4	5	6	7	8	9	10	11	12			
A				〰											
B									〰	⬆	〰				
a															
b															
7:00-11:00	28	8	2	3	3	22	5	2	3	8	3	3			90
21:00-22:00	28	8	2	3	3	38	5	2	3	12	3	3			110
18:00-19:00	28	8	2	3	3	48	5	2	3	12	3	3			120
13:00-18:00	28	8	2	3	3	30	5	2	3	10	3	3			100
19:00-21:00	28	8	2	3	3	17	5	2	3	3	3	3			80
22:00- 1:00	28	8	2	3	3										

単位：秒

現示	1 	2 	3 	4	5
----	-------	-------	-------	---	---

現示	6	7	8	9	10
----	---	---	---	---	----

車線構成図（現況図）

調査年月日：平成18年12月16日（土）

調査地点：No.13 明海交差点

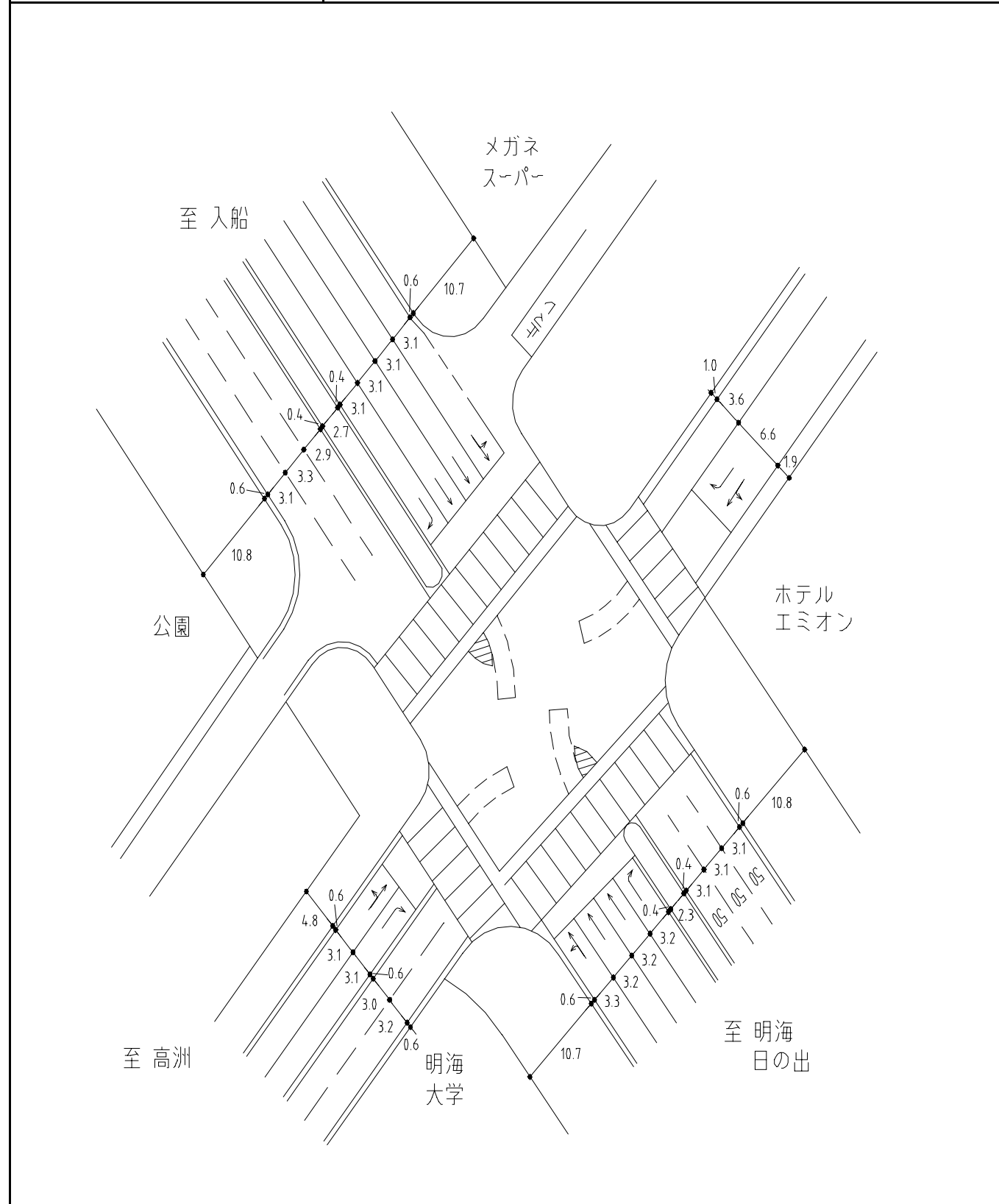

信号現示調査表

調査年月日：平成18年12月16日(土)
 調査地点：No.14 高洲太陽の丘公園前交差点

— (青)	⬆ (直進青矢)
== (赤)	⬆⬆ (直右青矢)
⚡ (黄)	⬆⬆⬆ (直左青矢)
⬆ (右折青矢)	⬆⬆⬆ (右左折青矢)
⬆ (左折青矢)	(歩行者青点滅)

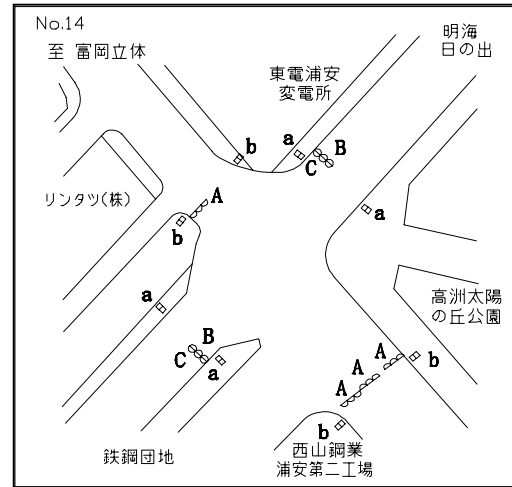

現示 灯器	1				2			3			4				合計
	1	2	3	4	5	6	7	8	9	10	11	12	13	14	
A				⚡	⬆	⚡									
B													⚡		
C												⚡			
a															
b															
7:0-22:00	17	8	5	3	14	3	3	31	8	7	3	2	3	3	110
22:00- 1:00	10	8	5	3	13	3	3	19	8	7	3	2	3	3	90

単位：秒

現示	1 	2 	3 	4 	5
----	-------	-------	-------	-------	-------

現示	6	7	8	9	10
----	---	---	---	---	----

車線構成図 (現況図)

調査年月日：平成18年12月16日(土) | 調査地点：No.14 高洲太陽の丘公園前交差点

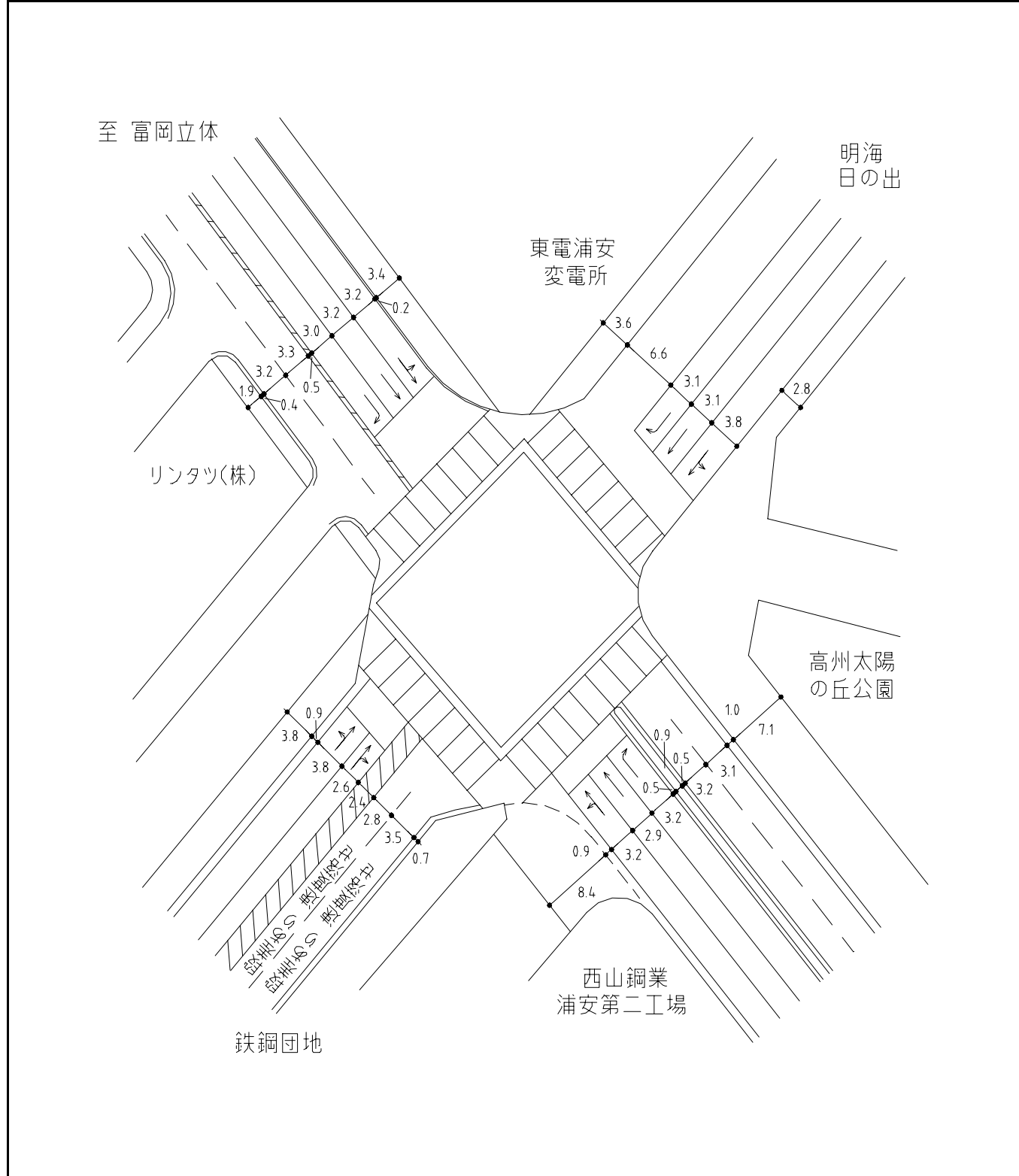

信号現示調査表

調査年月日：平成18年12月16日（土）
 調査地点：No.20 日の出公民館前交差点

凡例	
—：青	⬆️：直進青矢
≡：赤	⬆️➡️：直右青矢
⚡：黄	⬆️⬅️：直左青矢
➡️：右折青矢	⬆️➡️：右左折青矢
⬅️：左折青矢	：歩行者青点滅

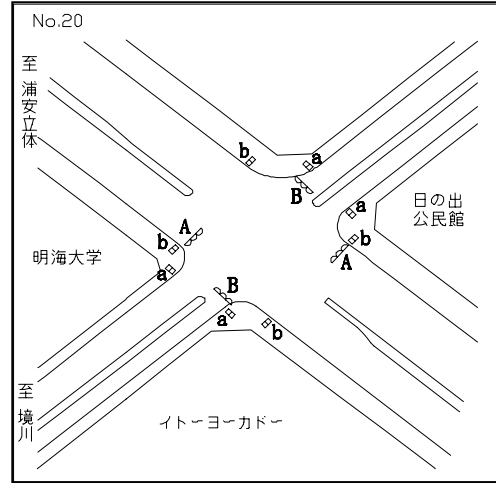

現示 灯器 階梯	1				2			3						合計	
	1	2	3	4	5	6	7	8	9	10	11	12	13		14
A	⚡				⬆️	⚡									
B								⚡							
a															
b															
7:00-12:00	20	6	5	3	5	3	2	29	8	3	3	3			90
23:00- 1:00	45	6	5	3	5	3	2	29	8	3	3	3			115
12:00-19:00	30	6	5	3	5	3	2	29	8	3	3	3			100
19:00-22:00	20	6	2	3	3	3	2	24	8	3	3	3			80

単位：秒

現示	1	2	3	4	5

現示	6	7	8	9	10

車線構成図（現況図）

調査年月日：平成18年12月16日(土) 調査地点：No.20 日の出公民館前交差点

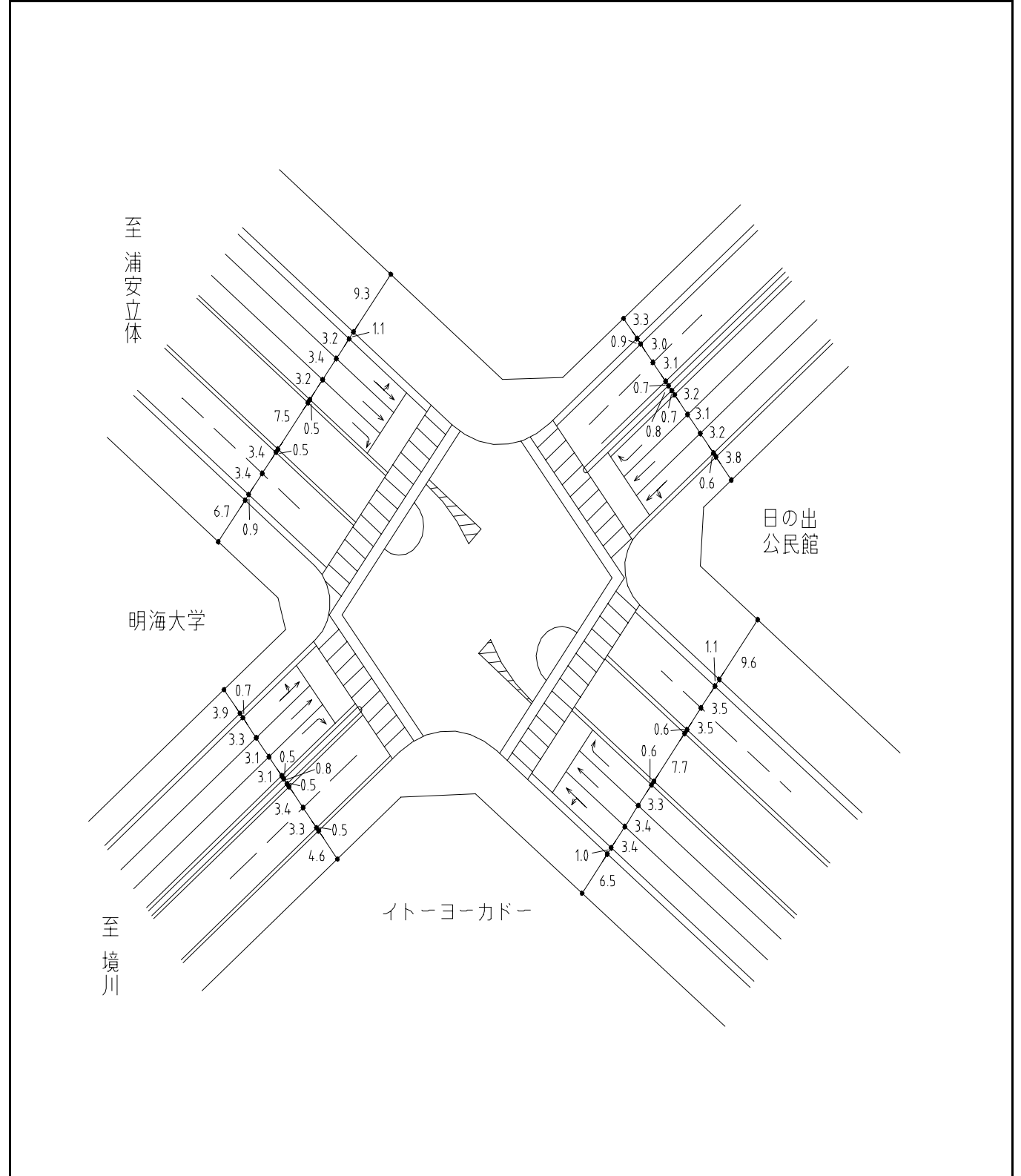

信号現示調査表

調査年月日：平成18年12月16日（土）
 調査地点：No.21 高洲中央公園前交差点

凡例	
— : 青	⬆ : 直進青矢
== : 赤	⬆⬆ : 直右青矢
⚡ : 黄	⬆⬆⬆ : 直左青矢
⬆⬆ : 右折青矢	⬆⬆⬆ : 右左折青矢
⬆⬆ : 左折青矢	: 歩行者青点滅

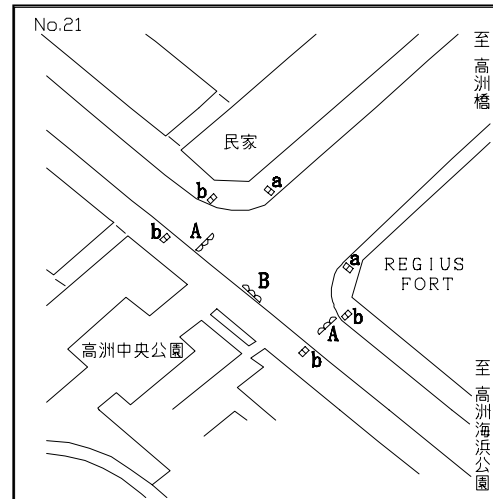

現示 灯器	階段	1					2									合計	
		1	2	3	4	5	6	7	8	9	10	11	12	13	14		
A					⚡												
B										⚡							
a																	
b																	
7:00- 8:00																	
12:00-16:00		30	5	2	3	3	26	4	2	3	2						80
8:00- 9:00		25	5	2	3	3	26	4	2	3	2						75
9:00-12:00		26	5	2	3	3	20	4	2	3	2						70
16:00-22:00		26	5	2	3	3	20	4	2	3	2						70
22:00- 1:00		20	5	2	3	3	16	4	2	3	2						60

単位：秒

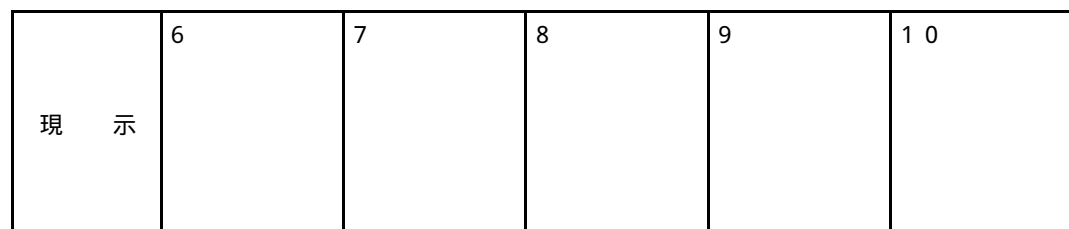
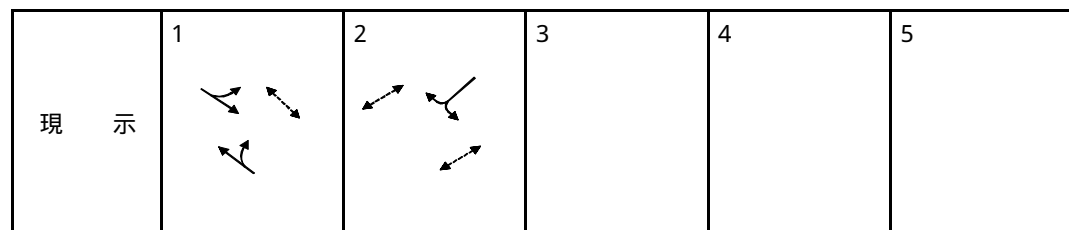

車線構成図（現況図）

調査年月日：平成18年12月16日（土） 調査地点：No.21 高洲中央公園前交差点

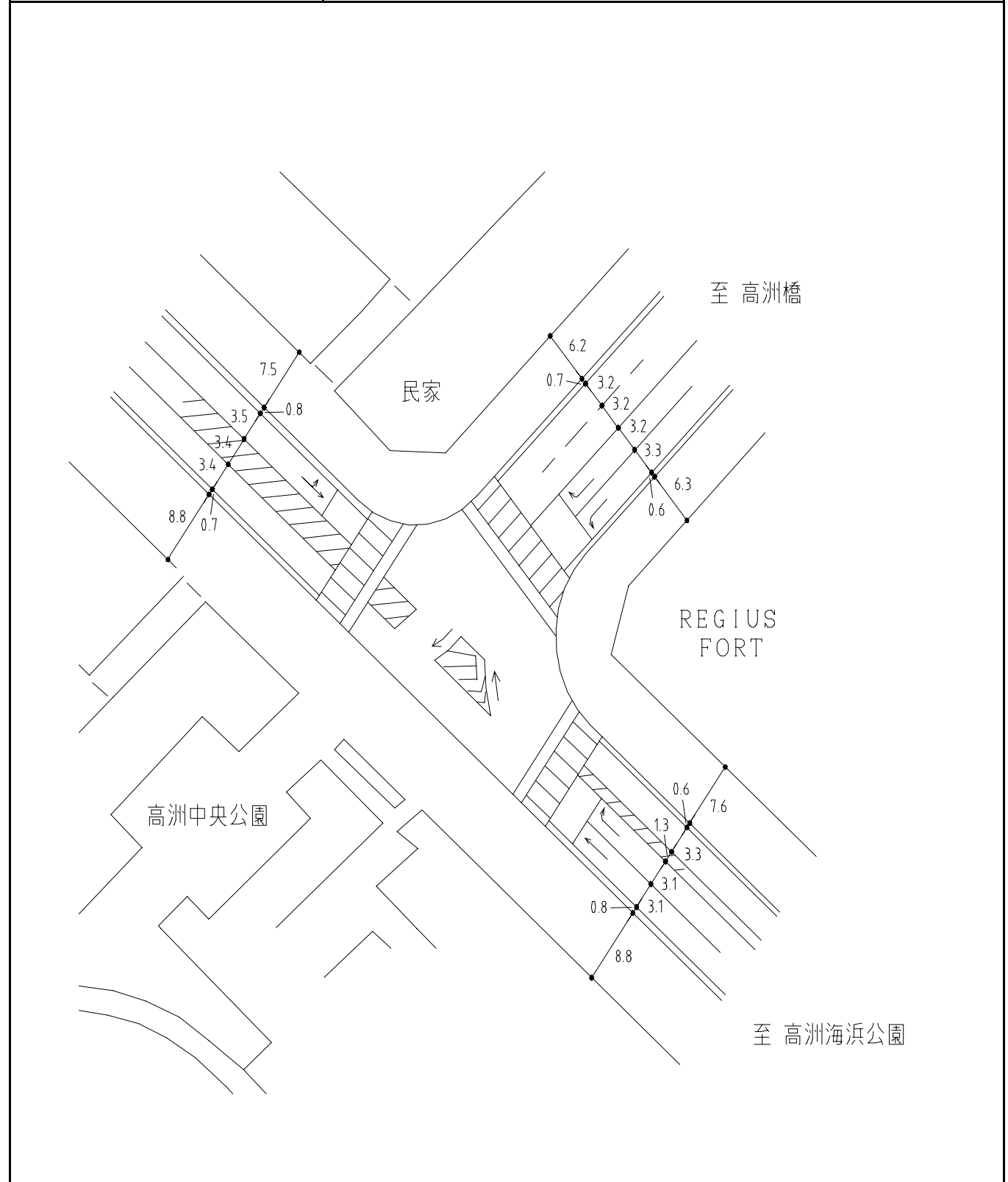

信号現示調査表

調査年月日：平成18年12月16日(土)
 調査地点：No.22 入船中央交差点

凡例	
— (青)	⬆ (直進青矢)
== (赤)	⬆ (直右青矢)
〰 (黄)	⬆ (直左青矢)
⊙ (右折青矢)	⊙ (右左折青矢)
⊙ (左折青矢)	(歩行者青点滅)

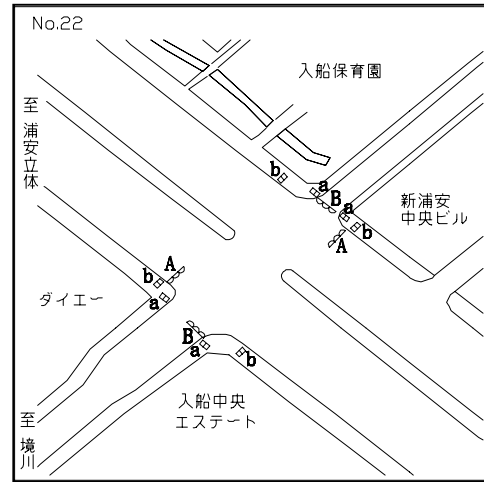

現示 灯器	1				2			3					合計	
	1	2	3	4	5	6	7	8	9	10	11	12		
A	〰				⬆	〰			—					
B	—				—			〰						
a					—			—						
b	—				—									
7:00- 0:00	44	5	2	3	7	3	2	41	5	2	3	3	120	
0:00- 1:00	35	5	2	3	5	3	2	32	5	2	3	3	100	

単位：秒

現示	1	2	3	4	5

現示	6	7	8	9	10

車線構成図 (現況図)

調査年月日：平成18年12月16日(土) | 調査地点：No.22 入船中央交差点

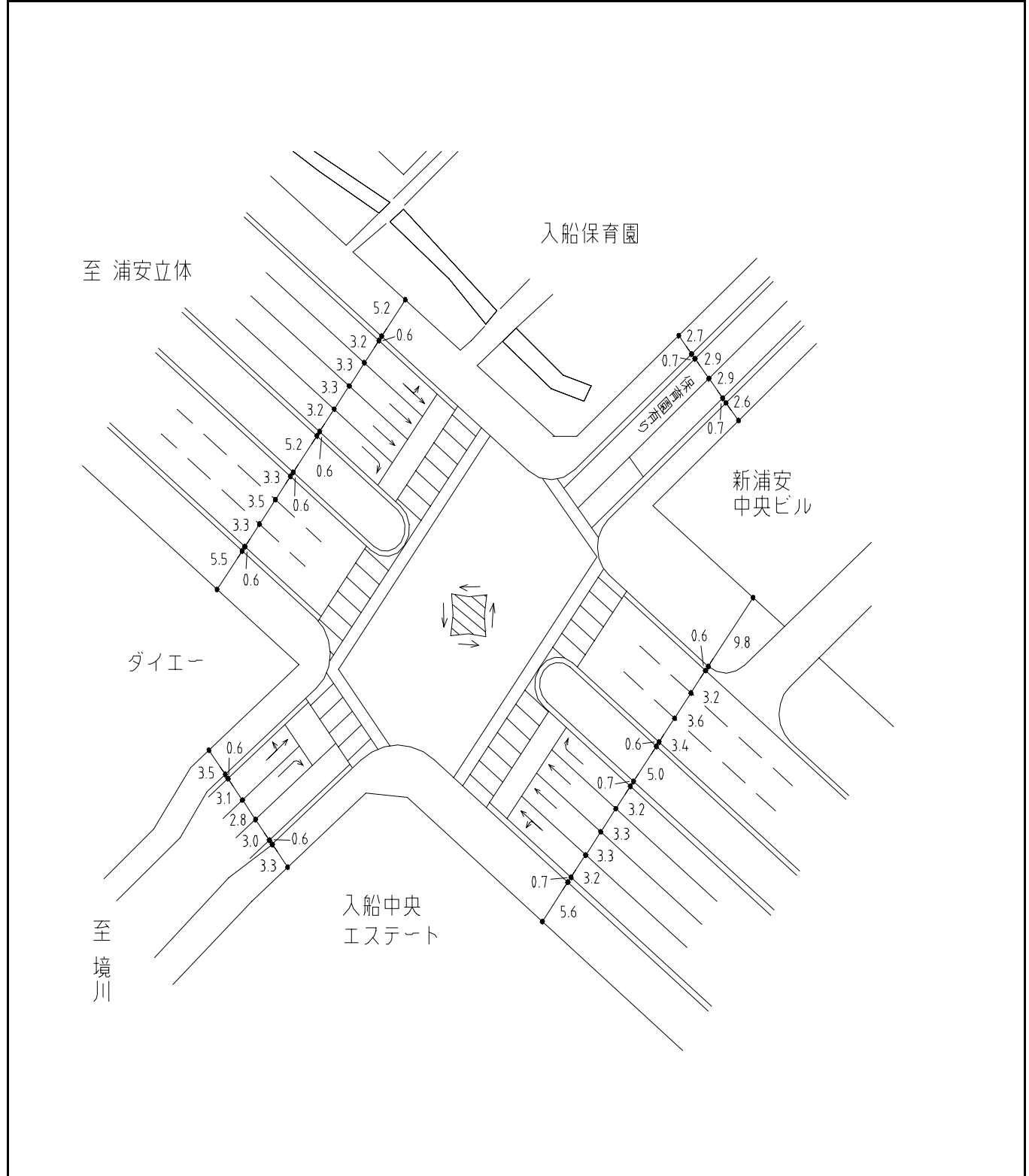

信号現示調査表

調査年月日：平成18年12月16日（土）
 調査地点：No.23 浦安消防本部前交差点

— : 青	⬆ : 直進青矢
== : 赤	⬆⬇ : 直右青矢
⚡ : 黄	⬆⬅ : 直左青矢
⬆⬇ : 右折青矢	⬆⬅⬇ : 右左折青矢
⬆⬅ : 左折青矢	: 歩行者青点滅

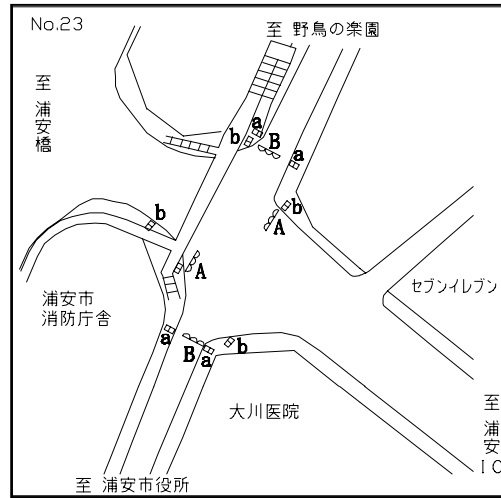

現示 灯器 階梯	1				2			3							合計	
	1	2	3	4	5	6	7	8	9	10	11	12	13	14		
A	⚡				⬆	⚡										
B								⚡								
a																
b																
7:00- 9:00																
10:00-11:00	89	4	2	3	5	3	4	27	6	2	3	2			150	
17:00-20:00																
9:00-10:00																
11:00-17:00	69	4	2	3	7	3	4	25	6	2	3	2			130	
20:00- 1:00																

単位：秒

現示	1 	2 	3 	4	5
----	-------	-------	-------	---	---

現示	6	7	8	9	10
----	---	---	---	---	----

車線構成図（現況図）

調査年月日：平成18年12月16日（土） 調査地点：No.23 浦安消防本部前交差点

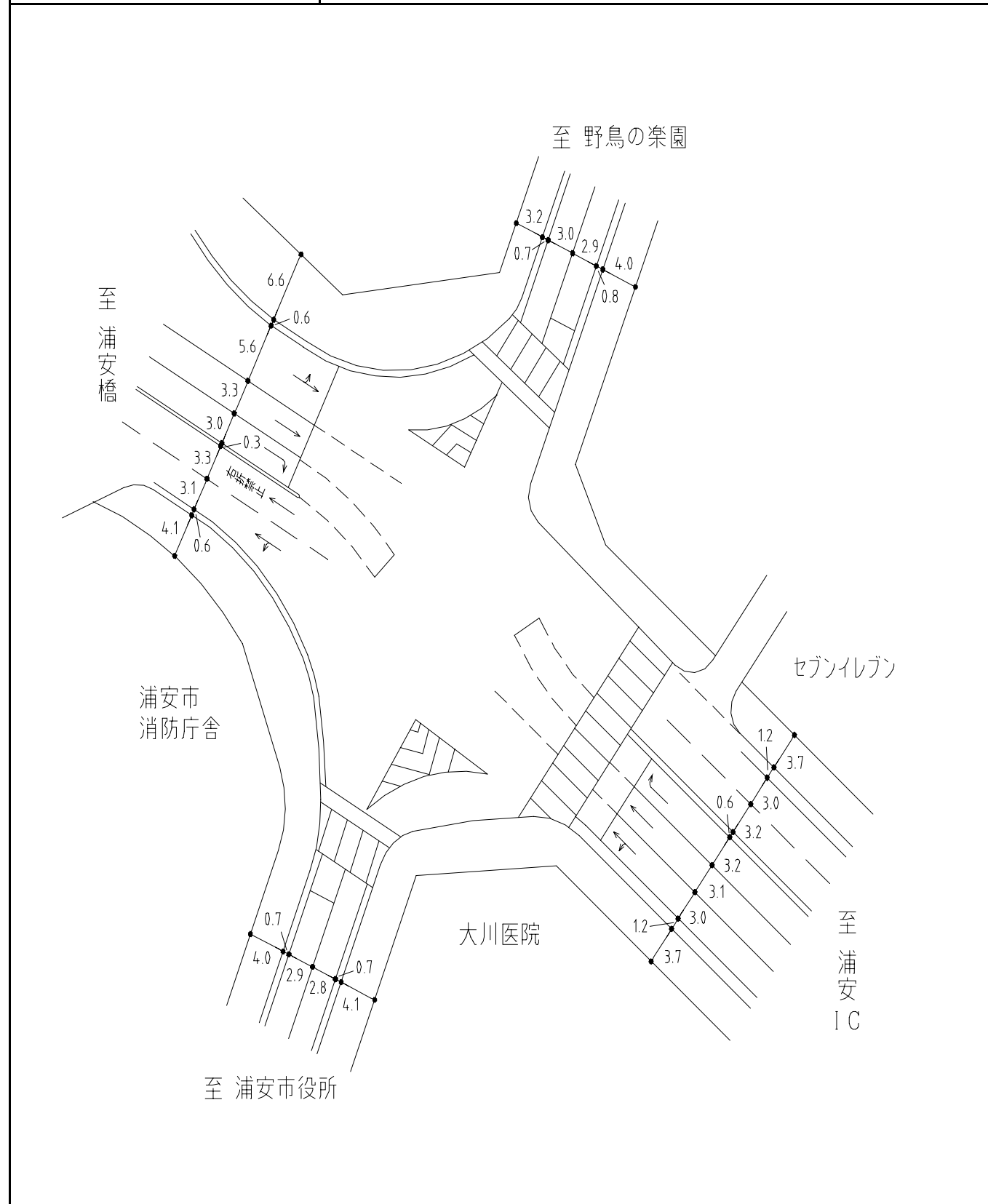

信号現示調査表

調査年月日：平成18年12月16日（土）
 調査地点：No.24 浦安警察署前交差点

凡例	
— (青)	⬆ (直進青矢)
== (赤)	⬆ (直右青矢)
〰 (黄)	⬆ (直左青矢)
⊙ (右折青矢)	⊙ (右左折青矢)
⊙ (左折青矢)	(歩行者青点滅)

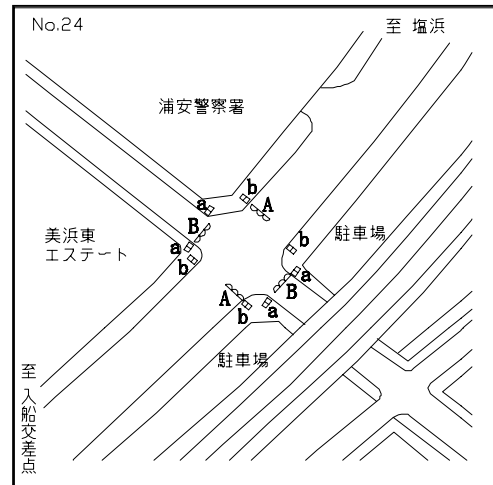

現示 灯器	階段	1					2									合計		
		1	2	3	4	5	6	7	8	9	10	11	12	13	14			
A					〰													
B																		
a																		
b																		
7:00- 1:00		76	4	2	3	3	19	5	2	3	3							120

単位：秒

現示	1	2	3	4	5

現示	6	7	8	9	10

車線構成図（現況図）

調査年月日：平成18年12月16日（土） 調査地点：No.24 浦安警察署前交差点

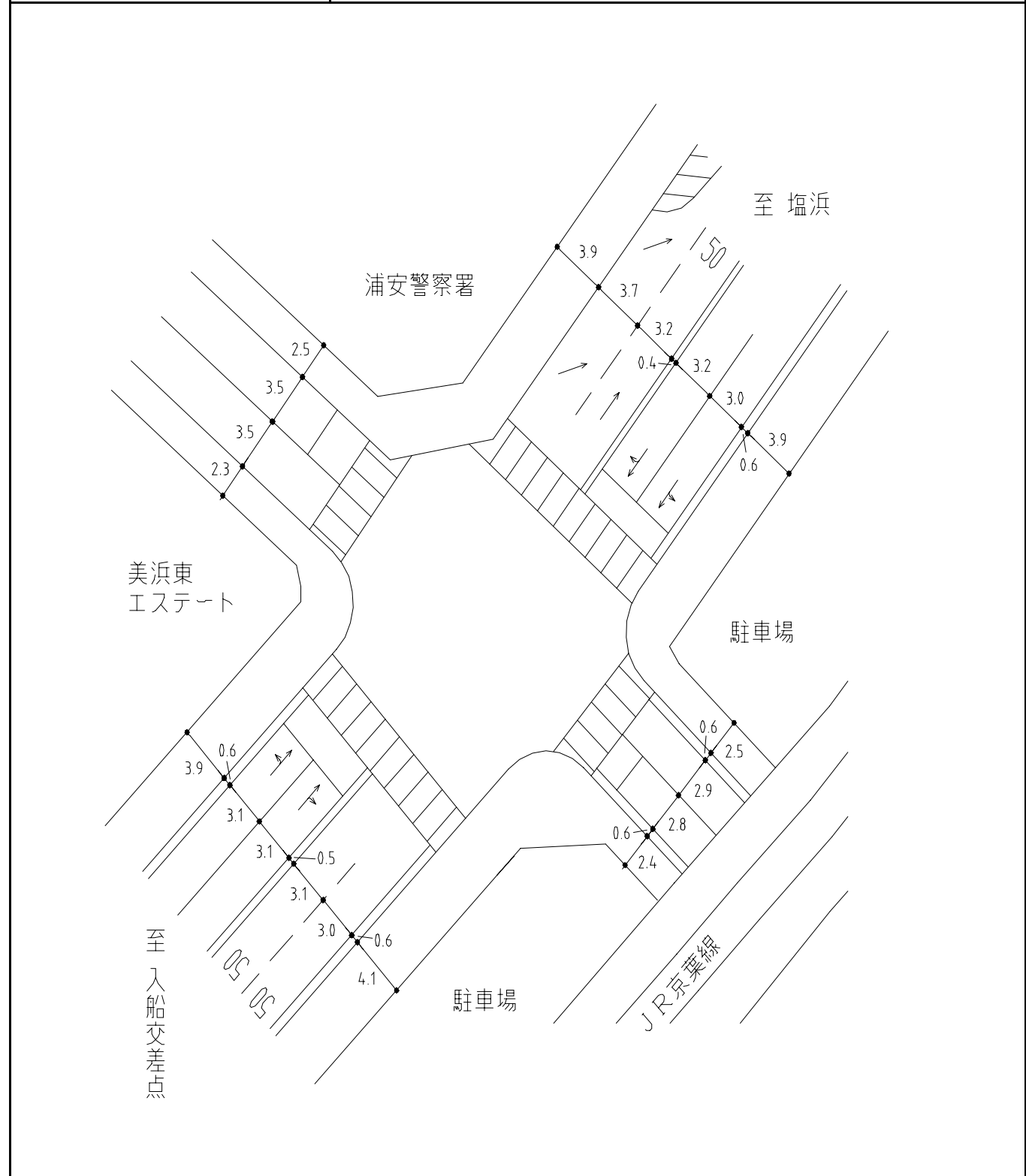

信号現示調査表

調査年月日：平成18年12月16日（土）
 調査地点：No.25 今川橋東詰交差点

凡例	
— (青)	⬆ (直進青矢)
== (赤)	⬆⬆ (直右青矢)
⚡ (黄)	⬆⬆⬆ (直左青矢)
⬆ (右折青矢)	⬆⬆⬆ (右左折青矢)
⬆ (左折青矢)	(歩行者青点滅)

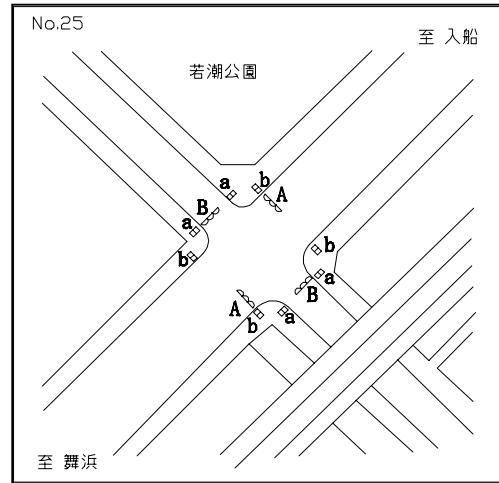

現示 灯器	1					2									合計
	1	2	3	4	5	6	7	8	9	10	11	12	13	14	
A	⚡														
B						⚡									
a															
b															
7:00- 1:00	72	5	2	3	2	24	5	2	3	2					120

単位：秒

現示	1 	2 	3	4	5
----	-------	-------	---	---	---

現示	6	7	8	9	10
----	---	---	---	---	----

車線構成図 (現況図)

調査年月日：平成18年12月16日(土) | 調査地点：No.25 今川橋東詰交差点

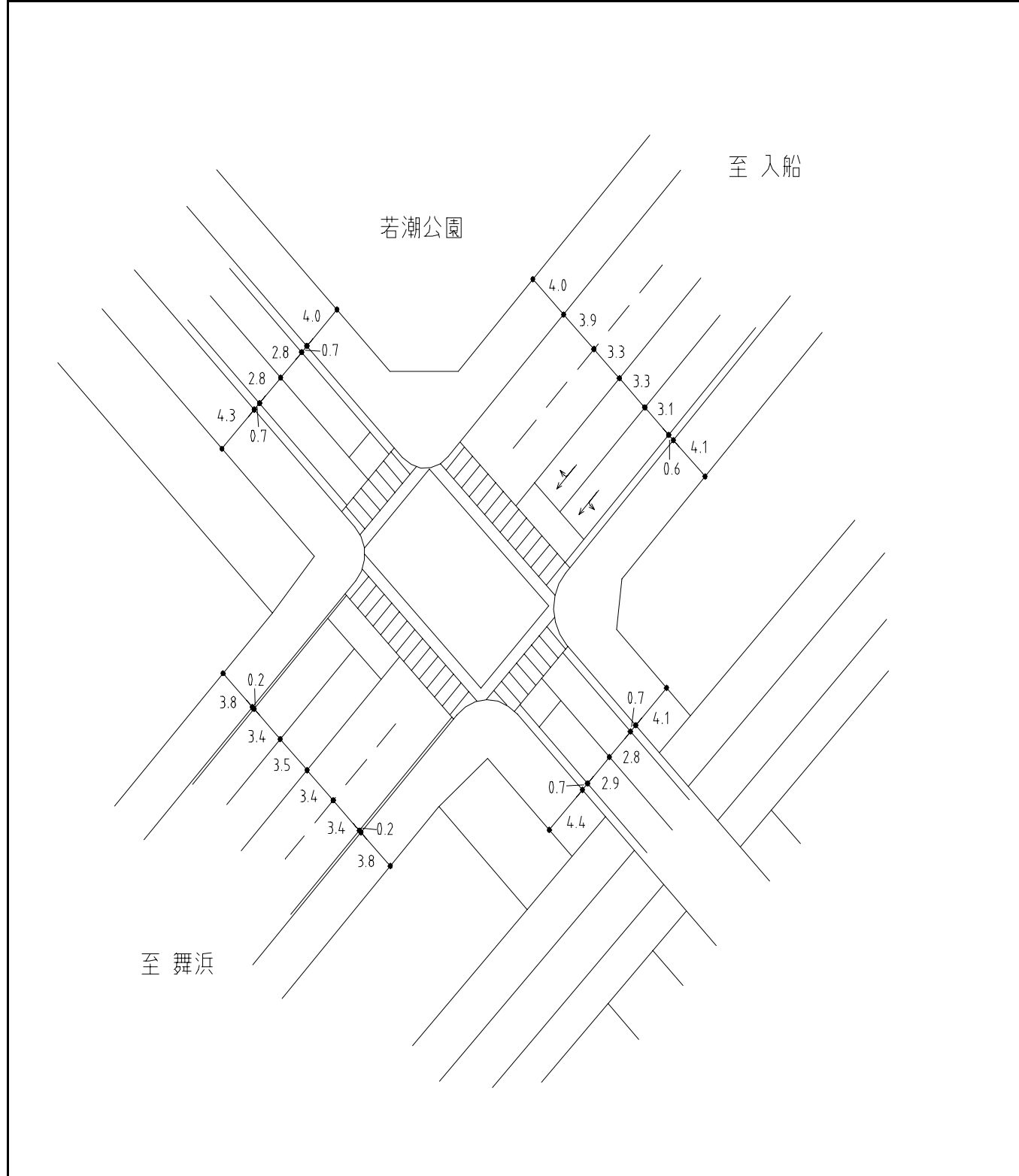

信号現示調査表

調査年月日：平成18年12月16日(土)
 調査地点：No.26 今川橋西詰交差点

凡例	
— (青)	⬆ (直進青矢)
== (赤)	⬆⬆ (直右青矢)
〰 (黄)	⬆⬆⬆ (直左青矢)
⬆ (右折青矢)	⬆⬆⬆ (右左折青矢)
⬆ (左折青矢)	(歩行者青点滅)

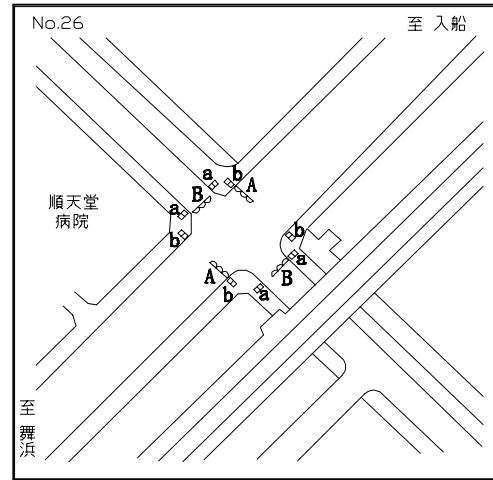

現示 灯器	1					2									合計
	1	2	3	4	5	6	7	8	9	10	11	12	13	14	
A				〰											
B										〰					
a															
b															
7:00- 1:00	72	5	2	3	2	24	5	2	3	2					120

単位：秒

現示	1	2	3	4	5

現示	6	7	8	9	10

車線構成図 (現況図)

調査年月日：平成18年12月16日(土) 調査地点：No.26 今川橋西詰交差点

